

# 品番：H10

## グローブボックスの取り外し方法

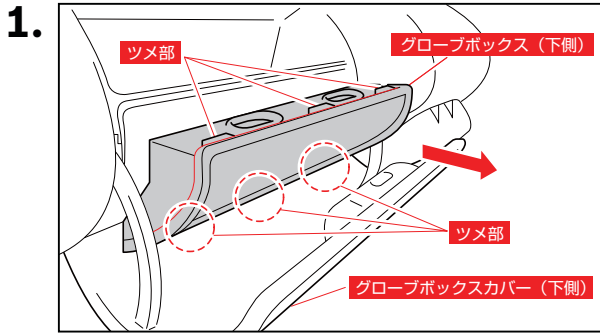

下側のグローブボックスカバーを開き、グローブボックスのツメ（6箇所）をはずして矢印の方向に取りはずしてください。

## 車両側エアコンフィルターの取り外し方法

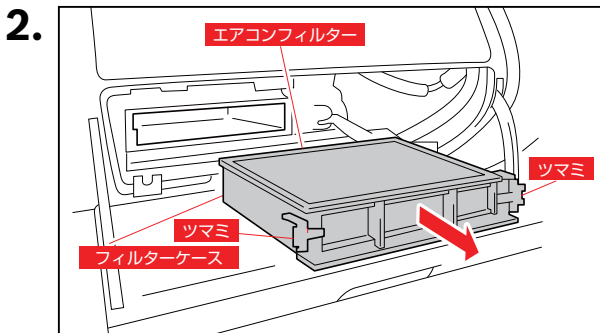

フィルターケースの左右のツマミを持ち、手前に引いて取り出してください。

## ポッシュエアコンフィルターの取付方法

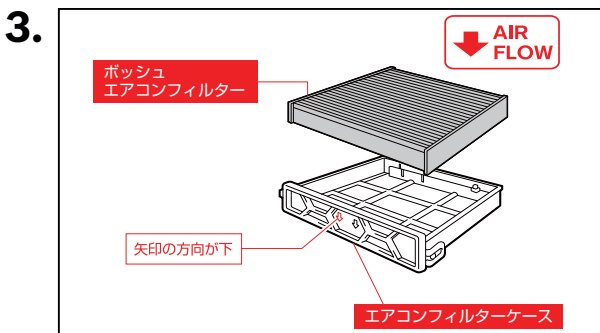

車両側の古いフィルターを取りはずし、ポッシュ エアコンフィルターを「AIR FLOWの矢印」が下を向くようフィルターケースに組み付けてください。

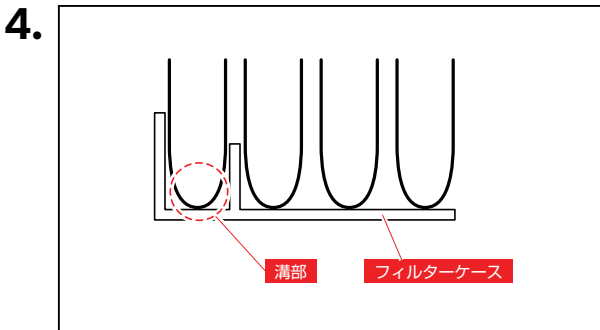

ポッシュ エアコンフィルターの矢印を下向きにし、フィルターケース溝部にフィルターのヒダを挟み込んで取付けてください。  
取りはずした車両部品を復元し、交換ステッカーをグローブボックス内側に貼り付けてください。

## フィルターケースの加工

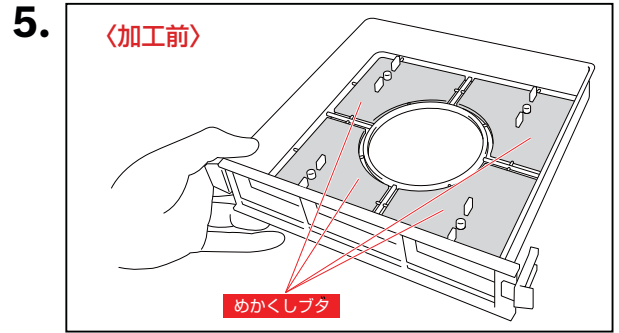

オプションフィルター非装着車のフィルターケースにはめかくしブタが付いている場合があります。

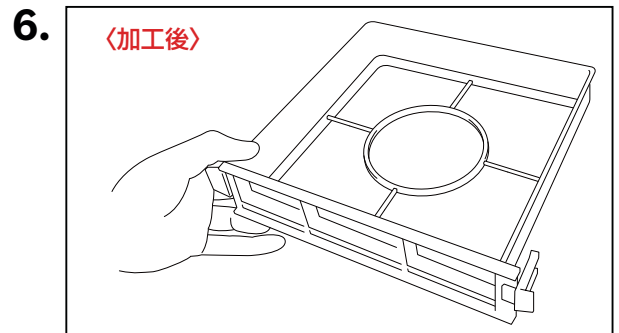

この場合はニッパーなどでめかくしブタを切り取ってからエアコンフィルターを装着してください。



\*作業手順は例であり、実車と異なる場合があります。  
\*製品と同梱されている取扱説明書の「取付・使用上の注意事項」をお読みください。  
\*使用済みのエアコンフィルターを清掃して再利用することは出来ません。  
\*ポッシュのエアコンフィルターは Air Flow（風向）を矢印で表示しています。純正・他社品では、矢印が TOP（上面）を表示している場合がありますのでご注意ください。