

# ▶ 品番 : S09

推奨交換 : 10,000Kmまたは1年

汚れのひどい地域の走行が多い、ペットを同乗させる、  
車内で毛布を使用される場合には早めの点検・交換をお勧めします。

## 交換手順

### 1. グローブボックスの取り外し方法

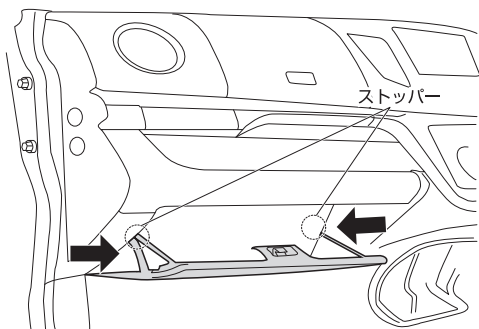

グローブボックスを開き、両側から押さえてストッパー  
(2箇所)を外す。

### 2. 車両側エアコンフィルターの取り外し方法

#### 手順 1

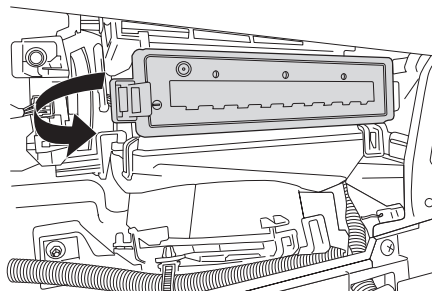

フィルターカバーのツメを左側から取り外して  
ください。

#### 手順 2

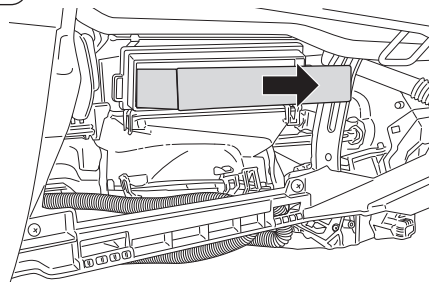

車両側の古いエアコンフィルターを取り出して  
ください。

### 3. ボッシュエアコンフィルターの取付方法

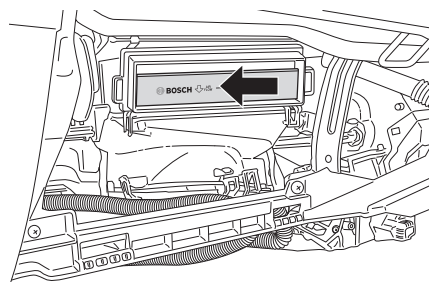

ボッシュエアコンフィルターを「Air Flowの矢印」が  
下を向くよう挿入してください。  
取り外した車両側部品を復元し、交換ステッカーをグ  
ローブボックス内側に貼り付けてください。

#### 注意

- \*作業手順は例であり、実車と異なる場合があります。
- \*ボッシュのエアコンフィルターはAir Flow(風向)を矢印で表示しています。純正・他社品では、矢印がTOP(上面)を表示している場合がありますのでご注意ください。
- \*製品に同梱されている取扱説明書の「取付・使用上の注意事項」をお読みください。
- \*使用済のエアコンフィルターを清掃して再利用することは出来ません。