

▶ 品番 : Z08

推奨交換：10,000Kmまたは1年 汚れのひどい地域の走行が多い、ペットを同乗させる、
車内で毛布を使用される場合には早めの点検・交換をお勧めします。

交換手順

1. グローブボックスの取りはずし方法

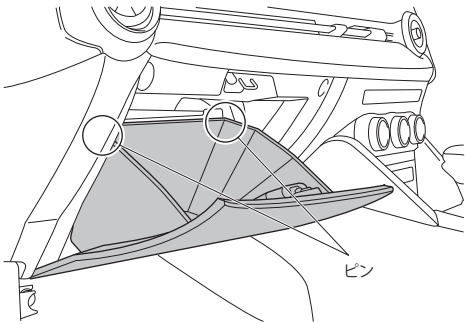

グローブボックスを開き、両側から押さえてピン(2箇所)をはずし、グローブボックスを取りはずしてください。

2. フィルターの取り出し方法

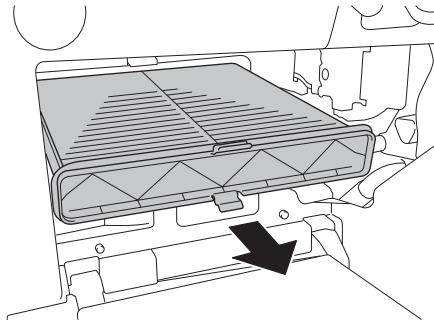

車両側の古いフィルターを取り出してください。

3. ボッシュ エアコンフィルターの取付方法

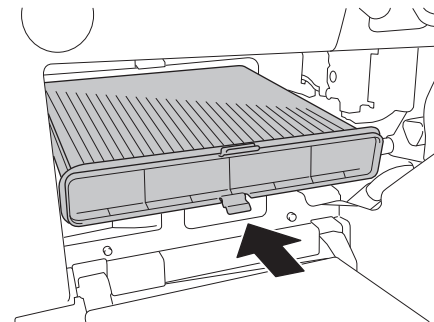

ボッシュ エアコンフィルターを「AIR FLOWの矢印」が下を向くよう挿入してください。取りはずした車両側部品を復元し、交換ステッカーをグローブボックス内側に貼り付けてください。

⚠ 注意 交換の後に

- 交換後に著しく風量が減少した場合は、エアコンの故障原因となるため、すみやかに使用をやめてください。
- 走行条件により花粉やホコリなどによるフィルターの目詰まり状態は異なります。
エアコン風量の低下、ガラスが曇りやすくなる時は、フィルターの交換をおすすめします。

⚠ 注意

*作業手順は例であり、実車と異なる場合があります。
*ボッシュのエアコンフィルターはAir Flow(風向)を矢印で表示しています。純正・他社品では、矢印がTOP(上面)を表示している場合がありますのでご注意ください。
*製品に同梱されている取扱説明書の「取付・使用上の注意事項」をお読みください。
*使用済のエアコンフィルターを清掃して再利用することは出来ません。