

展開図

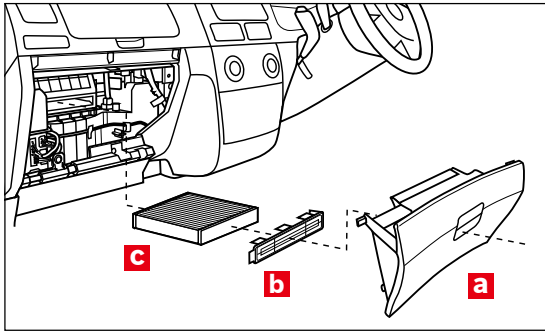

※交換手順で示す部品の記号は、展開図内の記号と同一です。
※エアコンフィルター非装備車の初回取付には別売トレー
(ポッシュ品番:TR-D02)が必要となります。

フィルター取り外し



グローブボックスaを開きます。



開いたグローブボックスaの側面を矢印の方向に押して
ストッパーピン(左右2カ所)を内側に押し込んでグローブ
ボックスを下ろします。



グローブボックスaを矢印の方向へ引いて取り外します。

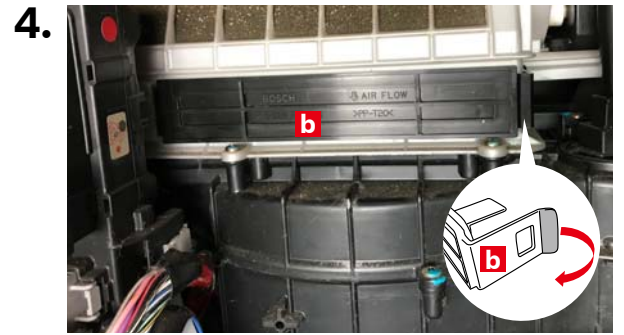

フィルターカバーb右端のツメを矢印の方向へ持ち上げて
フィルターカバーbを取り外します。



古いエアコンフィルターcを矢印の方向へ取り外します。

エアコンフィルター非装備車

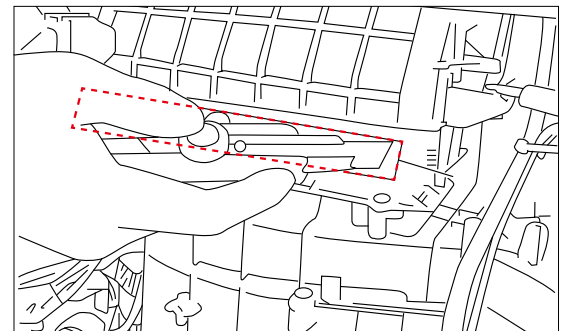

フィルター挿入口をカットラインに沿ってカッターナイフ
等で切り取ってください。

フィルター取り付け



フィルターの向きと「AIR FLOW」マークが図のよう
になっていることを確認し、新しいポッシュ エアコン
フィルターを取り付けます。

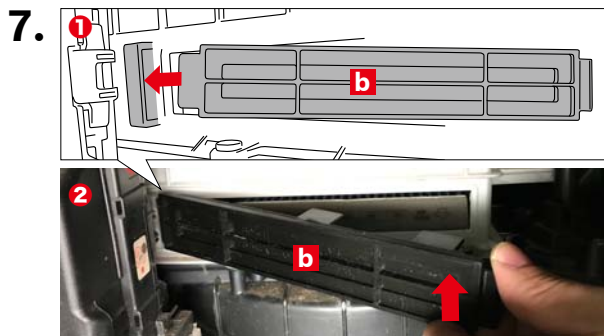

7. フィルターカバー**b**の取り付け。
 ①フィルターカバー**b**左端のガイド部を車両側に矢印の方向へ差し込みます。
 ②フィルターカバー**b**を矢印の方向へ押し付けて取り付けます。

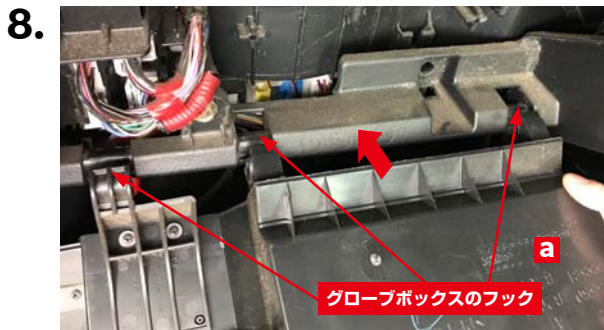

8. グローブボックス**a**を取り付けます。
 ①グローブボックス**a**のフック (3カ所)の切り欠きを合わせて車両側に取り付けます。



②グローブボックス**a**の側面を矢印の方向に押し込んでストッパーピン (左右2カ所)を内側に押し込んでグローブボックスを取り付けます。