

## 展開図

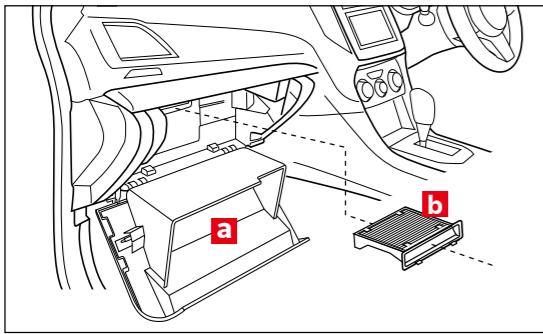

※交換手順で示す部品の記号は、展開図内の記号と同一です。

## フィルター取り外し



グローブボックスaを開きます。

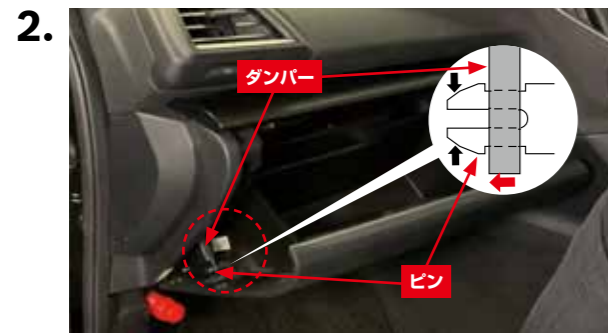

グローブボックス左側のピン先端を両側から押し、ダンパーをピンから引き抜きます。



開いたグローブボックス両側を矢印方向に押し込みながら、手前に引いてストッパーピン（左右2箇所）を外します。

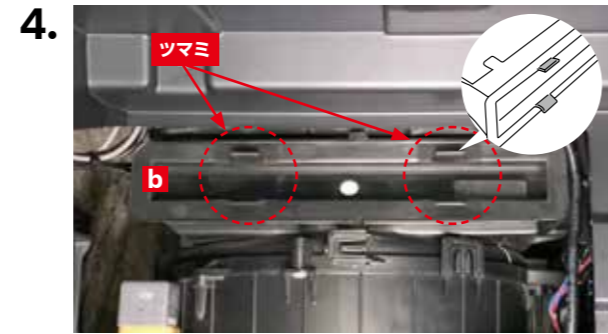

フィルタケースbのツマミをつまんで、フィルタケースを手前に引き出します。



古いエアコンフィルターを取り外します。

## フィルター取り付け



「AIR FLOW」マークが図のようになっていることを確認し、新しいボッシュ エアコンフィルターを矢印の方向へ挿入して取り付けます。



グローブボックス両側を矢印方向に押し込んでストッパーピン（左右2箇所）を押し込むように矢印の方向にグローブボックスを押し閉じます。

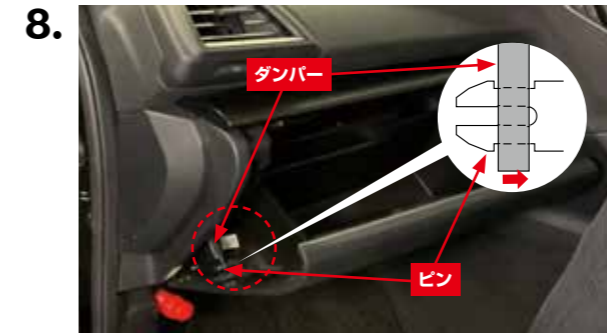

ダンパーの穴部をグローブボックス左側のピン先端に差し込みます。



\*作業手順は例であり、実車と異なる場合があります。  
 \*製品に同梱されている取扱説明書の「取付・使用上の注意事項」をお読みください。  
 \*使用済みのエアコンフィルターを清掃して再利用することは出来ません。  
 \*ボッシュのエアコンフィルターは Air Flow（風向）を矢印で表示しています。純正・他社品では、矢印が TOP（上面）を表示している場合がありますのでご注意ください。



\*作業手順は例であり、実車と異なる場合があります。  
 \*製品に同梱されている取扱説明書の「取付・使用上の注意事項」をお読みください。  
 \*使用済みのエアコンフィルターを清掃して再利用することは出来ません。  
 \*ボッシュのエアコンフィルターは Air Flow（風向）を矢印で表示しています。純正・他社品では、矢印が TOP（上面）を表示している場合がありますのでご注意ください。