

展開図

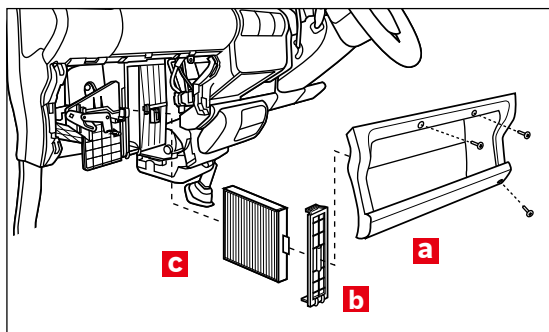

※交換手順で示す部品の記号は、展開図内の記号と同一です。
※販売店オプション設定のフィルター装着車用、フィルター未装備車は別途カバーが必要

フィルター取り外し

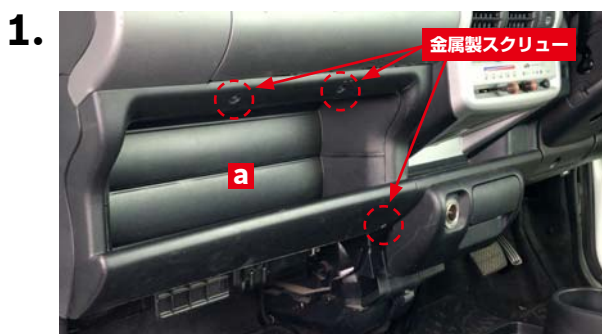

グローブボックス下にあるトレイaの取り付けスクリュー(金属製3本)を+ドライバーで取り外します。

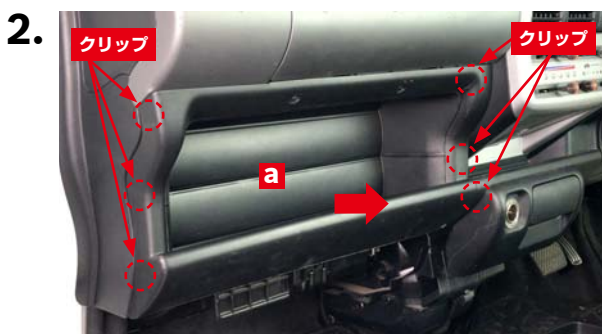

グローブボックス下にあるトレイaをクリップ(左右6箇所)を折らないように注意し、矢印方向に引っ張って取り外します。

⚠️ ポイント

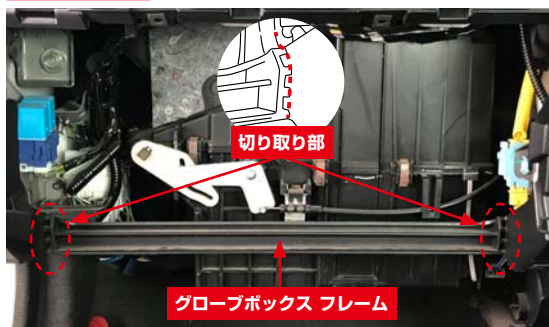

エアコンフィルターを初めて交換する場合は、グローブボックス フレームの両サイドを切り取り線(点線)に沿ってカッターナイフ等で切り取ります。

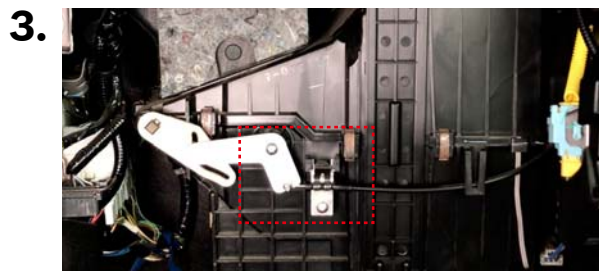

内外気循環切り替えフラップのケーブルを取り外します。



①ケーブルを止めているクリップの溝部に先端の細いマイナスドライバーを差し込み矢印の方向に押し上げ、クリップのロックを外します。



②ケーブル先端リング部をレバーから取り外します。

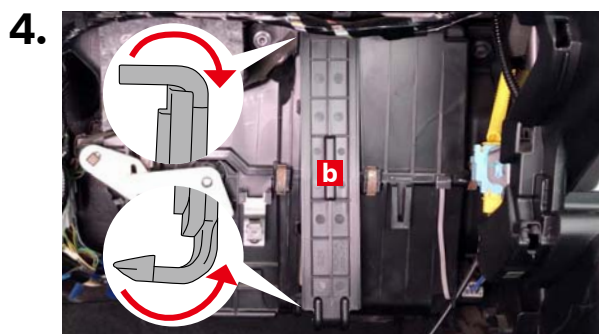

フィルターカバーbの左右のツメを矢印の方向に引いてフィルターカバーbを取り外します。

エアコンフィルター非装備車



エアコンフィルター非装備車の場合は、クーラーケースのフィルター挿入口をカットライン(点線)に沿ってカッターナイフ等で切り取ります。



古いエアコンフィルター**c**を取り外します。

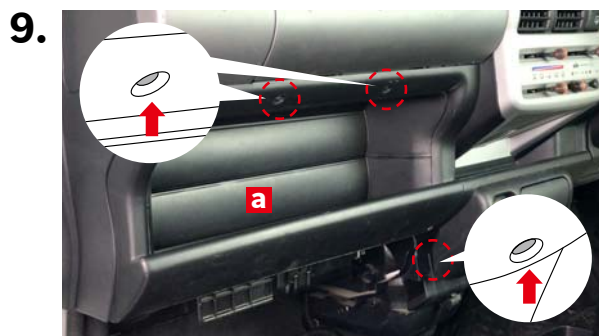

グローブボックス下にあるトレー**a**の取り付けスクルー(金属製3本)を+ドライバーで取り付けます。

フィルター取り付け



新しいボッシュ エアコンフィルターを矢印の方向から挿入して取り付けます。

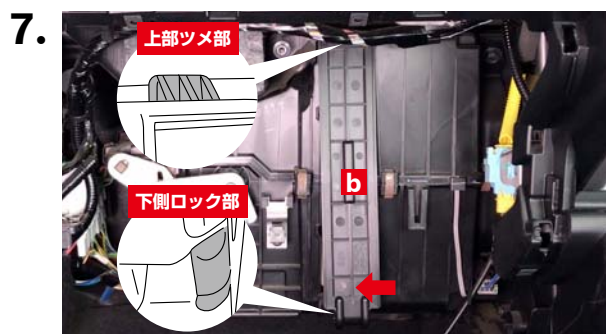

フィルターカバー**b**の上側ロック部を先に車両側ツメ部に取り付け、下側を矢印方向へ押し込んでロックします。

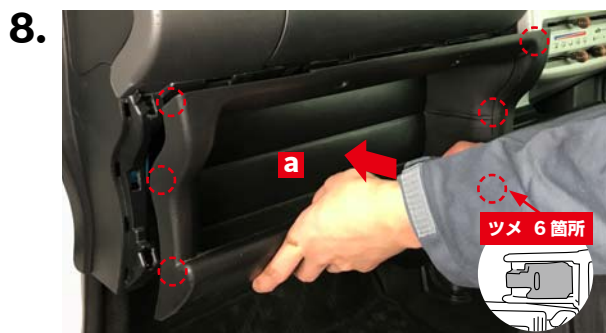

グローブボックス下にあるトレー**a**のツメ(6箇所)に注意し、グローブボックス下にあるカバー**a**を矢印の方向に押し付けて取り付けます。