

展開図

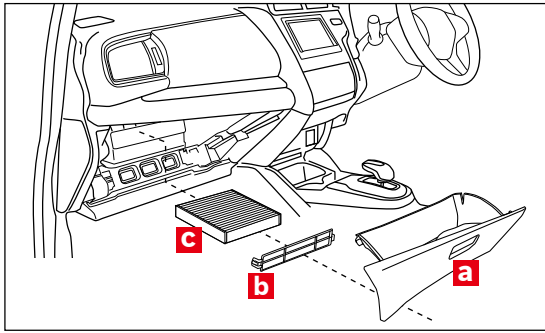

※交換手順で示す部品の記号は、展開図内の記号と同一です。

フィルター取り外し

1.



グローブボックスaを開きます。

2.

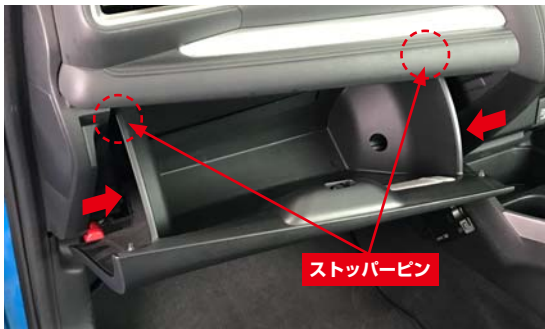

開いたグローブボックス両側を矢印方向に押してストッパーピン (左右2箇所) を内側に押し込んでグローブボックスを手前に引き出します。

3.



グローブボックスaを少し持ち上げながら矢印方向へ引き、取り外します。

4.



フィルターカバーbの左右のツメを矢印の方向に押してフィルターカバーbを取り外します。

5.



古いエアコンフィルターcを取り外します。

フィルター取り付け

6.



新しいポッシュ エアコンフィルターを矢印の方向から挿入して取り付けます。

※純正品 (古いフィルター) とはフリーツ方向が異なります。ポッシュ エアコンフィルター「AIR FLOW」記載面が側面を向くよう挿入してください。

7.

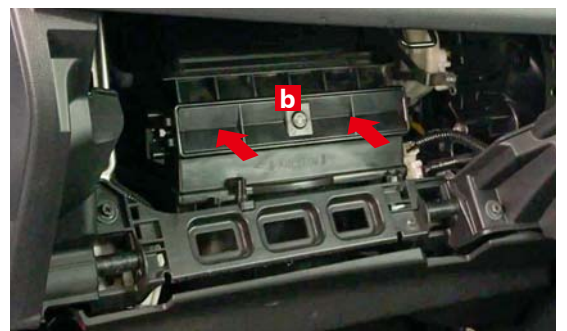

フィルターカバーbを矢印方向へ押し込んで左右のツメ部をロックします。

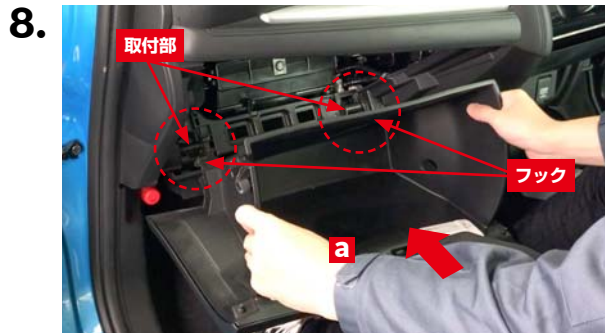

グローブボックスaのフック(左右2箇所)を車両側取り付け部に合わせて矢印方向に押し込みます。



グローブボックス両側を矢印方向に押ししてストッパーピン(左右2箇所)を押し込むように矢印の方向にグローブボックスを押しして閉じます。