

展開図

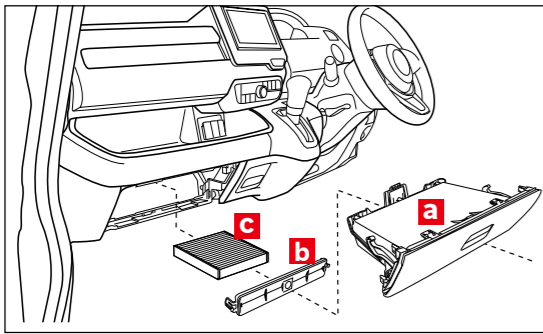

※交換手順で示す部品の記号は、展開図内の記号と同一です。

フィルター取り外し



グローブボックスaを閉じた状態で矢印方向へ引き出します。



左右のストッパーが引っ掛からないように注意し、グローブボックスaを閉じた状態で矢印方向へ取り外します。

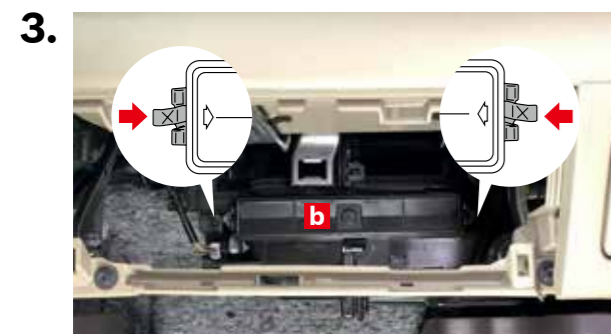

フィルターカバーbの左右のツメを矢印の方向に押しつけてフィルターカバーbを取り外します。



古いエアコンフィルターcを取り外します。

フィルター取り付け



新しいポッシュ エアコンフィルターを矢印の方向から挿入して取り付けます。
※ポッシュ エアコンフィルター「AIR FLOW」記載面が側面を向くよう挿入してください。



フィルターカバーbを矢印方向へ押し込んで左右のツメ部をロックします。

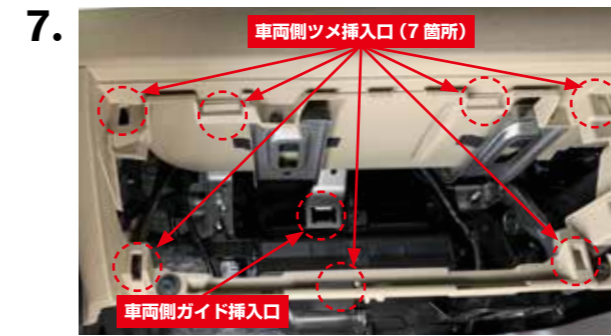

グローブボックスaのガイドおよびツメ (7箇所) を車両側取り付け部に合わせて矢印方向に押し込みます。



※作業手順は例であり、実車と異なる場合があります。
※製品に同梱されている取扱説明書の「取付・使用上の注意事項」をお読みください。
※使用済みのエアコンフィルターを清掃して再利用することは出来ません。
※ポッシュのエアコンフィルターは Air Flow (風向) を矢印で表示しています。純正・他社品では、矢印が TOP (上面) を表示している場合がありますのでご注意ください。



※作業手順は例であり、実車と異なる場合があります。
※製品に同梱されている取扱説明書の「取付・使用上の注意事項」をお読みください。
※使用済みのエアコンフィルターを清掃して再利用することは出来ません。
※ポッシュのエアコンフィルターは Air Flow (風向) を矢印で表示しています。純正・他社品では、矢印が TOP (上面) を表示している場合がありますのでご注意ください。