

展開図

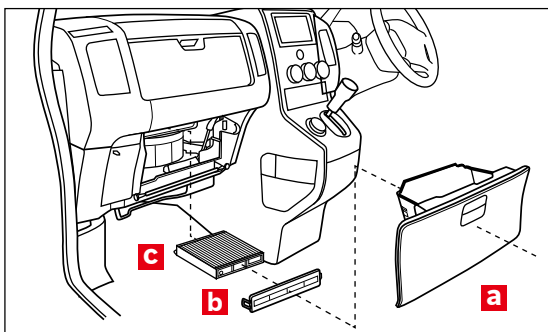

※交換手順で示す部品の記号は、展開図内の記号と同一です。

フィルター取り外し



グローブボックスaを開きます。



開いたグローブボックス両側のストッパーピン(左右2箇所)を①グローブボックス外側からツメを矢印の方向に押してロックを解除します。②グローブボックス内側のレバーを矢印の方向に引きます。③ストッパーが倒れます。グローブボックスを手前に引き出します。



グローブボックスaを少し持ち上げながら矢印方向へ引き、取り外します。

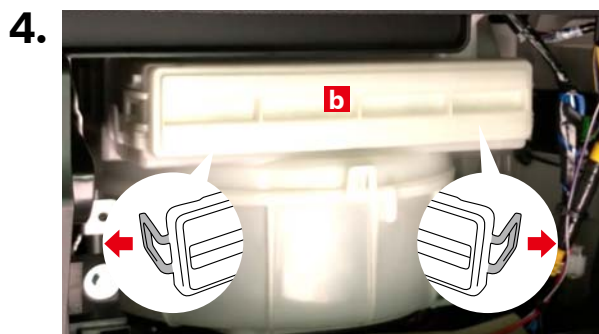

フィルターカバーbの左右のツメを矢印の方向に引いてフィルターカバーbを取り外します。



古いエアコンフィルターcを取り外します。

フィルター取り付け



新しいボッシュ エアコンフィルターを矢印の方向から挿入して取り付けます。

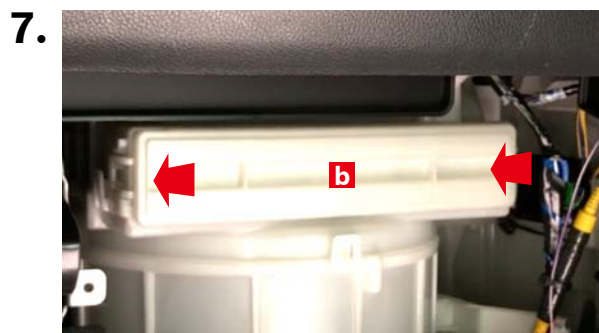

フィルターカバーbを矢印方向へ押し込んで左右のツメ部をロックします。

8.

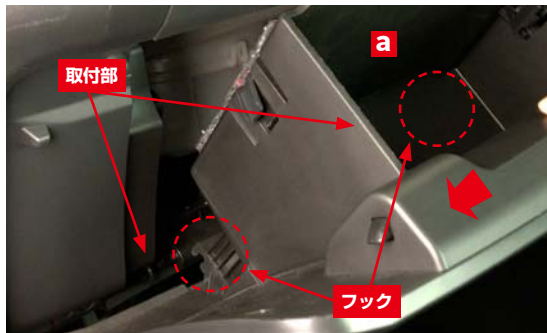

グローブボックスaのフック(左右2箇所)を車両側取り付け部に合わせて矢印方向に押し込みます。

9.

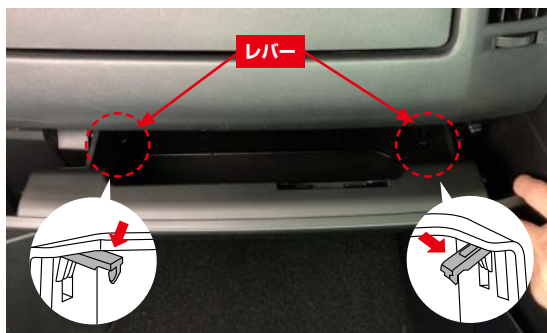

グローブボックス内側の左右レバーを矢印の方向に押ししてロックストッパーを起こします。