

展開図

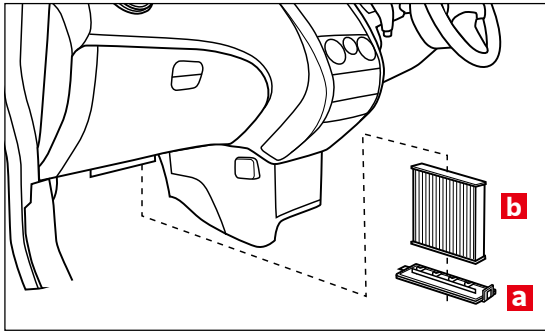

※交換手順で示す部品の記号は、展開図内の記号と同一です。
※販売店オプション設定のフィルター装着車用、フィルター未装備車は別途カバーが必要

フィルター取り外し

1.

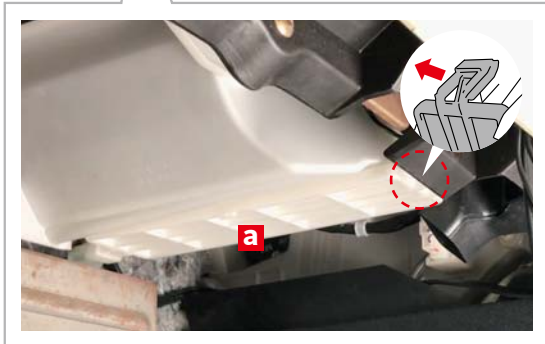

グローブボックス下側のフィルターカバー **a** の前側のツメ部を矢印の方向に引いて外し、フィルターカバー **a** を取り外します。

エアコンフィルター非装備車

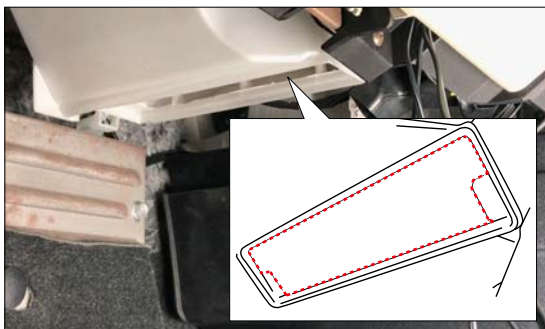

エアコンフィルター非装備車の場合は、クーラーケースのフィルター挿入口をカットライン(点線)に沿ってカッターナイフ等で切り取ります。

2.



古いエアコンフィルター **b** を取り外します。



フィルターカバーがついており、エアコンフィルターが未装着の場合、この作業が必要となります。

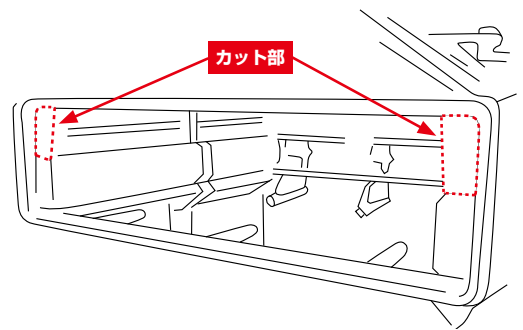

カット部(点線)を、フィルター挿入口を淵に沿ってカッターナイフ等で切り取ります。

フィルター取り付け

3.



新しいボッシュ エアコンフィルターを矢印の方向から挿入して取り付けます。

4.

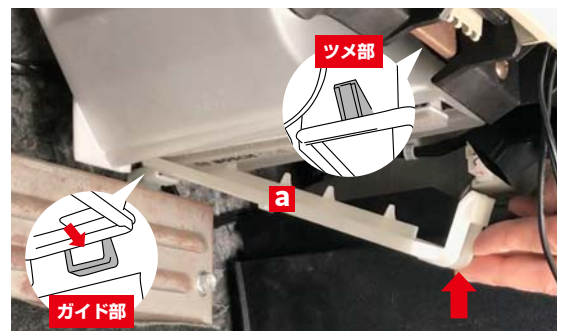

フィルターカバー **a** のガイド部を先に車両側に矢印方向へ差し込んでから、ツメ部を押し込んでロックします。