

展開図

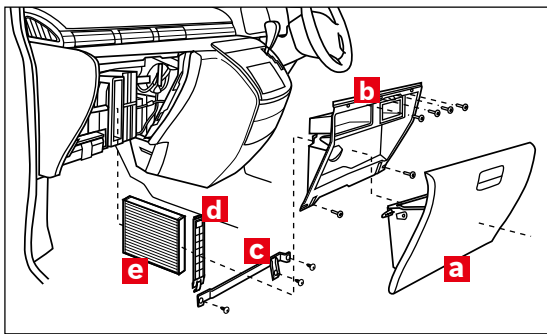

※交換手順で示す部品の記号は、展開図内の記号と同一です。

フィルター取り外し



グローブボックス **a** を開きます。

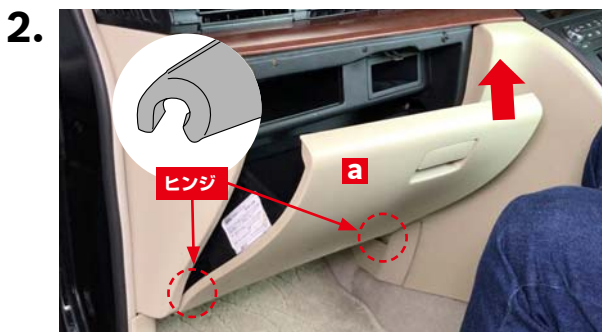

グローブボックス **a** を矢印の方向に引き上げ、下部のヒンジ (左右2箇所) を外します。



グローブボックス **a** 全体を斜めに傾けて、ストッパーピン (左右2箇所) が車両側に当たらないよう引き出します。



グローブボックス **a** 左側のダンパークリップの溝に先端の細いドライバーを差し込み、クリップ全体を矢印の方向に引いてダンパークリップを取り外し、グローブボックス **a** を取り外します。

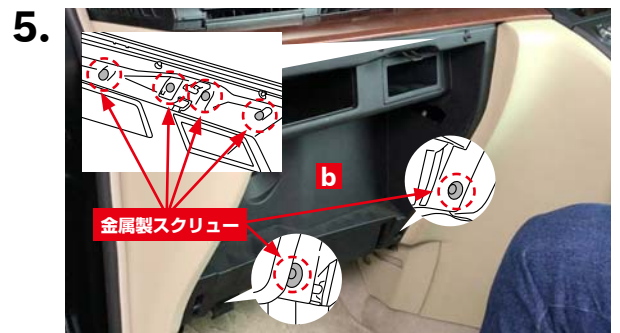

グローブボックス内のカバー **b** の取り付けスクリュー (金属製6本) を+ドライバーで取り外します。

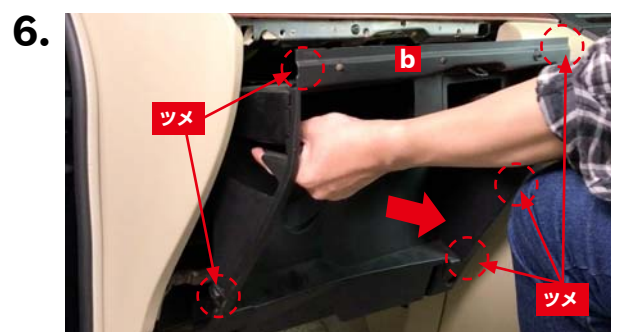

グローブボックス内のカバー **b** をツメ (5箇所) を折らないように注意し、矢印方向に引っ張って取り外します。

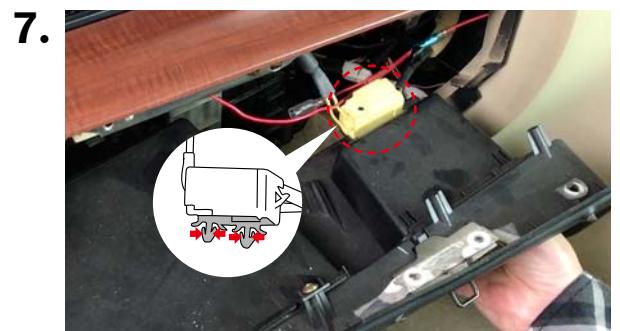

グローブボックス内のカバー **b** 裏側のエアバックハーネスコネクタのクリップ (2箇所) を矢印の方向につまんで取り外します。

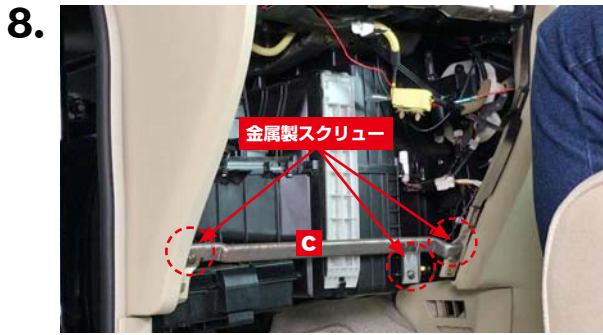

グローブボックスフレーム**c**の取り付けスクリュー(金属製3本)を+ドライバーで取り外します。

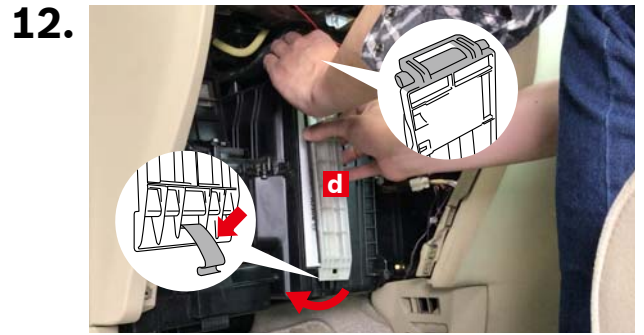

フィルターカバー**d**を上側ロックノブから矢印の方向へ取り付け、下部の金属製クリップを矢印の方向に押し、フィルターカバー**d**をロックします。

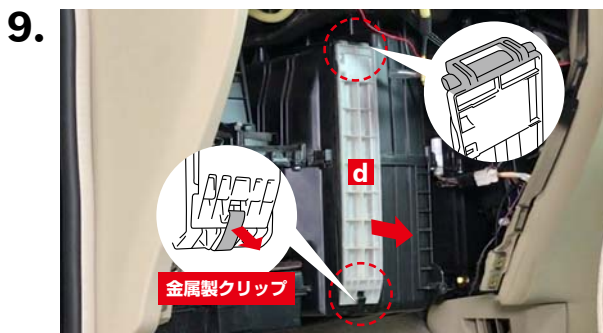

フィルターカバー**d**下部の金属製クリップを先端の細い-ドライバーで取り外し、フィルターカバー**d**を矢印の方向に取り外します。

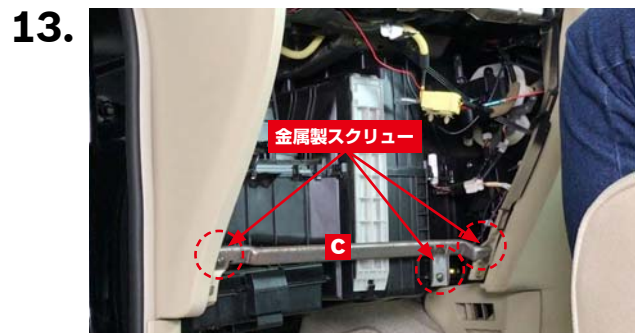

グローブボックスフレーム**c**の取り付けスクリュー(金属製3本)を+ドライバーで取り付けます。

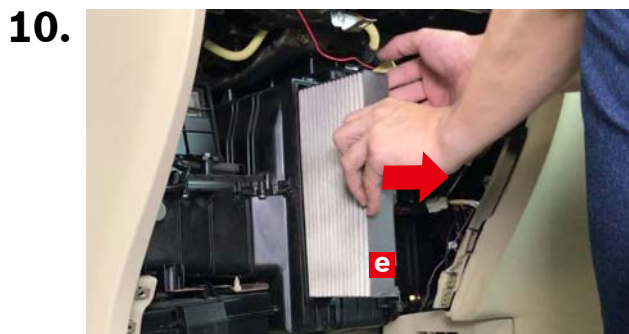

古いエアコンフィルター**e**を取り外します。

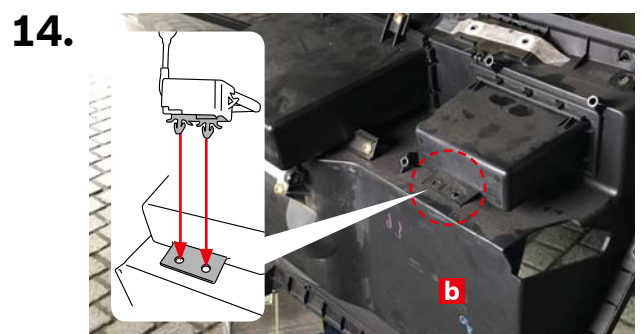

グローブボックス内のカバー**b**裏側にエアバックハーネスコネクターを取り付けます。

フィルター取り付け

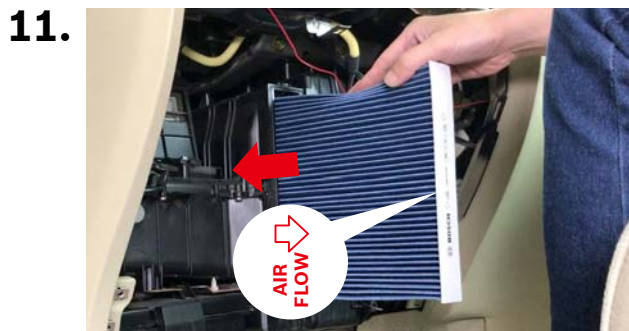

新しいボッシュ エアコンフィルターを矢印の方向から挿入して取り付けます。

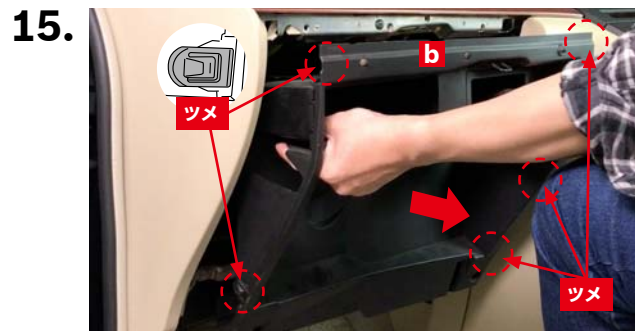

グローブボックス内のカバー**b**のツメ(5箇所)に注意し、矢印の方向に押し、グローブボックス内のカバー**b**を取り付けます。

16.

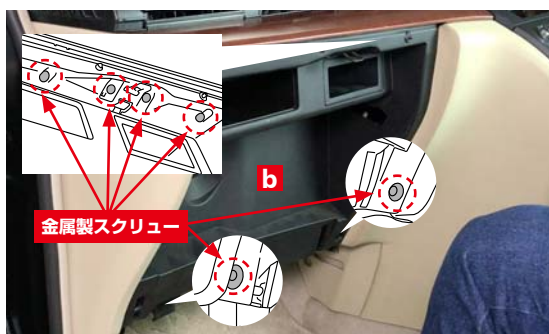

グローブボックス内のカバー**b**の取り付けスクリュー（金属製6本）を+ドライバーで取り付けます。

17.

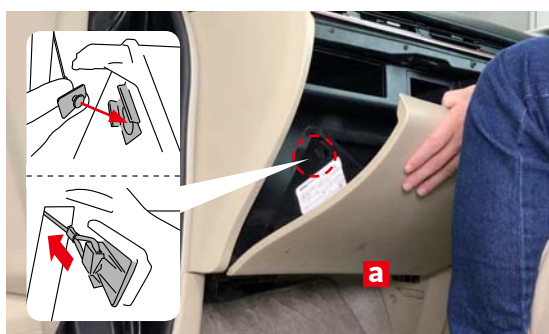

グローブボックス**a**左側の穴にダンパークリップを差し込み、クリップ全体を矢印の方向に押し込んでダンパークリップを取り付けます。

18.



ストッパーピン（左右2箇所）が車両側に当たらないよう、グローブボックス**a**全体を傾けながら取り付けます。

19.

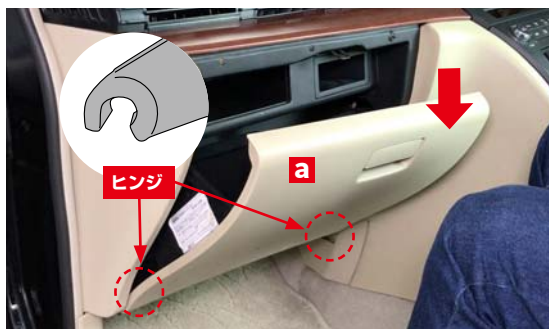

グローブボックス**a**を矢印の方向に押し、下部のヒンジ（左右2箇所）を取り付けます。