

展開図

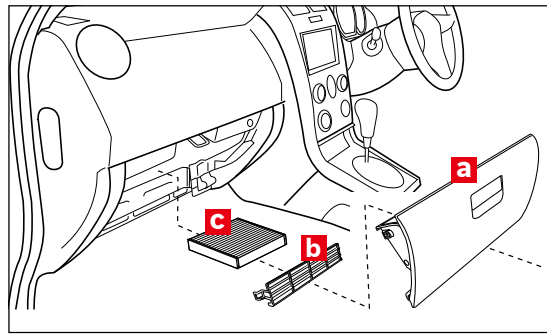

※交換手順で示す部品の記号は、展開図内の記号と同一です。

フィルター取り外し



グローブボックスaを開きます。



グローブボックス左側にあるダンパーを、左に引き抜きピンから外します。



開いたグローブボックス両側を矢印方向に押し込みながら、手前に引いてストッパーピン（左右2箇所）を外します。



グローブボックスaを少し持ち上げながら矢印方向へ引き、取り外します。

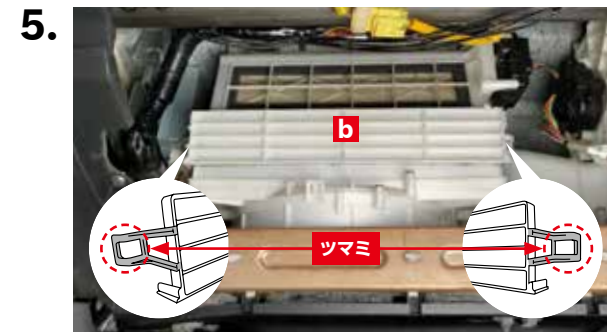

フィルターカバーbの左右のツマミをつまんで、フィルターカバーbを取り外します。



古いエアコンフィルターcを取り外します。

フィルター取り付け



フィルターの向きと「AIR FLOW」マークが図のようになっていることを確認し、新しいポッシュ エアコンフィルターを矢印の方向へ挿入して取り付けます。
※純正品（古いフィルター）とはフリーツ方向が異なります。ポッシュ エアコンフィルター「AIR FLOW」記載面が側面を向くよう挿入してください。

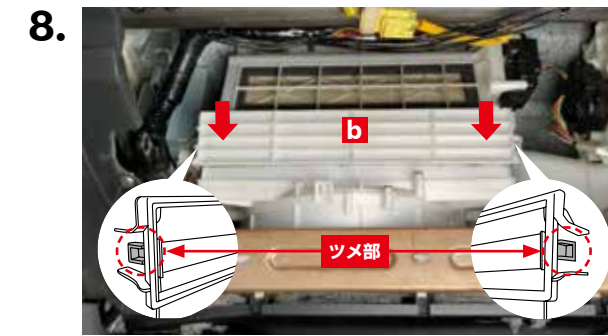

フィルターカバーbを矢印方向へ押し込んで左右のツメ部をロックします。

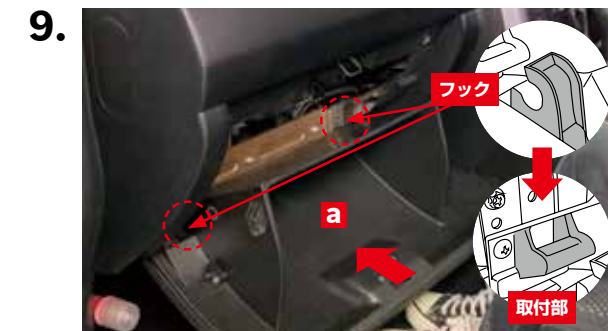

グローブボックスaのフック（左右2箇所）を車両側取り付け部に合わせて矢印方向に押し込みます。



グローブボックス両側を矢印方向に押してストッパーピン（左右2箇所）を押し込むように矢印の方向にグローブボックスを押し閉じます。



ダンパーの穴部をグローブボックス左側のピン先端に差し込みます。



※作業手順は例であり、実車と異なる場合があります。
※製品に同梱されている取扱説明書の「取付・使用上の注意事項」をお読みください。
※使用済みのエアコンフィルターを清掃して再利用することは出来ません。
※ポッシュのエアコンフィルターは Air Flow（風向）を矢印で表示しています。純正・他社品では、矢印が TOP（上面）を表示している場合がありますのでご注意ください。



※作業手順は例であり、実車と異なる場合があります。
※製品に同梱されている取扱説明書の「取付・使用上の注意事項」をお読みください。
※使用済みのエアコンフィルターを清掃して再利用することは出来ません。
※ポッシュのエアコンフィルターは Air Flow（風向）を矢印で表示しています。純正・他社品では、矢印が TOP（上面）を表示している場合がありますのでご注意ください。