

展開図

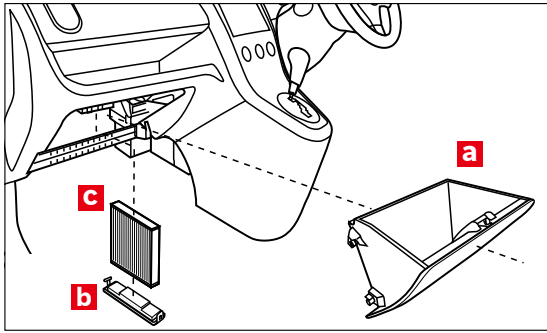

※交換手順で示す部品の記号は、展開図内の記号と同一です。

フィルター取り外し

1.



グローブボックスaを開きます。

2.



開いたグローブボックスaの側面を矢印方向に押してストッパーピン（左右2箇所）を内側に押し込んでグローブボックスを手前に引き出します。

3.



グローブボックス下部のフック（左右2箇所）の切り欠きと車両側の接続部をグローブボックスの開き角度を調整してグローブボックスを取り外します。

4.

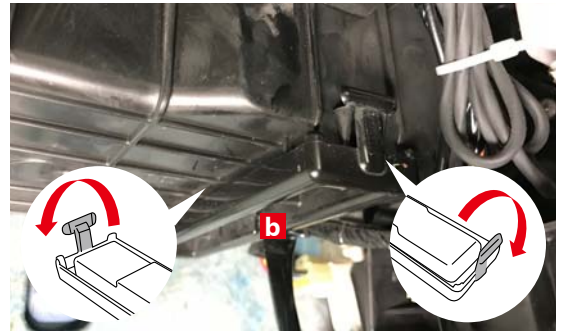

フィルターカバーbのツメ（2箇所）を矢印の方向へ開き、フィルターカバーを取り外します。

**ポイント** ツメの破損を防止するため、奥のツメから外します。

5.



古いエアコンフィルターcを取り外します。

フィルター取り付け

6.



フィルターの向きと「AIR FLOW」マークが図のようになっていることを確認し、新しいボッシュ エアコンフィルターを矢印の方向から挿入して取り付けます。

7.

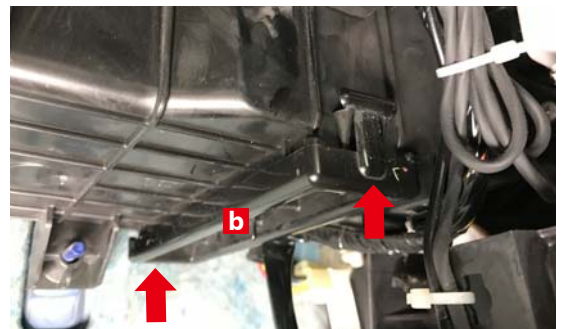

フィルターカバーbを矢印方向に押し2箇所のツメをロックして取り付けます。

8.



グローブボックスa下部のフック(左右2箇所)の切り欠きと車両側の接続部をグローブボックスの開き角度を調整してグローブボックスを取付けます。

9.



グローブボックスのストッパーピン(左右2箇所)を矢印方向に押し込んでグローブボックスaを閉じます。