

展開図

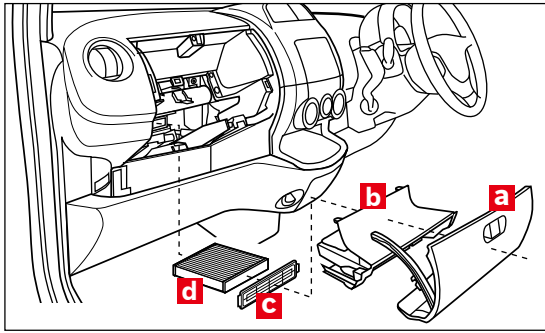

※交換手順で示す部品の記号は、展開図内の記号と同一です。

フィルター取り外し



グローブボックスaを開きます。



グローブボックスaを矢印の方向に引いて、グローブボックスaを取り外します。

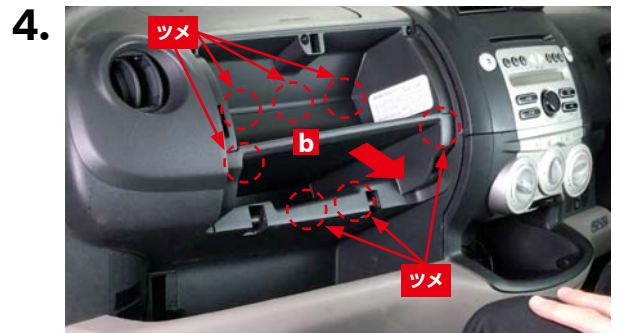

グローブボックス内のカバーbを手前に引いてグローブボックス内のカバーbを取り外します。

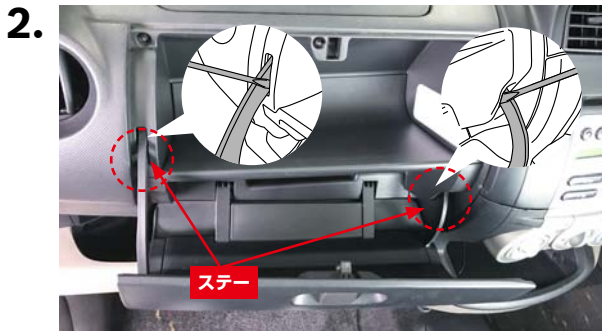

グローブボックスのステア（左右2箇所）の間隙から、細いマイナスドライバー等を使ってツメを矢印の方向に押し、ツメの引っ掛かりを通過させステアを車両から取り外します。

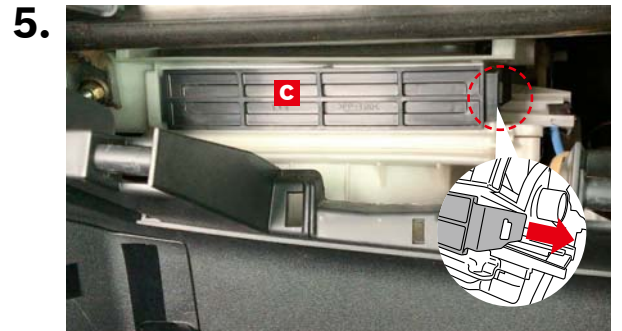

フィルターカバーcのツメを矢印の方向に引いてフィルターカバーcを取り外します。



古いエアコンフィルターdを取り外します。

フィルター取り付け



新しいボッシュ エアコンフィルターを矢印の方向から挿入して取り付けます。

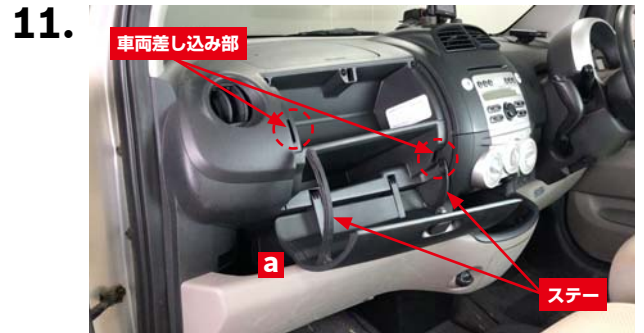

グローブボックスaを閉じながら、ステー（左右2箇所）を車両差し込み部に差し込みます。

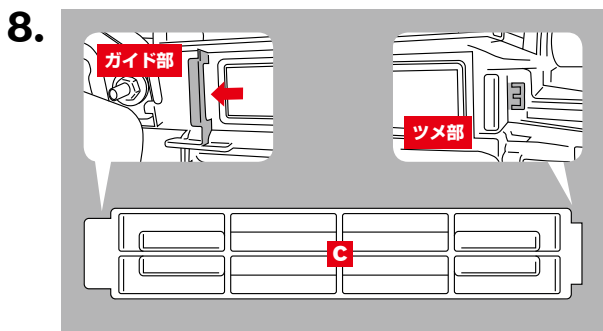

フィルターカバーcのガイド部を先に車両側に矢印方向へ差し込んでから、ツメ部を押し込んでロックします。

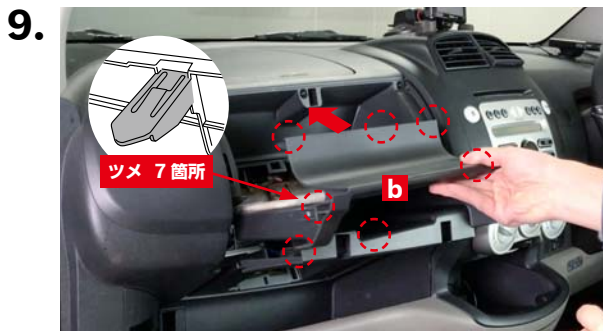

グローブボックス内のカバーbを矢印の方向に押してグローブボックス内のカバーbを取り付けます。



グローブボックスa下部を車両側に取り付けます。