

展開図

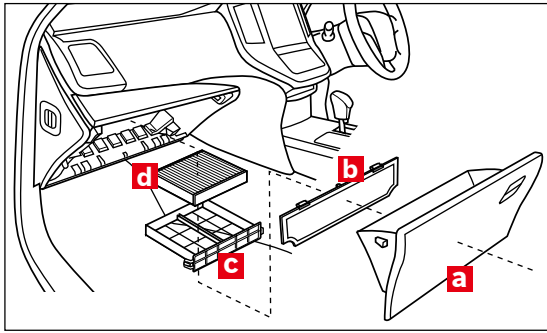

※交換手順で示す部品の記号は、展開図内の記号と同一です。

フィルター取り外し



グローブボックスaを開きます。

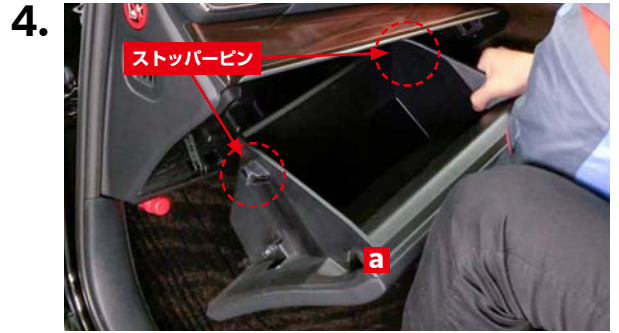

グローブボックスa全体を斜めに傾けて、ストッパーピン(左右2箇所)が車両側に当たらないよう引き出し、グローブボックスaを取り外します。

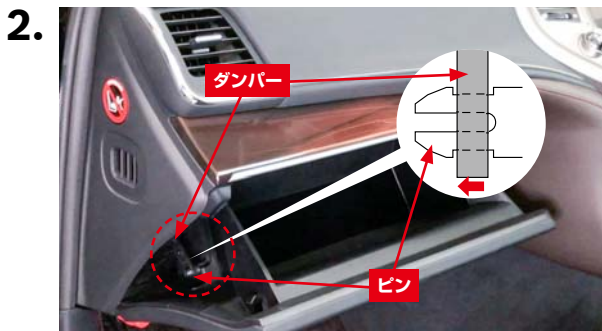

グローブボックス左側のピン先端を両側から押し、ダンパーをピンから引き抜きます。

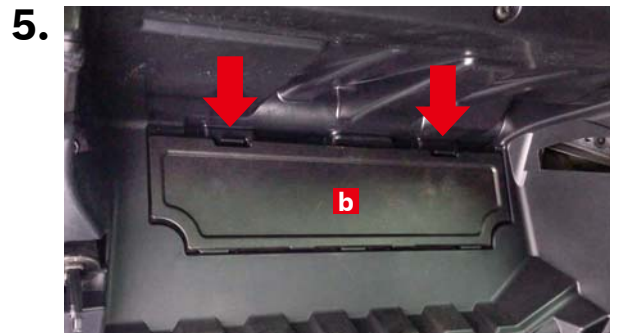

グローブボックス内のカバーbの上部のツメ(2箇所)を矢印の方向に押し、グローブボックス内のカバーbを取り外します。

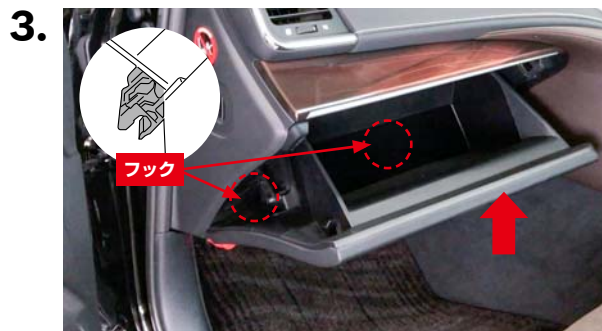

開いたグローブボックスa全体を矢印の方向に持ち上げ、グローブボックス下部のフック部を車両取付部から外します。

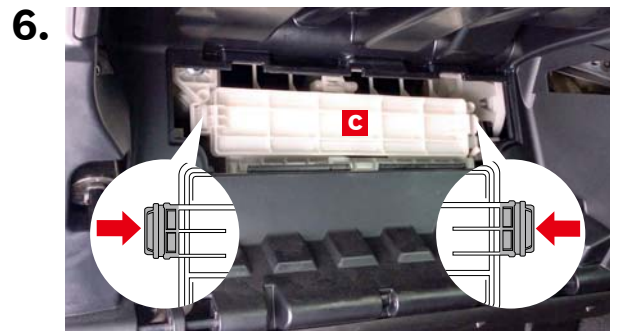

フィルターケースcのツメを矢印の方向に押し、フィルターケースcを取り外します。



フィルターケースcから古いエアコンフィルターdを取り外します。

フィルター取り付け



フィルターの向きと「AIR FLOW」マークが図のようになっていることを確認し、新しいポッシュ エアコンフィルターをフィルターケース**d**に取り付けます。

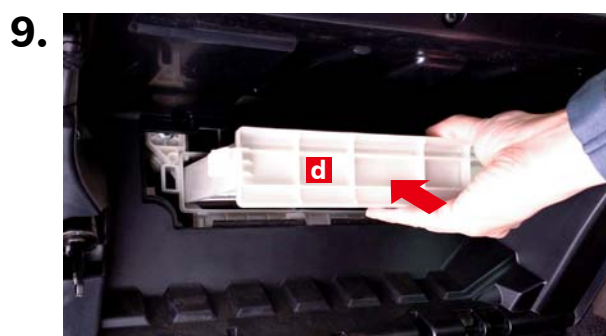

フィルターをセットしたフィルターケース**d**を矢印の方向から挿入して取り付けます。

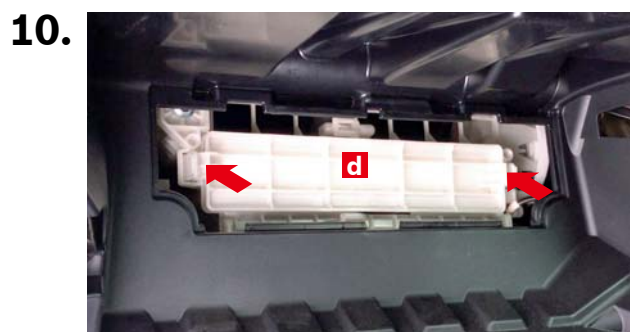

フィルターカバー**d**を矢印方向へ押し込んで左右のツメ部をロックします。



グローブボックス内のカバー**d**の下部を車両切り欠き部に合わせ、ツメ部を矢印方向へ押し込んでロックします。

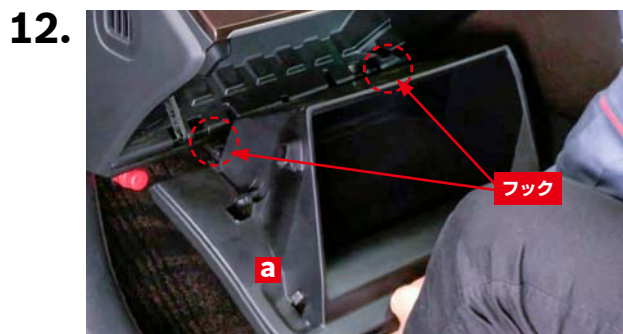

グローブボックス**a**のフック（左右2箇所）を合わせて矢印方向に押し込みます。



グローブボックス両側のストッパーピン（左右2箇所）を押し込むように矢印の方向にグローブボックスを閉じます。

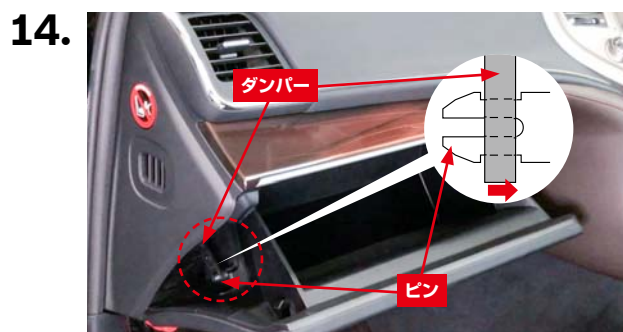

ダンパーの穴部をグローブボックス左側のピン先端に差し込みます。