

展開図

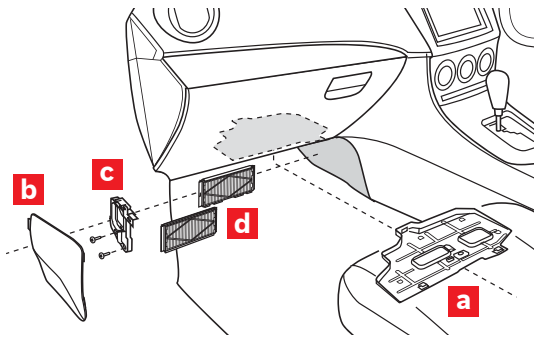

※交換手順で示す部品の記号は、展開図内の記号と同一です。

フィルター取り外し

1.



グローブボックス下のアンダーカバー①を取り外します。

2.

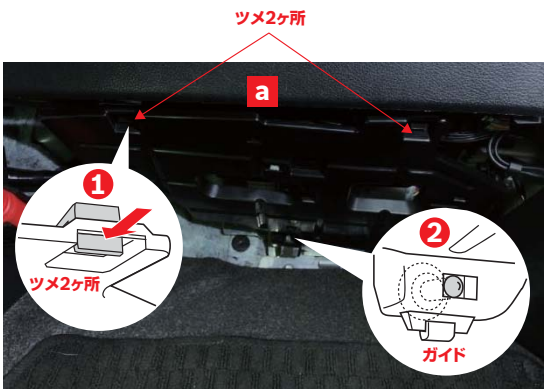

- ①2ヶ所のツメを矢印の方向に押して、アンダーカバー①のロックを解除します。
- ②アンダーカバー①を手前に引っ張りながら奥のガイドを外します。

3.



③アンダーカバー①裏側の配線コネクタを手で抜きます。

4.

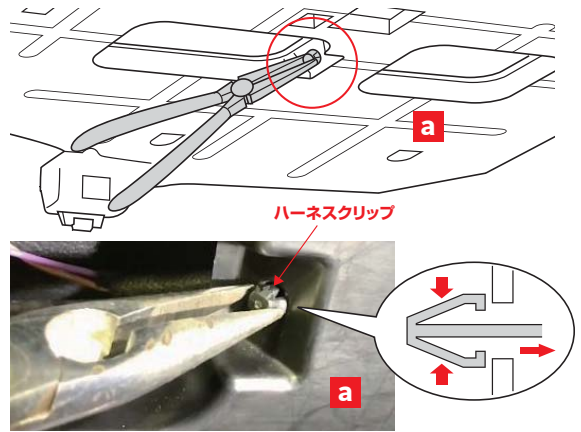

④アンダーカバー①表側に取り付けられている配線の樹脂製クリップをプライヤー等で挟んで外し、車両からアンダーカバー①を取り外します。

5.

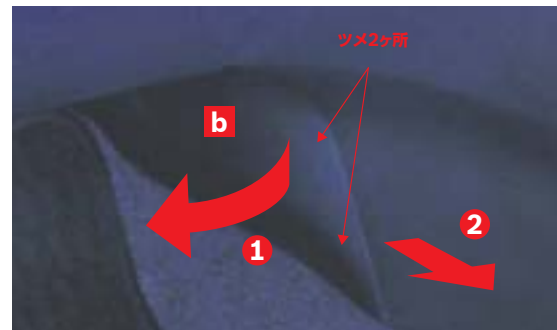

助手席足元右側のカバー②を取り外します。  
①カバー②の裏側にある2ヶ所のツメを矢印の方向に引き出して外します。  
②カバー②を前方へ引いて取り外します。

6.

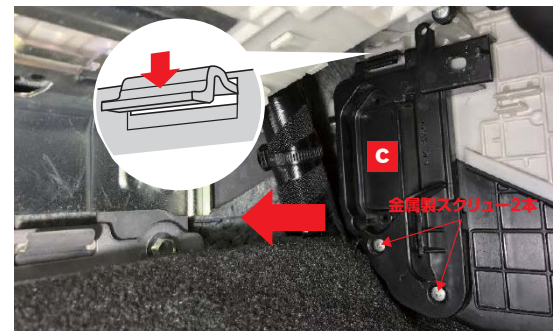

助手席足元右奥のフィルターカバー③の取り付けスクリュー(金属製2本)を+ドライバーで取り外し、フィルターカバー③上部のツメを矢印方向に押して取り外します。

7.



古いエアコンフィルター④を矢印の方向へスライドさせて取り外します。  
エアコンフィルター④は上下2分割されており、下側のフィルターを取り外すと上側のフィルターが下に落ちてくるので、下側のフィルターと同じ要領で取り外せます。

## フィルター取り付け

8.

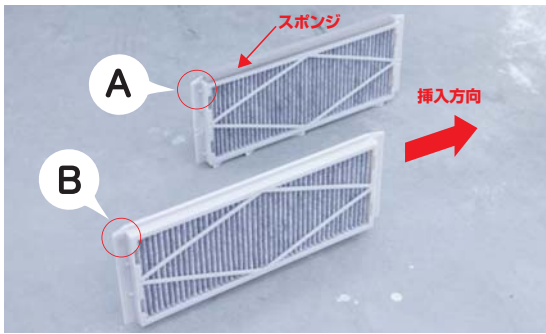

新しいボッシュエアコンフィルターを取り付けます。

①フィルターの向きと識別マーク「A」、「B」が図のようになっていることを確認します。

⚠️ **ポイント**

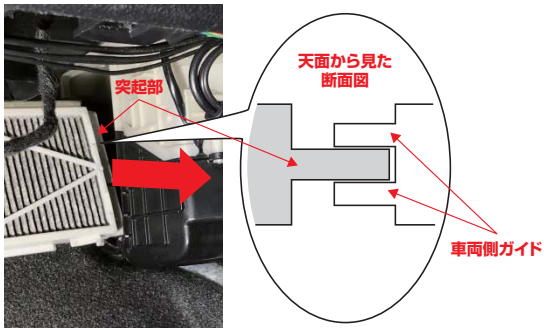

②先に識別マーク「A」のフィルターの突起部が車両側のフィルター挿入口の奥にあるガイドに挟まれるよう奥まで挿入します。

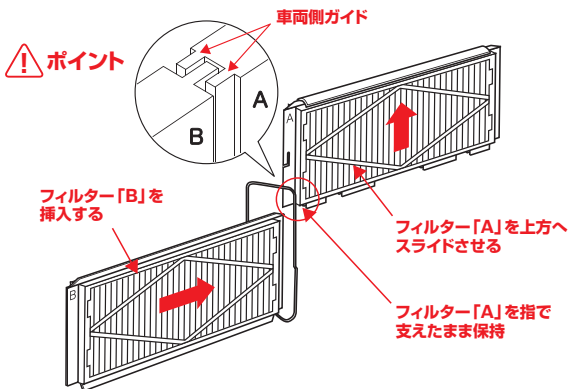

③挿入したフィルター「A」を車両側ガイドに沿って上方へスライドさせ、下へ落ちないよう指で支えながら識別マーク「B」のフィルターを挿入します。

⚠️ **ポイント**

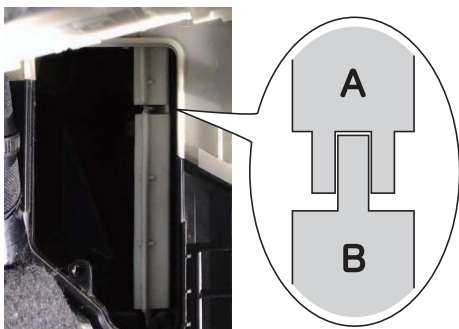

④フィルター「B」を挿入するときは、フィルター「B」上部の突起がフィルター「A」下部のガイドに挟まれるように挿入します。

9. フィルターカバー **c** を車両側に取り付け、上部のツメは矢印方向に押し込んでロックします。

10.

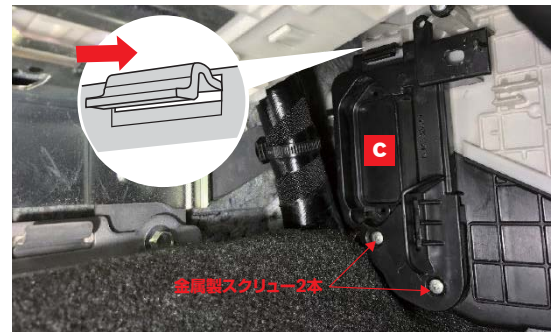

取り付けスクリュー(金属製2本)を+ドライバーで締め付けます。

11.

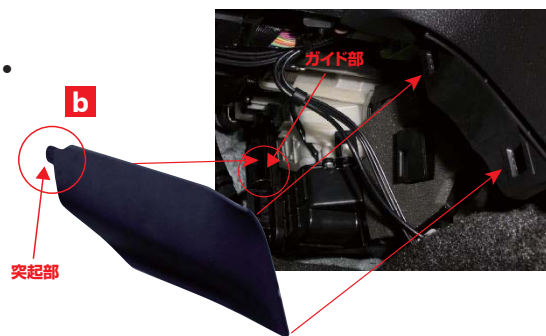

カバー **b** の突起部を車両側フィルターカバーのガイド部に挿入し、2ヶ所のツメを合わせて取り付けます。

12.

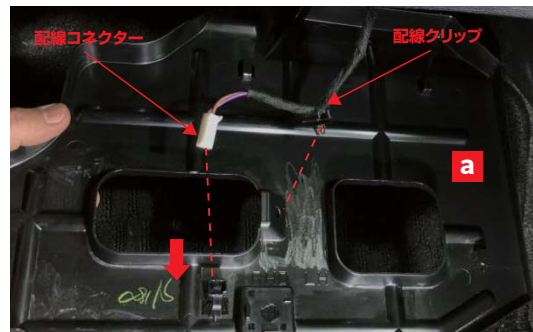

アンダーカバー **a** を取り付けます。

①アンダーカバー **a** 裏側に配線コネクタと配線のクリップを取り付けます。

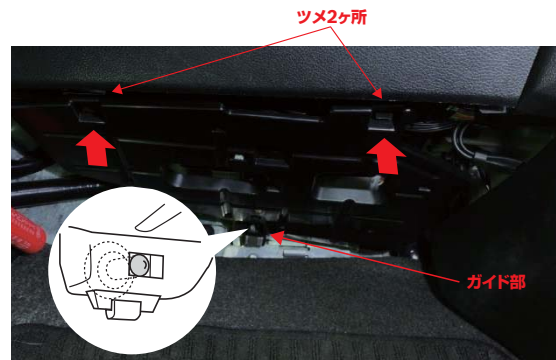

②アンダーカバー **a** のガイド部を先に車両側へ挿入し、手前の2ヶ所のツメを矢印の方向へ押し込んでロックします。