

PRO360

詳細は当社ホームページをご参照ください。

PRO360、ご好評いただいています

“PRO360”は、ポッシュがプロ用電動工具・メジャーリングツールのユーザー様向けにご提供する各種デジタルサービスのプラットフォームです。一度のご登録だけで全てのデジタルサービスが利用可能に。もちろん登録費用は無料です。ご購入いただいた製品の2年保証適用など、様々なサービスを提供しておりますので、ぜひご登録ください!



PRO360



2年保証サービス



ご購入いただいたポッシュプロ用電動工具・メジャーリングツールをPRO360でご登録いただいた方に、2年保証をご提供。ぜひご活用ください!

*プロ用電動工具
→全ての製品に2年保証をご提供。

*メジャーリングツール
→製品ごとに定められている基本保証期間を全て2年に延長。

ポッシュ電動工具ホームページ / ソーシャルメディア

製品に関する情報からキャンペーンなど魅力あるコンテンツがたくさん!

ポッシュ電動工具



公式ホームページ

<https://www.bosch.co.jp/pt/>

(ホームページ)

ポッシュ電動工具

ポッシュ電動工具の最新情報をいち早くお届けします。登録限定のイベントや新商品のモニター募集など、便利なサービスを毎月お届けします。登録は下のURLまたはQRコードをお願いいたします。



ニュースレター登録

<https://www.bosch-professional.jp/jp/ja/news/newsletter-registration/>

(ニュースレター登録)

●ポッシュDIY用電動工具についてはこちらのHPよりご確認ください。

※ホームページはパソコン、タブレット等からご覧いただけます。 ※タブレット等は一部ご覧にならない機種がございます。

ポッシュ電動工具プロ用製品 カタログ電子版



<http://www.bosch.co.jp/pt/catalog/>



公式 Facebook ページ ポッシュ電動工具プロ用製品

<http://m.facebook.com/BoschPowertoolsJp>



(プロ用電動工具)

YouTube ポッシュ電動工具 プロ用製品 チャンネル



<https://www.youtube.com/user/BoschProfessionalJPN>



公式 インスタグラム ポッシュ電動工具プロ用製品

<https://instagram.com/boschprofessionaljapan?r=nametag>

電動工具に関するお問い合わせは

ポッシュ コールセンター フリーコール(無料)

フリーコール **0120-345-762**

[土・日・祝日を除く、午前9:00~午後5:30のサービス]*

*但し、午後12:00~12:45は除きます。

“天井の穴あけをするのに適した工具は..?”
“ジグソーでステンレスを切断するにはどのブレードがいいの..?” 等の
ご相談に対してわかりやすく、お答えしております。どうぞお気軽にご利用ください。
※本ダイヤルでの通話は、電話対応の品質向上とお問い合わせ内容確認のため、録音させていただきます。

- 本カタログに掲載してあります価格には消費税は含まれておりません。消費税は別途申し受けます。 ●掲載製品の価格および仕様・色・形状等は予告なく変更する場合があります。
- 本カタログの写真は撮影上および印刷上の諸条件により、実際の色とは多少異なります。 ●写真は海外で撮影されたものもあり、日本仕様とは一部異なる場合があります。
- 本カタログに掲載された価格、仕様は2026年5月現在のものです。 ©本カタログに掲載されている文章、イラスト、写真を他紙に流用したり複製することはお断りします。

ポッシュ電動工具のお求めは当店で

2026年5月現在



ポッシュ 株式会社
電動工具事業部
〒224-8601 神奈川県横浜市中区中川中央1-9-32
TEL.0120(345)762

1619M015CH/26.05

ポッシュ電動工具 プロ用製品カタログ

ポッシュ電動工具 プロ用製品カタログ

電動工具・メジャーリングツール・アクセサリ

Bosch Professional

お得意先用

2026年5月発行

安全第一



2026年5月発行



BOSCH

INDEX(モデル名順)

モデル名	品名	ページ	モデル名	品名	ページ	モデル名	品名	ページ
A			GEX 34-125	吸じんランダムアクションサンダー	54	GSB 21-2RE	キーレス振動ドリル	30
A 1850LIB-SET	バッテリー充電器セット	89	GEX 40-150		54	GSC 10.8V-LIN2	コードレスシェア	68
B			GFP 18V-10	コードレスグリスガン	77	GSC 18V-16EH		68
Bosch GO3	コードレスドライバー	29	GGC 18V-12	コードレス全ネジカッター	69	GSH 11E	破つりハンマー (SDS-maxシャンク)	36
D			GGS 18V-23LCH	コードレスストレートグラインダー	53	GSH 11VC		36
D-TECT 200JP	コンクリート探知機	97	GGS 30 LS	電子ストレートグラインダー	53	GSH 18V-5	コードレス破つりハンマー (SDS-maxシャンク)	35
D-TECT 200JPS		97	GHG 18V-50H	コードレスホットエアガン	77	GSH 5		36
G			GHG 23-66	ホットエアガン	77	GSH 5CE/N2	破つりハンマー (SDS-maxシャンク)	36
GAA 18V-24	コードレスUSBアダプター	80	GHO 10.8V-20H	コードレスかんな	64	GSH 9VC	破つりハンマー (六角軸シャンク)	36
GAA 18V-48		80	GIC 4-23 C	工業用内視鏡カメラ	98	GSH 9VC	破つりハンマー (SDS-maxシャンク)	36
GAS 10.8V-LIH	コードレスクリーナー	75	GIC 5-27 C		98	GSR 10.8-2-LJH	コードレスドライバードリル	25
GAS 18V-6LS	コードレス集じん機	76	GIS 1000CN	放射温度計	100	GSR 10.8V-35		25
GAS 18V-10LPH	コードレスマルチクリーナー	76	GIS 500		100	GSR 10.8V-35FC		26
GAS 18V-12 MC	コードレス集じん機	76	GKF 10.8V-8H	コードレストリマー	65	GSR 10.8V-35FCH	コードレスマルチドライバードリル	26
GAS 18V-1H		75	GKH 18V-8		69	GSR 10.8V-35FCHK		27
GAS 18V-1N	コードレスクリーナー	75	GKH 18V-50	コードレススケールカッター	69	GSR 10.8V-35H		25
GAS 18V-LIH		75	GKM 18V-50H	コードレスチップソーカッター	63	GSR 10.8V-35HXXH		25
GAS 10	マルチクリーナー	76	GKS 10.8V-LIH		61	GSR 18V-150C		28
GAS 10PS		76	GKS 18V-44		62	GSR 18V-150CH	コードレスドライバードリル	28
GBA 10.8V3S1	バッテリー充電器セット	89	GKS 18V-57-2 GX		62	GSR 18V-45		27
GBH 18V-18X		30	GKS 18V-57-2H		61	GSR 18V-65		27
GBH 18V-22		31	GKS 18V-57-2LH	コードレス丸のこ	61	GSR 18V-90C		27
GBH 18V-22H		31	GKS 18V-68-2		62	GSR 18V-90CH		27
GBH 18V-22X		30	GKS 18V-68CH		62	GSR 18V-90FCH	コードレスマルチドライバードリル	28
GBH 18V-24C		31	GKS 18V-68G		62	GSR 18V-90FCH		28
GBH 18V-24CH		31	GKS 18V-68GCH		62	GSS 10.8V-13H	コードレス吸じんオービタルサンダー	55
GBH 18V-26DH	コードレスハンマードリル (SDSプラスシャンク)	31	GKS 18V-70LH		63	GSS 18V-13H		55
GBH 18V-26H		32	GKS 18V-70LH		63	GSS 20-18A	吸じんオービタルサンダー	55
GBH 18V-26N		32	GLF 55-6	ドリマー	65	GST 10.8V-LIH	コードレスジグソー	63
GBH 18V-28C		32	GLI 18V-1200C	コードレス投光器	79	GST 160BCE	電子スーパージグソー	64
GBH 18V-28CFH		32	GLI 18V-2200C		79	GST 18V-125BH		64
GBH 18V-28DC		32	GLI 18V-4000C		79	GST 18V-125SH	コードレスジグソー	63
GBH 18V-34CF		33	GLI 18V-10000C		80	GST 18V-155BCH		64
GBH 18V-34CFH		33	GLI 10.8V-300		78	GST 18V-155SCH		64
GBH 18V-36C		34	GLI 18V-300	コードレスライト	79	GST 90BE/N	ジグソー	64
GBH 18V-36CH		34	GLI 18V-800		79	GTB 18V-45	コードレススクレイドドライバー	29
GBH 18V-40C	コードレスハンマードリル (SDS-maxシャンク)	34	GLI DECI LED		78	GTB 18V-45H		29
GBH 18V-40CH		34	GLL 1P	ミニレーザーレベル	104	GTC 400C		99
GBH 18V-45C		35	GLL 50G	クロスラインレーザー	103	GTC 450-13	赤外線サーモグラフィ	99
GBH 18V-45CH		35	GLL 100-33CG		103	GTC 600 CN		99
GBH 2-21		33	GLL 18V-120-33 CG		103	GTP 18V-28	コードレスラスタフーパーポンプ	78
GBH 2-26		33	GLL 3-80N	レーザー塵出し器	103	GUS 10.8V-300H	コードレスマルチカッター	69
GBH 2-28	ハンマードリル (SDSプラスシャンク)	33	GLL 3-80NKIT		103	GVD 1000-17	検電器	99
GBH 2-28F		33	GLL 8-40ESET		102	GWG 10.8V-50SH	コードレスミニサンダー	53
GBH 3-28DRE		34	GLL 90-33XG		103	GWS 10.8V-76H	コードレスミニチップンググラインダー	68
GBH 4-32DFR		34	GLM 100-25C		92	GWS 10.8V-76H2	コードレスミニ研削グラインダー	68
GBH 5-40DC		35	GLM 150-27C		92	GWS 18V-10SC4H		51
GBH 5-40DC	ハンマードリル (SDS-maxシャンク)	35	GLM 150C		92	GWS 18V-180 P	コードレスディスクグラインダー	51
GBH 5-40DCE/N2		35	GLM 30-23	レーザー距離計	91	GWS18V-8		51
GBH 8-45DV		35	GLM 400		91	GWS18V-8 (本体のみ)		51
GBL 18V-120H	コードレスブロワ	76	GLM 50-21		91	GWS 20-180		52
GBL 800E	ブロワ	77	GLM 50-23G		91	GWS 7-100E		52
GBM 10RE/N	電気ドリル	30	GLM 50-27CG		92	GWS 7-100N		51
GBM 13RE		30	GLT 18V-5000	コードレスタワーライト	80	GWS 7-100TN	ディスクグラインダー	52
GCB 120	バンドソー	67	GMD 120	マルチ探知機	98	GWS 7-125N		52
GCB 120B		68	GMF 10.8V-28		70	GWS 7-125TN		52
GCB 18V-127		67	GMF 18V-30	コードレスマルチツール	70	GWS 750-100I		51
GCB 18V-63	コードレスバンドソー	67	GMF 18V-34H		70	GWS 750-125		52
GCB 18V-63H		67	GMF 18V-40H		70	GWX 18V-10H		50
GCG 18V-310H	コードレスコーキングガン	77	GMF 30-28	マルチツール	70	GWX 18V-10PSCH		50
GCL 2-15G	レーザー塵出し器	102	GMF 40-30L		70	GWX 18V-10SC5H	コードレスディスクグラインダー (X-LOCKシステム)	50
GCL 2-50CG		102	GMF 50-36		71	GWX 18V-15SC5H		50
GCS 18V-230	コードレスカッターオフソー	69	GMS 120-27	デジタル探知機	98	GWX 18V-7		49
GCU 18V-30 H	コードレスボートドリマー	65	GNA 18V-16EH	コードレスニブラ	68	GWX 18V-8		49
GDR 10.8-LIH		18	GPB 18V-1C	コードレススピーカー	81	GWX 750-125S	ディスクグラインダー (X-LOCKシステム)	50
GDR 10.8-LIN		18	GPB 18V-2C	現場ラジオ	80			
GDR 10.8V-EC		18	GPB 18V-5C		81			
GDR 10.8V-ECH		18	GRC 10.8V-60 3/8SN	コードレスラチェットレンチ	28			
GDR 18V-200	コードレスインパクトドライバー	19	GRC 18V-60		28			
GDR 18V-200H		19	GRG 18V-16C	コードレスリッター	78			
GDR 18V-215		19	GRG 18V-16CH		78			
GDR 18V-215 H		19	GRL 300HVG	ローテイングレーザー	104			
GDR 18V-220 C		19	GRL 600CHV		104			
GDR 18V-220 CH		19	GRO 10.8V-35 H	コードレスミニルーター	65			
GDS 10.8V-EC		21	GRW 18V-120	コードレスかきはん機	77			
GDS 18V-1050HC		22	GSA 10.8V-LIN	コードレスセーバーソー	65			
GDS 18V-1050HCH		22	GSA 12-30	セーバーソー	66			
GDS 18V-1600 HC		22	GSA 18V-24		66			
GDS 18V-1600 HCH		22	GSA 18V-28H		66			
GDS 18V-210CH	コードレスインパクトレンチ	21	GSA 18V-32-2	コードレスセーバーソー	66			
GDS 18V-330HC		21	GSA 18V-32NH		66			
GDS 18V-330HCH		21	GSA 18V-LIH		66			
GDS 18V-450HC		21	GSA 18V-LIN		65			
GDS 18V-450HCH		21	GSA 1100E	セーバーソー	67			
GDS 18V-750 C		22	GSA 1200PE		67			
GDS 18V-750 CH		22	GSB 10RE/N	振動ドリル	29			
GDX 18V-200		20	GSB 10.8-2-LIH		23			
GDX 18V-200H		20	GSB 10.8-2-LIN	コードレス振動ドライバードリル	23			
GDX 18V-210C	コードレスインパクトドライバー	20	GSB 10.8V-35		23			
GDX 18V-210CH		20	GSB 10.8V-35H		23			
GDX 18V-285		20	GSB 16REN3	振動ドリル	29			
GDX 18V-285H		20	GSB 18V-150C		24			
GEX 10.8V-125	コードレス吸じんランダムアクションサンダー	53	GSB 18V-150CH		24			
GEX 10.8V-125H		53	GSB 18V-25		23			
GEX 125-1AE	ランダムアクションサンダー	54	GSB 18V-45	コードレス振動ドライバードリル	23			
GEX 185-LI		54	GSB 18V-65		24			
GEX 18V-125	コードレス吸じんランダムアクションサンダー	54	GSB 18V-90C		24			
GEX 18V-125H		54	GSB 18V-90CH		24			

このカタログの見方

モデル名

注文番号

EANコード

標準小売価格

※消費税は含まれておりません。

電源の種類

※コードレスの場合

ボルテージを表示

作業別(商品別)

見出し

製品名・製品特徴

仕様

1 NEW!	18V	モデル名 GDX 18V-285 注文番号 06019N2153	¥55,000	18V	モデル名 GDX 18V-285H 注文番号 06019N2150	¥20,500
	<ul style="list-style-type: none"> コードレスインパクトドライバー ETP(防塵・防滴機能)を搭載 ハイパワー285N・m 2段階パワーコントロール・タッピングビスモード・ABRモード ドライバービットも角ドライフソケットも両方使用可能 			<ul style="list-style-type: none"> コードレスインパクトドライバー ETP(防塵・防滴機能)を搭載 ハイパワー285N・m 2段階パワーコントロール・タッピングビスモード・ABRモード ドライバービットも角ドライフソケットも両方使用可能 		
<p>能力:普通ボルト:M6-M18 能力:高力ボルト:M6-M14 定格電圧:DC18V(充電式専用バッテリー) 回転数:0-2,000/2,800min-1(回転/分) 打撃数:0-3,000/3,600min-1(回/分) 最大締め付トルク:285N・m 角ドライフ寸法:12.7mm 質量:1.1kg(本体のみ)</p>		<p>インパクトレンチで使用する際はインパクトレンチ用ソケットをご使用ください サイズ:(H) 210X(D) 73X(W) 147mm</p>		<p>能力:普通ボルト:M6-M18 能力:高力ボルト:M6-M14 定格電圧:DC18V(充電式専用バッテリー) 回転数:0-2,000/2,800min-1(回転/分) 打撃数:0-3,000/3,600min-1(回/分) 最大締め付トルク:285N・m 角ドライフ寸法:12.7mm 質量:1.1kg(本体のみ)</p>		<p>インパクトレンチで使用する際はインパクトレンチ用ソケットをご使用ください サイズ:(H) 210X(D) 73X(W) 147mm</p>
標準付属品 ●E.O.A.B.V(ドライバー) ●2個 ●充電器 ●ケース		標準付属品 ●E.O.A.B.V(ドライバー) ●2個 ●充電器 ●ケース		標準付属品 ●E.O.A.B.V(ドライバー) ●2個 ●充電器 ●ケース		標準付属品 ●E.O.A.B.V(ドライバー) ●2個 ●充電器 ●ケース

NEWマーク
2026年3月までに
発売した製品です。

標準付属品
※各製品カテゴリ毎の関連アクセサリのページもご参照ください。
※予告なく変更となる場合があります。

◆製品のご注文は「注文番号」または「EANコード」にてお願いいたします。
◆本カタログに掲載しております全製品の価格には、消費税は含まれておりません。

INDEX(目次)の効果的な使い方

「ボッシュ電動工具 総合カタログ」には、現在あなたがお持ちの情報から、知りたい製品をすぐに検索できるよう、さまざまな角度から検索できるINDEXをご用意しております。
下記にいくつかのパターンを挙げましたので、ぜひご活用ください。

<p>モデル名から調べたい</p> <p>1ページ、「INDEX(モデル名順)」をご覧ください。 ●モデル名から調べたい製品の掲載ページが一目わかります。</p>	<p>取扱製品全体が知りたい</p> <p>電動工具本体：3、4ページ「INDEX(品名順)」をご覧ください。 ●製品名から調べたい製品の掲載ページが一目わかります。</p>
--	--

ボッシュ電動工具ホームページ / ソーシャルメディア

製品に関する情報からキャンペーンなど魅力あるコンテンツがたくさん!

<p>ボッシュ電動工具</p> <p>公式ホームページ</p> <p>https://www.bosch.co.jp/pt/</p> <p>●ボッシュDIY用電動工具についてはこちらのHPよりご確認ください。 ※ホームページはパソコン、タブレット等からご覧になれます。 ※タブレット等は一部ご覧にならない機種がございます。</p>	<p>ボッシュ電動工具</p> <p>ニュースレター登録</p> <p>https://www.bosch-professional.jp/jp/ja/news/newsletter-registration/</p> <p>ボッシュ電動工具の最新情報をいち早くお届けします。登録様限定のイベントや新商品のモニター募集など、便利なサービスを毎月お届けします。登録は下のURLまたはQRコードでお願いいたします。</p>	<p>ボッシュ電動工具プロ用製品</p> <p>カタログ電子版</p> <p>http://www.bosch.co.jp/pt/catalog/</p>	<p>公式 Facebook ページ</p> <p>ボッシュ電動工具プロ用製品</p> <p>http://m.facebook.com/BoschPowertoolsJp</p>	<p>YouTube</p> <p>ボッシュ電動工具 プロ用製品チャンネル</p> <p>https://www.youtube.com/user/BoschProfessionalJPN</p>	<p>公式インスタグラム</p> <p>ボッシュ電動工具プロ用製品</p> <p>https://instagram.com/boschprofessionaljapan?r=nametag</p>
--	--	---	---	---	---

穴あけ・締り	1
研削・研磨	2
切断・切削	3
クイック・ソー	4
充電器	5
メジャー	6
ツインリング	7
ツインリング	8
ツインリング	9
ツインリング	10
ツインリング	11
ツインリング	12

作業別見出し

品名	モデル名	標準小売価格	ページ
電動工具			
インパクトドライバー	ネジ締め・穴あけ・破つり		
	コードレスインパクトドライバー	GDR 10.8-LIN	¥36,000 18
		GDR 10.8-LIH	¥21,500 18
		GDR 10.8V-EC	¥45,000 18
		GDR 10.8V-ECH	¥32,500 18
		GDR 18V-200	¥61,000 19
		GDR 18V-200H	¥28,000 19
		GDR 18V-215	¥39,500 19
		GDR 18V-215H	¥18,000 19
		GDR 18V-220C	¥85,500 19
		GDR 18V-220CH	¥35,500 19
		GDX 18V-200	¥66,500 20
		GDX 18V-210C	¥83,500 20
		GDX 18V-210CH	¥41,000 20
		GDX 18V-200H	¥30,000 20
	GDX 18V-285	¥55,000 20	
	GDX 18V-285H	¥20,500 20	
インパクトレンチ	ネジ締め・穴あけ・破つり		
	コードレスインパクトレンチ	GDS 10.8V-EC	¥46,000 21
		GDS 18V-1050HC	¥124,000 22
		GDS 18V-1050HCH	¥57,000 22
		GDS 18V-1600HC	¥182,000 22
		GDS 18V-1600HCH	¥85,500 22
		GDS 18V-210CH	¥40,500 21
		GDS 18V-330HC	¥96,500 21
		GDS 18V-330HCH	¥41,000 21
		GDS 18V-450HC	¥105,000 21
		GDS 18V-450HCH	¥47,000 21
		GDS 18V-750C	¥117,500 22
	GDS 18V-750CH	¥40,500 22	
オービタルサンダー	研削・研磨		
	コードレス吸じんオービタルサンダー	GSS 10.8V-13H	¥49,000 55
		GSS 18V-13H	¥54,500 55
	吸じんオービタルサンダー	GSS 20-18A	¥19,500 55
カッティンググラインダー	切断・切削 ※当製品は切断専用		
	コードレスミニカッティンググラインダー	GWS 10.8V-76H	¥29,500 68
研削グラインダー	切断・切削 ※当製品は研削・研磨専用		
	コードレスミニ研削グラインダー	GWS 10.8V-76H2	¥29,500 68
かくはん機	クリーナー・ライト・その他		
	コードレスかくはん機	GRW 18V-120	¥46,000 77
カッターオフソー	切断・切削		
	コードレスカッターオフソー	GCS 18V-230	¥120,000 69
かんな	切断・切削		
	コードレスかんな	GHO 10.8V-20H	¥49,500 64
グリースガン	クリーナー・ライト・その他		
	コードレスグリースガン	GFP 18V-10	¥52,500 77
ケーブルカッター	切断・切削		
	コードレスケーブルカッター	GKH 18V-50	¥588,500 69
コーキングガン	クリーナー・ライト・その他		
	コードレスコーキングガン	GCG 18V-310H	¥66,000 77
サンダー	研削・研磨		
	コードレスミニサンダー	GWG 10.8V-50 SH	¥35,500 53
シェア	切断・切削		
	コードレスシェア	GSC 10.8V-LIN2	¥119,000 68
		GSC 18V-16EH	¥93,500 68
ジグソー	切断・切削		
	コードレスジグソー	GST 10.8V-LIH	¥24,000 63
		GST 18V-125BH	¥48,000 64
		GST 18V-125SH	¥48,000 63
		GST 18V-155BCH	¥71,500 64
		GST 18V-155SCH	¥71,500 64
		GST 160BCE	¥70,500 64
	GST 90BE/N	¥30,500 64	
クリーナー・集じん機	クリーナー・ライト・その他		
	コードレスクリーナー	GAS 10.8V-LIH	¥10,500 75
		GAS 18V-1H	¥20,500 75
		GAS 18V-1N	¥47,000 75
		GAS 18V-LIH	¥16,000 75
	コードレスマルチクリーナー	GAS 18V-10LPH	¥33,500 76
	コードレス集じん機	GAS 18V-12MC	¥107,000 76
		GAS 18V-6LS	¥30,000 76
	マルチクリーナー	GAS 10	¥46,000 76
		GAS 10PS	¥50,500 76
バッテリー充電器セット	バッテリー・充電器		
	バッテリー充電器セット	A 1850 LIB-SET	¥32,000 89
		GBA 10.8V3S1	¥20,500 89
		ProCORE18V4S1	¥30,000 89
		ProCORE18V4S2	¥49,000 89
		ProCORE18V4S5	¥61,000 89
		ProCORE18V8S1	¥48,000 89

品名	モデル名	標準小売価格	ページ
電動工具			
振動ドライバードリル	ネジ締め・穴あけ・破つり		
	コードレス振動ドライバードリル	GSB 10.8-2-LIN	¥37,000 23
		GSB 10.8-2-LIH	¥17,500 23
		GSB 10.8V-35	¥47,000 23
		GSB 10.8V-35H	¥29,000 23
		GSB 18V-150C	¥128,500 24
		GSB 18V-150CH	¥54,500 24
		GSB 18V-25	¥47,000 23
		GSB 18V-45	¥45,000 23
		GSB 18V-65	¥53,500 24
		GSB 18V-90C	¥86,500 24
	GSB 18V-90CH	¥36,500 24	
振動ドリル	ネジ締め・穴あけ・破つり		
	振動ドリル	GSB 10RE/N	¥23,000 29
		GSB 16REN3	¥31,500 29
	GSB 21-2RE	¥62,000 30	
ストレートグラインダー	研削・研磨		
	コードレスストレートグラインダー	GGS 18V-23LCH	¥72,500 53
	電子ストレートグラインダー	GGS 30LS	¥43,000 53
スピーカー	クリーナー・ライト・その他		
	コードレススピーカー	GPB 18V-1C	¥25,000 81
セーバーソー	切断・切削		
	コードレスセーバーソー	GSA 10.8V-LIN	¥45,000 65
		GSA 18V-24	¥34,000 66
		GSA 18V-28H	¥55,500 66
		GSA 18V-32-2	¥132,000 66
		GSA 18V-32NH	¥85,500 66
		GSA 18V-LIH	¥43,000 66
		GSA 18V-LIN	¥75,000 65
	セーバーソー	GSA 1100E	¥41,000 67
		GSA 12-30	¥34,000 66
		GSA 1200PE	¥50,500 67
	剪定ばさみ	切断・切削	
	コードレス剪定ばさみ	Pro Pruner	¥39,500 69
全ネジカッター	切断・切削		
	コードレス全ネジカッター	GGC 18V-12	¥85,500 69
タワーライト	クリーナー・ライト・その他		
	コードレスタワーライト	GLT 18V-5000	¥70,000 80
ディスクグラインダー	研削・研磨		
	コードレスディスクグラインダー	GWS 18V-10SC4H	¥59,000 51
		GWS 18V-180P	¥85,500 51
		GWS 18V-8	¥61,000 51
		GWS 18V-8(本体のみ)	¥29,000 51
	コードレスディスクグラインダー (X-LOCKシステム)	GWX 18V-7	¥64,000 49
		GWX 18V-8	¥31,000 49
		GWX 18V-10H	¥63,000 50
		GWX 18V-10P5CH	¥73,000 50
		GWX 18V-10SC5H	¥71,500 50
		GWX 18V-15SC5H	¥87,000 50
	ディスクグラインダー (X-LOCKシステム)	GWX 750-125S	¥28,000 50
	ディスクグラインダー	GWS 20-180	¥52,500 52
		GWS 750-100I	¥23,500 51
		GWS 750-125	¥24,000 52
		GWS 7-100N	¥20,000 51
		GWS 7-100TN	¥23,000 52
	GWS 7-100E	¥26,000 52	
	GWS 7-125N	¥27,500 52	
	GWS 7-125TN	¥28,000 52	
電気ドリル	ネジ締め・穴あけ・破つり		
電気ドリル	GBM 10RE/N	¥15,000 30	
	GBM 13RE	¥22,500 30	
投光器	クリーナー・ライト・その他		
コードレス投光器	GLI 18V-1200C	¥22,500 79	
	GLI 18V-2200C	¥31,500 79	
	GLI 18V-4000C	¥49,000 79	
	GLI 18V-10000C	¥71,500 80	
ドライバー	ネジ締め・穴あけ・破つり		
コードレスドライバー	Bosch GO3	¥18,000 29	
スクレュードライバー	ネジ締め・穴あけ・破つり		
コードレススクレュードライバー	GTB 18V-45	¥80,500 29	
	GTB 18V-45H	¥37,500 29	
ドライバードリル	ネジ締め・穴あけ・破つり		
コードレスドライバードリル	GSR 10.8-2-LIH	¥14,500 25	
	GSR 10.8V-35	¥47,000 25	
	GSR 10.8V-35H	¥27,500 25	
	GSR 10.8V-35HXX	¥23,000 25	
	GSR 18V-150C	¥123,000 28	
	GSR 18V-150CH	¥49,000 28	
	GSR 18V-45	¥43,000 27	
	GSR 18V-65	¥51,500 27	
	GSR 18V-90C	¥84,500 27	
	GSR 18V-90CH	¥34,000 27	

◆本カタログに掲載しております全商品の価格には、消費税は含まれておりません。 ※価格及び仕様は、予告なく変更される場合があります。

品名	モデル名	標準小売価格	ページ
電動工具			
トランスファープンプ	クリーナー・ライト・その他 コードレストランスファープンプ	GTP 18V-28	¥52,000 78
トリマー	切断・切削 コードレストリマー	GKF 10.8V-8H	¥37,500 65
		GKF 18V-8	¥51,500 69
		GLF 55-6	¥17,000 65
		GCU 18V-30H	¥33,000 65
ニブラ	切断・切削 コードレスニブラ	GNA 18V-16EH	¥132,500 68
破つりハンマー	ネジ締め・穴あけ・破つり SDS-max シャンク	GSH 11E	¥169,000 36
		GSH 11VC	¥218,000 36
		GSH 18V-5	¥130,000 35
		GSH 5	¥67,500 36
		GSH 5CE/N2	¥119,000 36
		GSH 9VC	¥170,000 36
		GSH 5XN	¥62,000 36
バンドソー	切断・切削 コードレスバンドソー	GCB 18V-127	¥96,500 67
		GCB 18V-63	¥93,000 67
		GCB 18V-63H	¥52,500 67
		GCB 120	¥83,500 67
		GCB 120B	¥126,500 68
ハンマードリル	ネジ締め・穴あけ・破つり コードレスハンマードリル (SDS プラスシャンク)	GBH 18V-18X	¥83,500 30
		GBH 18V-22	¥105,000 31
		GBH 18V-22H	¥46,000 31
		GBH 18V-22X	¥105,000 30
		GBH 18V-24C	¥107,000 31
		GBH 18V-24CH	¥53,500 31
		GBH 18V-26DH	¥59,000 31
		GBH 18V-26H	¥59,000 32
		GBH 18V-26N	¥120,000 32
		GBH 18V-28C	¥200,000 32
		GBH 18V-28CFH	¥134,000 32
		GBH 18V-28DC	¥137,000 32
		GBH 18V-34CF	¥257,000 33
		GBH 18V-34CFH	¥192,500 33
		GBH 18V-36C	¥257,000 34
		GBH 18V-36CH	¥192,500 34
		GBH 18V-40C	¥278,000 34
		GBH 18V-40CH	¥214,000 34
		GBH 18V-45C	¥342,500 35
		GBH 18V-45CH	¥257,000 35
		GBH 2-21	¥32,000 33
		GBH 2-26	¥46,000 33
		GBH 2-28	¥59,000 33
		GBH 2-28F	¥67,500 33
		GBH 3-28DRE	¥70,500 34
		GBH 4-32DFR	¥92,000 34
		GBH 5-40DC	¥112,500 35
		GBH 5-40DCE/N2	¥140,000 35
		GBH 8-45DV	¥182,000 35
ブロワ・ホットエアガン	クリーナー・ライト・その他 コードレスブロワ	GBL 18V-120H	¥13,500 76
		GHG 18V-50H	¥29,000 77
		GBL 800E	¥15,000 77
		GHG 23-66	¥44,000 77
マルチカッター	切断・切削 コードレスマルチカッター	GUS 10.8V-300H	¥26,500 69
マルチツール(カットソー)	切断・切削 コードレスマルチツール(カットソー)	GMF 10.8V-28	¥42,000 70
		GMF 18V-30	¥32,000 70
		GMF 18V-34H	¥46,000 70
		GMF 18V-40H	¥62,000 70
		GMF 30-28	¥31,000 70
		GMF 40-30L	¥46,000 70
		GMF 50-36	¥69,500 71
マルチドライバードリル	ネジ締め・穴あけ・破つり コードレスマルチドライバードリル	GSR 10.8V-35FC	¥63,500 26
		GSR 10.8V-35FCH	¥27,500 26
		GSR 10.8V-35FCHK	¥45,500 27
		GSR 18V-90FC	¥117,500 28
		GSR 18V-90FCH	¥59,000 28
丸のこ	切断・切削 コードレス丸のこ	GKS 10.8V-LIH	¥22,500 61
		GKS 18V-44	¥30,000 62
		GKS 18V-57-2GX	¥62,000 62
		GKS 18V-57-2H	¥44,000 61
		GKS 18V-57-2LH	¥49,000 61
		GKS 18V-68-2	¥61,000 62
		GKS 18V-68CH	¥75,000 62
		GKS 18V-68G	¥86,000 62
		GKS 18V-68GCH	¥92,000 62
		GKS 18V-70LH	¥79,000 63

品名	モデル名	標準小売価格	ページ
電動工具			
チップソーカッター	切断・切削 コードレスチップソーカッター	GKM 18V-50H	¥49,000 63
ライト	クリーナー・ライト・その他 コードレスライト	GLI 10.8V-300	¥7,500 78
		GLI 18V-300	¥8,500 79
		GLI 18V-800	¥12,000 79
		GLI DECI LED	¥13,000 78
ランダムアクションサンダー	研削・研磨 コードレス吸じんランダム アクションサンダー	GEX 10.8V-125	¥53,500 53
		GEX 10.8V-125H	¥33,000 53
		GEX 185-LI	¥27,000 54
		GEX 18V-125	¥64,000 54
		GEX 18V-125H	¥36,000 54
		GEX 125-1AE	¥22,500 54
		GEX 34-125	¥43,000 54
		GEX 40-150	¥49,000 54
リペッター	クリーナー・ライト・その他 コードレスリペッター	GRG 18V-16C	¥192,500 78
		GRG 18V-16CH	¥144,500 78
USBアダプター	クリーナー・ライト・その他 コードレスUSBアダプター	GAA 18V-24	¥5,800 80
		GAA 18V-48	¥7,000 80
ラジオ	クリーナー・ライト・その他 現場ラジオ	GPB 18V-2C	¥35,500 80
		GPB 18V-5C	¥85,500 81
ラチェットレンチ	ネジ締め・穴あけ・破つり コードレスラチェットレンチ	GRC 10.8V-60 3/BSN	¥29,000 28
		GRC 18V-60	¥32,000 28
ルーター	切断・切削 コードレスミニルーター	GRO 10.8V-35H	¥20,500 65
メジャーリングツール(現場作業用測定器)			
メジャーリングツール	メジャーリングツール(距離計)		
	レーザー距離計	GLM 30-23	¥11,000 91
		GLM 400	¥16,800 91
		GLM 50-21	¥12,000 91
		GLM 50-23G	¥27,000 91
		GLM 50-27CG	¥29,500 92
		GLM 100-25C	¥49,000 92
		GLM 150-27C	¥64,000 92
		GLM 150C	¥60,000 92
メジャーリングツール	メジャーリングツール(探知)		
	コンクリート探知機	D-TECT 200JP	¥165,000 97
		D-TECT 200JPS	¥176,000 97
	デジタル探知機	GMS 120-27	¥24,800 98
	マルチ探知機	GMD 120	¥63,800 98
	検査用カメラ	INS 1	¥25,800 98
	工業用内視鏡カメラ	GIC 4-23C	¥73,500 98
		GIC 5-27C	¥84,000 98
	赤外線サーモグラフィ	GTC 400C	¥230,000 99
		GTC 450-13	¥148,000 99
		GTC 600CN	¥298,000 99
	放射温度計	GIS 1000CN	¥75,000 100
		GIS 500	¥12,000 100
	検電器	GVD 1000-17	¥5,600 99
メジャーリングツール	メジャーリングツール(レベル・墨出し)		
	クロスラインレーザー	GLL 50G	¥18,500 103
		QUIGO PLUS	¥12,800 104
	ミニレーザーレベル	GLL 1P	¥7,600 104
	レーザー墨出し器	GCL 2-15G	¥75,000 102
		GCL 2-50CG	¥95,000 102
		GLL 100-33CG	¥100,000 103
		GLL 18V-120-33 CG	¥180,000 103
		GLL 3-80N	¥98,000 103
		GLL 3-80NKIT	¥120,000 103
		GLL 8-40ESET	¥160,000 102
		GLL 90-33XG	¥78,000 103
	ローテティングレーザー	GRL 300HV	¥225,000 104
		GRL 600CHV	¥470,000 104

安全第一 ボッシュ プロテクション

合理性を重んじながら、仕事には決して妥協を許さない。ドイツには、そんなクラフトマンシップの伝統があります。そのドイツで生まれ、多くのクラフトマンに愛用されているのが、わたしたちボッシュの電動工具です。



ケガ・事故の防止技術

01 キックバックの防止 【ケガ・事故の防止技術】

キックバック防止機構



内蔵の加速度センサーやマイクロプロセッサにより、キックバックの可能性を感知した場合、瞬時にモーターを停止します。キックバックを回避し、事故を未然に防ぎ、あなたを守ります。大口径のコア抜きやコンクリートの穴あけ、砥石による切断等も、安全に作業することができます。

キックバック防止機構無し ■ キックバック防止機構有り



先端工具が噛み込むと本体が回転してしまいます。 ピタッと停止します。

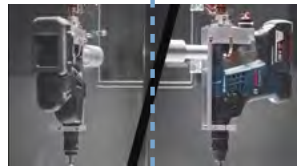

02 再始動時の安全 【ケガ・事故の防止技術】

再始動安全機構



万が一メインスイッチがONのまま電源プラグを電源コンセントに差し込んでも、安全機構が作動し、本機は始動しません。特に、使用中に電源プラグが抜けてしまった場合でも、不意に始動する危険を防ぎます。



メインスイッチが「ON」のまま電源プラグが抜けてしまった……。 そのまま再びプラグをコンセントに差し込んでも、始動しません。メインスイッチを「OFF」にした後、「ON」にすると再始動します。

03 安全な切断作業 【ケガ・事故の防止技術】

マルチツール

ギブスを切断して取り外す際に、万が一当たってしまっても、皮膚を傷つけないことを目的に開発された技術を採用しています。回転運動や大きな往復運動では触れただけで切断されてしまう皮膚が、左右1.4~1.8度の振り子振動運動に追従して動くため、切れ

る可能性が格段に低くなります。同様に壁裏の固定されていないケーブル等に万が一当たっても、誤って切断する可能性は格段に低くなります。

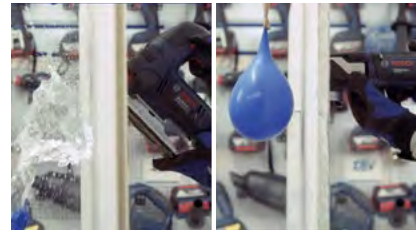

ジグソー等の切断用電動工具では、切れてしまう固定されていない水入り風船も、マルチツールだと、刃が当たっただけでは切れることはありません。

04 施工前の安全確認 【ケガ・事故の防止技術】

コンクリート探知機

コンクリート壁の中の鉄筋、非鉄金属、塩ビパイプ、CD管、電線、木材など様々な素材を探知が可能です。対象物までの深さと対象物の材質をお知らせすることで、施工前の確認により作業の安全性をアップし、現場をサポートします



05 ドロップシャットダウン 【ケガ・事故の防止技術】

ドロップシャットダウン機構



内蔵された加速度センサーが本機の落下、衝突を感知した場合、瞬時に作動を停止し、使用者の安全を守ります。再始動させるには、「メインスイッチ」を「OFF」にし、再度「ON」にしてください。



そこには、「電動工具は人間に合わせて作るべきものであり、人間が工具に合わせるべきものではない」という、創業者ロバート・ボッシュの理念が息づいています。ボッシュは、その理念の根底にある「安全性」を第一に商品開発を進めてきました。

ボッシュ プロ用電動工具が誇る

9つの安全機能

Bosch PROtection

あなたの手に
安全と安心を

06 安全な運搬

【ケガ・事故の防止技術】

安全な運搬



つながる! L-BOXX(エルボックス)システム。

電動工具は1人で複数台使用するのが当たり前時代、先端工具やネジなど小物の種類もたくさん必要です。現場に必要なものを入れたL-BOXXを重ねてロックすれば、安全かつ楽に持ち運びが可能です。また、車内での荷崩れ防止にも最適です。



※L-BOXX(エルボックス)システムは、155~162ページをご覧ください。



L-BOXXを標準付属のケースに採用している機種が増加しています。その機種同士なら、そのまま重ねてロック可能です。

07 X-LOCKシステム

【ケガ・事故の防止技術】

安全な切断

新世代の砥石交換システムX-LOCK。

ディスクグラインダーのアクセサリを工具無しで、誰でもカンタン確実・安全に交換できる、画期的なシステムです。

- 固定ナット不要のため、ナットが緩んで事故につながるリスクがありません。
- 瞬時に止まる強力なブレーキを実現*。
- 先端工具は正しい回転方向でのみ、取り付け可能です。

間違った取り付けによる事故を防ぎます。

*一部ブレーキ機能が搭載されていない製品もございます。詳細は商品ページでご確認ください。



健康被害の防止技術

08 バイブレーションコントロール【健康被害の防止技術】

振動低減機構《コードレスセーバーソー》



内蔵されたカウンターバランス装置で、振動を打ち消すことにより安全・高精度な作業が可能です。

疲労が少なく、より快適により長時間作業を行うことができます。

振動低減機構《ハンマードリル》

ハンマードリルのエネルギーの70%にあたる打撃運動で発生する強力な反力を、機械内部で打ち消すアクティブなメカニズムにより、内蔵されたダンパーが作業中の不快な振動を大幅に低減します。疲労が少なく、より快適により長時間安全に作業を行うことができます。

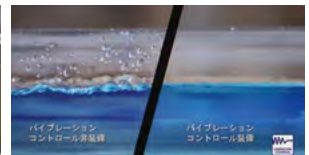

09 吸じんシステム

【健康被害の防止技術】

吸じんシステム



作業現場の養生・清掃作業を軽減し、時間短縮と省力化を実現! 作業者をコンクリートや、その他の粉じんから守り、長時間の作業も快適に行えます。



コード式を超えるパワーとスピード BITURBO (倍ターボ) シリーズ



最強のモーター×最強のバッテリー

コード式を超える
パワーとスピード **最大出力 1800W***

最強のモーター

最強のバッテリー ProCORE18V



1800 W
EQUIVALENT

最大出力 1800W
のハイパワー

最大 1800L/min の強力なエアフロー



21700
HIGH POWER CELL

従来品比+87%のハイパワーセル

最強のネオジウム磁石

SENTREXED NEODYMIUM

最大 1800L/min の強力なエアフロー

RADIAL TURBINE

従来品比+135%のロングライフ

COOLPACK 2.0

最強のモーターとバッテリー ... この2つを組み合わせた時
コードレスでありながらコード式を超える圧倒的なパワーとスピードがあなたの手に！
より便利に、でも仕事効率は落とさないパワフルなボッシュBITURBO(倍ターボ)が、あなたのお仕事をサポートします。

特設サイトをチェック



* ProCORE18V 8.0Ah または12Ah バッテリー使用時。* 最大出力値 / エアフロー値は搭載機種により異なります。

ボッシュ コードレス史上最強の パフォーマンスを実現したプレミアムシリーズ!

BITURBOテクノロジーがコード式を超えるパワーとスピードを実現。
従来のコードレスではできなかった負荷の高い作業にも対応できます。
煩わしい電源ケーブルや発電機設置の手間、またはエンジン器具等からの騒音等、
ハードな現場での負担をBITURBOコードレスシリーズが軽減。
皆様の現場作業の安全・効率化・省スペース化をサポートします。



PROFESSIONAL
18V
SYSTEM

“BITURBO(倍ターボ)”製品ラインアップ

1. ネジ締め・穴あけ・破つり ▶ 詳しくは **P.22,24,28,33,34,35**



GSB 18V-150C(H)

GSR 18V-150C(H)



GBH 18V-34CF(H)



GBH 18V-40C(H)



GDS 18V-1050HC(H)



GDS 18V-1600 HC(H)



GBH 18V-36C(H)



NEW
GSH 18V-5



GAS 18V-12 MC

4. クリーナー・ライト・その他 ▶ 詳しくは **P.76**



GKS 18V-68CH



GKS 18V-70LH



GSA 18V-28H



GWX 18V-15SC5H



GWS 18V-180 P



GKS 18V-68GCH



NEW
GKS 18V-68G



GSA 18V-32-2

3. 切断・切削 ▶ 詳しくは **P.62,63,66**



NEW
GKS 18V-68-2

2. 研削・研磨 ▶ 詳しくは **P.50,51**

BITURBO
BRUSHLESS

PROFESSIONAL
18V
SYSTEM

18V

最適なパワーと能力を備えた

リチウムイオン18V コードレス工具シリーズ



新世代 × バッテリー革命! ボッシュ ProCOREバッテリー



ProCORE 18V Power & Compact

+87%

パワーアップ*

最新のバッテリーセルテクノロジーと
バッテリー管理方法により
実現しました。

+135%

長寿命化*

クールパック2.0テクノロジーが
バッテリーのオーバーヒートを
防ぎます。

互換性

ボッシュプロフェッショナル
シリーズのほとんどの本体*3、
充電器の全てに適合します。
既存品だけでなく今後の
新商品にも適合を
お約束します。

*1: IIGBA 18V 6.0Ah(860W) と ProCORE 18V 8.0Ah(1620W) の比較。*2: クールパックテクノロジー非搭載バッテリーと比べて。*3: GAS18V-LI(N)型, GAS18V-LI(H)型は使用不可。

ボッシュ クールパックテクノロジー



クールパック無し

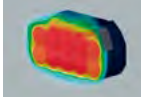

クールパック

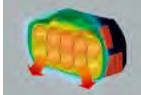

独創の熱拡散テクノロジー

作業中に発生する熱をすばやく拡散させ、オーバーヒートの原因を根本から減少させるハウジングを、18V以上のバッテリーパックに採用。セルのすき間には、バッテリーパック内の温度を均一化させるさらに進化したヒートコントロールバーを、ハウジング外側には、ヒートコントロールバーやセルからの熱をすばやく拡散させるラジエーター形状のハウジングを採用。

さらに進化したクールパック2.0 (ProCORE 18V 4.0, 8.0, 12に採用) は従来比35%の熱拡散効率を高めています。リチウムイオンバッテリーで最も重要な熱対策も、ボッシュなら万全です。



Bluetooth® コネクト機能 作業に合わせて工具をカスタマイズ

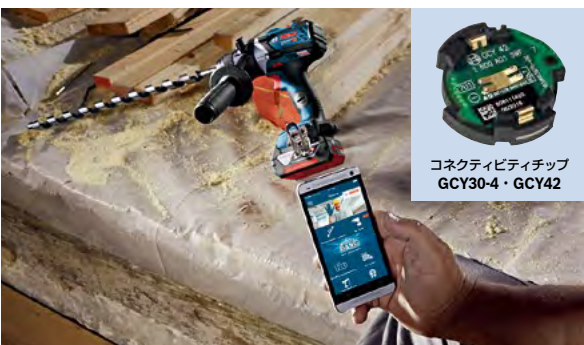

コネクティビティチップ
GCY30-4・GCY42

コネクト機能対応の製品は、スピード設定など様々な機能を、自分で細かく設定可能です。

作業に最適な設定で、より効率的に自分好みにカスタマイズできます。対応製品本体に「Bluetooth® 送信機コネクティビティチップGCY30-4・GCY42」*1を装着し、専用アプリ「BOSCH Toolbox」 「BOSCH Measure On」*2をダウンロードしたスマホ等の携帯端末と接続します。接続完了後、アプリ内で機能設定が行えます。

*1 一部、本体にチップが内蔵されている製品があります。

*2 専用アプリ「BOSCH Toolbox」 「BOSCH Measure On」は、Apple App Store/Google play Storeからダウンロード



*接続の一例をご覧ください。

コンパクト&ハイパワー

リチウムイオン10.8V コードレス工具シリーズ



コンパクト&ハイパワーでジャストフィットな作業を実現!



コンパクトながら十分なパワーを発揮する
10.8V リチウムイオンバッテリーは、
取り回しがよく使いやすい本体デザインを実現。
様々な作業にジャストフィットし、
携帯性にも優れ収納にも場所をとりません。

穴あけ・ネジ締め・切る・磨くから測るまで、ユニークで多彩なラインアップ



コードレスマルチドライバードリル
GSR 10.8V-35FC/H/HK(本体のみ)

先端のアダプターを交換することにより、
作業場所に合わせて簡単、確実に穴あけ・
ネジ締めがマルチにできる便利なドライ
バードリル。

詳しくは **P.26,27**



コードレスミニカッティンググラインダー
GWS 10.8V-76H(本体のみ)
コードレスミニ研削グラインダー
GWS 10.8V-76H2(本体のみ)

それぞれ、片手で切断/研削作業が可
能なミニグラインダーシリーズ。

詳しくは **P.68**



コードレスオービタルサンダー
GSS 10.8V-13H(本体のみ)

3種類のパッドに付け替えることで、様々
なサンディング作業に対応できるコンパ
クトなコードレスオービタルサンダー。

詳しくは **P.55**



コンクリート探知機
D-TECT 200JPS/JP

コンクリートなどの壁内の障害物を探知
してカラーディスプレイで見やすく表示!
探知結果のPC転送も可能なハイスペックの
コンクリート探知機。

詳しくは **P.97**

バッテリーは用途に合わせて3タイプをラインアップ



2.0Ah バッテリー A1020LIB
必要十分なスタンダードタイプ



3.0Ah バッテリー GBA10.8V3.0Ah
日常使いに安心のミドルタイプ



6.0Ah バッテリー GBA10.8V6.0Ah
切断等のハードな作業におすすめの
高容量タイプ

10.8V リチウムイオンバッテリーで バツグンの作業性と取り回しの良さを両立!

コンパクト&ハイパワーな10.8V リチウムイオンバッテリーは
取り回しの良い本体デザインを可能にしました。
多様なラインアップで、様々なプロの作業をサポートします。

充実のラインアップ!

10.8V

1. ネジ締め・穴あけ・破つり ▶ 詳しくは P.18~



2. 研削・研磨 ▶ 詳しくは P.53~



8. メジャーリングツール(レベル・墨出し) ▶ 詳しくは P.102~



PROFESSIONAL
10.8V
SYSTEM

3. 切断・切削 ▶ 詳しくは P.61~

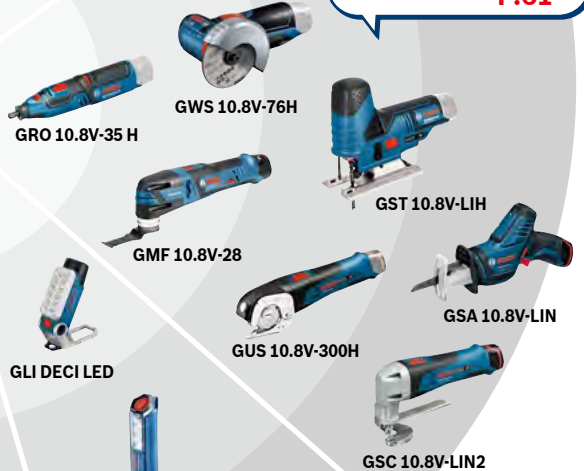

7. メジャーリングツール(探知) ▶ 詳しくは P.97~



4. クリーナー・ライト・その他 ▶ 詳しくは P.75~



※GLI 10.8V-300・GLI DECI LEDは別売のバッテリーを装着した画像です。本体のみ、バッテリーは別売。
※GWS 10.8V-76H2はP68掲載

新世代の砥石交換システム X-LOCKシリーズ

X-LOCK

JUST ONE CLICK!

画期的!
ディスクグラインダーの
アクセサリを
工具無しでカンタン確実に
交換。



安全：間違ったアクセサリーの
装着を防止、強力なブレーキを実現

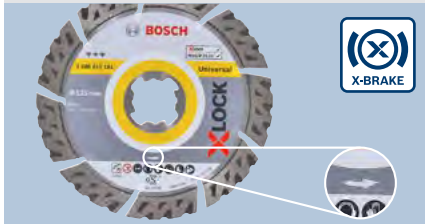

ダイヤモンドホイール等、回転方向が決まっている先端工具は、正しい方向でしか取付ができません。(X-LOCK全機種) また固定ナットが緩んでしまう恐れが無いため、1秒以内に瞬時に止まる強力なブレーキが実現できました。

(Xブレーキ搭載機種：GWX 18V-10H、
GWX 18V-10PSCH、GWX 18V-10SC5H、
GWX 18V-15SC5H型)



X-LOCK搭載機種の作業動画はこちらから。動画でチェック

パツグンの作業効率
後処理作業が不要



X-LOCKシステムは固定ナットが不要のため常にフラットな角度で研削が可能。材料の表面を傷つけることなく、後処理作業も不要です。

(X-LOCK全機種)



X-LOCK搭載機種の作業動画はこちらから。動画でチェック

パツグンの作業効率
高効率125mmφ



世界標準の砥石径125mmφを採用。100mmφと比べて2.5倍*の研削量。切断の場合は、カット数1.8倍*、切断スピード1.4倍*です。世界標準のスケールメリットにより、X-LOCKの先端工具は汎用の125mmφ先端工具並みの価格を実現しました。

*ボッシュ自社調べ。

(X-LOCK全機種)

Bosch X-LOCK ラインアップ



モデル名 (バッテリー×1、充電器、AC付き)	—	GWX 18V-7	—	—	—	—	—
標準小売価格	—	¥64,000	—	—	—	—	—
モデル名 (本体のみ)	GWX 750-125S	—	GWX18V-8	GWX 18V-10H	GWX 18V-10PSCH	GWX 18V-10SC5H	GWX 18V-15SC5H
標準小売価格	¥28,000	—	¥31,000	¥63,000	¥73,000	¥71,500	¥87,000
電源	コード式(100V)	18V					
消費電力	750W	700W 相当	800W相当	1000W 相当	1000W 相当	1000W 相当	1500W 相当
スイッチタイプ	スライド			パドル		スライド	
再始動安全機構	○						
キックバック防止機構	×	○					○
ドロップシャットダウン機能	×	×	○				
ブレーキ機能	×	×	○				
回転数調整	○	×		○			
コネクティビティ機能	×		○				

*その他仕様の詳細や価格については各商品ページをご参照ください

2. 研削・研磨 ▶ 詳しくは P.49~



豊富な専用アクセサリ

適合機種

ポッシュ、マキタのX-LOCKディスクグラインダー
※機種ごとの使用可能サイズは、各メーカーの指定に従ってください。

EXPERT
ACCESSORY RANGE

X-LOCK プリズマセラミックサンディングディスク R781

《最高使用回転数 12,250回転/分》

プリズマセラミック砥粒が最適な三角形の形状で整列していることにより、最速の研削作業が可能です。
またその砥粒形状により、作業中の熱発生が抑えられ、サンディングディスクの中では最も長寿命です。
セルフシャープニング効果により、高い研削効率で最後まで持続します。
普通鋼・非鉄金属の仕上げ、強靱なセラミック砥粒。



R781 メタル

PRISMA TECHNOLOGY



特別なホイル包装は、気密性があり理想的な保管ができます。
25枚入りと、5枚入りをご用意しています。

X-LOCK プリズマセラミックサンディングディスク R782

《最高使用回転数 12,250回転/分》

プリズマセラミック砥粒が最適な三角形の形状で整列していることにより、最速の研削作業が可能です。
またその砥粒形状により、作業中の熱発生が抑えられ、サンディングディスクの中では最も長寿命です。
セルフシャープニング効果により、高い研削効率で最後まで持続します。
放熱を促進するトップコーティングにより、材料の過熱を抑え迅速に研削できるため、ステンレスの焼けが発生しません。
ステンレスから非鉄金属の仕上げまで、強靱なセラミック砥粒。

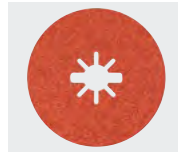

R782 ステンレス

PRISMA TECHNOLOGY



特別なホイル包装は、気密性があり理想的な保管ができます。
25枚入りと、5枚入りをご用意しています。

X-LOCK カーバイドマルチホイール

木材・プラスチック系など、現場にある様々な材料の切断に最適なマルチに使えるアクセサリです。
ポッシュカーバイド(超硬)テクノロジーにより、優れた切れ味と抜群の耐久性を実現しました。



CARBIDE TECHNOLOGY



X-LOCK ダイヤモンドメタルホイール

《最高使用周速度 80m/s》

最大100倍の長寿命!
ダイヤモンドメタルホイールでの金属切断は、通常砥石に比べて最大100倍の長寿命。
クリーンで飛散防止! 落としても粉々にならず、切断時に化学臭や余分な粉塵が発生しません。
ポッシュダイヤモンドテクノロジーによる、非常に耐久性のあるカッティングエッジ。最適化されたスチールボディが切断のスピードと深さを一定に保ちます。
切断時の化学臭や余分な粉じんが発生しません、また使用期限もありません。独自のスロットデザインが、最後まで一定の切断スピードを保ちます。

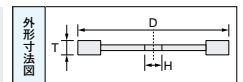

DIAMOND TECHNOLOGY

▼ 様々な用途に合わせたアクセサリを取り揃えています

- X-LOCK 切断砥石
- X-LOCK 研削砥石
- X-LOCK セラミックサンディングディスク
- X-LOCK ジルコニアサンディングディスク
- X-LOCK アルミナサンディングディスク
- X-LOCK ラバーパッド
- X-LOCK マジック式パッド・SCMディスクパッド
- X-LOCK SCMディスク (マジック式)
- X-LOCK 研磨ディスク
- X-LOCK ダイヤモンドホイール
- X-LOCK カーバイドマルチホイール
- X-LOCK ドライスピードダイヤ
- X-LOCK ミーリングダイヤ
- X-LOCK カップワイヤーブラシ

10. アクセサリ(切断・研削・研磨用) ▶ 詳しくは P.128~

切断・研磨・剥離作業が 1台で安全におこなえるマルチツール



高速振り子振動で面一切断・ポケット切断が楽々!

剥離・研磨もこれ1台でOK!

1分間に最大20,000回に達する高速振り子振動と、豊富な先端工具への付け替えにより、面一切断・ポケット切断・剥離・サンディングなど、様々な作業が可能なマルチツールシリーズ。フローリングの突き合わせ部分などの今まで困難だった作業も石こうボード2枚張りのポケット切断も楽々OKです。



狭い場所の研磨作業に

目地切り込みに

剥離作業に

フローリングの突き合わせ部分に

ポケット切断に

鉄筋の面一切断に

ブレードを“1秒で取付・取り外し”スナップインシステム

マルチツールのパワーを効率良く伝達するために3D形状を採用したスターロックシステムは、本当のワンタッチ着脱も実現しました。

(GMF 50-36, GMF 40-30L, GMF 18V-30, GMF 18V-34H, GMF 18V-40H)



【取り付け】



マルチツール本体とブレードを用意します。

本体をしっかり押し込みます。

取付完了。

【取り外し】

大型SDSレバーを開いてロックを解除後、ブレードを取り外します。

“シンプルに” “もっと寿命が欲しい”、ヘビーユーザーの声に応えた新ブレード、ついに登場!

バイメタル + コーティングシリーズ **NEW** **PRO**



















超硬 + コーティングシリーズ **NEW** **EXPERT**





マルチツールの能力を活かす“3つ”のクラス

ベーシックパワー コンパクト	STARLOCK  GMF 10.8V-28 振り子振動角度 2.8°	STARLOCK 
	STARLOCK PLUS  GMF 30-28 振り子振動角度 2.8°	STARLOCK PLUS 
ハイパワー スピード作業	STARLOCK PLUS  GMF 18V-30 振り子振動角度 3.0° 	 切断スピード 30%*アップ <small>*当社従来比(社内テスト)</small>
	STARLOCK PLUS  GMF 18V-34 H 振り子振動角度 3.4° 	
	STARLOCK PLUS  GMF 40-30 L 振り子振動角度 3.0° 	
ウルトラパワー 重作業	STARLOCK MAX  GMF 18V-40H 振り子振動角度 4.0° 	STARLOCK MAX  切断スピード 100%*アップ <small>*当社従来比(社内テスト)</small>
	STARLOCK MAX  GMF 50-36 振り子振動角度 3.6° 	

従来のマルチツールの作業領域をカバー



床材ポケット切断



釘面一切断

ハイパワーで快適・作業スピードアップ!



2×4材切断



ビス面一切断

今まで出来なかった作業が可能に!!



弾性シーリング除去



鉄筋面一切断

3. 切断・切削 ▶ 詳しくは P.70~

10. アクセサリー(切断・研削・研磨用) ▶ 詳しくは P.136~

Simple and Strong. BB-proシリーズ

プロ基準の安全性・作業性・耐久性を満たした
ハイスタンダードシリーズ

BB-pro
Series

“BB pro”製品ラインアップ

1. ネジ締め・穴あけ・破つり ▶ 詳しくは **P.19,23,27,33**



GDR 18V-215(H)



GSB 18V-45



GSR 18V-45



GBH 2-26



NEW
GSB18V-25



GBH 2-21

8. メジャーリングツール(レベル・墨出し) ▶ 詳しくは **P.103**



GLL 50 G



GAS 10



GEX 125-1 AE



GWS 7-100 N

2. 研削・研磨 ▶ 詳しくは **P.51,54**



GBL 800 E



GAS 18V-LIH
在庫僅少



GMF 30-28



GST 90 BE/N



GLF 55-6

4. クリーナー・ライト・その他 ▶ 詳しくは **P.75,76,77**

3. 切断・切削 ▶ 詳しくは **P.64,65,70**

ネジ締め・穴あけ・破つり

インパクトドライバー
 インパクトレンチ
 振動ドライバードリル
 ドライバードリル
 マルチドライバードリル
 ラチェットレンチ
 スクリュードライバー
 ドライバー
 振動ドリル
 電気ドリル
 SDSプラスハンマードリル
 SDS-max (ハンマードリル)
 SDS-max (破つりハンマー)
 六角軸 (破つりハンマー)



10.8V モデル名 **GDR10.8-LIN** ¥36,000
 注文番号 06019A6954 EAN 3165140913959

- ▶ コードレスインパクトドライバー
- ▶ コンパクトデザイン
- ▶ 3灯式LEDライト
- ▶ 3つのLEDで電池残量を表示



能力:普通ボルト:M4-M12
 能力:高力ボルト:M4-M10
 定格電圧:DC10.8V(充電式専用バッテリー)
 回転数:0-2,600min-1(回転/分)
 打撃数:0-3,100min-1(回/分)
 最大締付トルク:105N・m
 質量:0.96kg(バッテリー含む)
 サイズ: (H) 177X(D) 50X(W) 137mm

標準付属品: ●2.0Ahバッテリー2個 ●充電器 ●ケース

10.8V モデル名 **GDR10.8-LIH** ¥21,500
 注文番号 06019A6951 EAN 3165140547413

- ▶ コードレスインパクトドライバー
- ▶ コンパクトデザイン
- ▶ 3灯式LEDライト
- ▶ 3つのLEDで電池残量を表示



★在庫僅少につき、品切れの際はご容赦願います。

能力:普通ボルト:M4-M12
 能力:高力ボルト:M4-M10
 定格電圧:DC10.8V(充電式専用バッテリー)
 回転数:0-2,600min-1(回転/分)
 打撃数:0-3,100min-1(回/分)
 最大締付トルク:105N・m
 質量:0.96kg(バッテリー含む)
 サイズ: (H) 177X(D) 50X(W) 137mm

標準付属品: ●本体のみ

10.8V モデル名 **GDR10.8V-EC** ¥45,000
 注文番号 06019E0050 EAN 3165140762892

- ▶ コードレスインパクトドライバー
- ▶ 高効率のEC(ブラシレス)モーター採用
- ▶ 2段階パワーコントロール
- ▶ 3灯式LEDライト(ON/OFFスイッチ付)



能力:普通ボルト:M4-M12
 能力:高力ボルト:M4-M10
 定格電圧:DC10.8V(充電式専用バッテリー)
 回転数:0-1,200/2,600min-1(回転/分)
 打撃数:0-2,700/3,100min-1(回/分)
 最大締付トルク:24N・m/110N・m
 質量:0.9kg(バッテリー含む)
 サイズ: (H) 179X(D) 54X(W) 139mm

標準付属品: ●2.0Ahバッテリー2個 ●充電器 ●ケース ●カラビナフック ●カラークリップ4色

10.8V モデル名 **GDR10.8V-ECH** ¥32,500
 注文番号 06019E0051 EAN 3165140762908

- ▶ コードレスインパクトドライバー
- ▶ 高効率のEC(ブラシレス)モーター採用
- ▶ 2段階パワーコントロール
- ▶ 3灯式LEDライト(ON/OFFスイッチ付)



能力:普通ボルト:M4-M12
 能力:高力ボルト:M4-M10
 定格電圧:DC10.8V(充電式専用バッテリー)
 回転数:0-1,200/2,600min-1(回転/分)
 打撃数:0-2,700/3,100min-1(回/分)
 最大締付トルク:24N・m/110N・m
 質量:0.9kg(バッテリー含む)
 サイズ: (H) 179X(D) 54X(W) 139mm

標準付属品: ●本体のみ ●ケース ●カラビナフック ●カラークリップ4色

18V

モデル名 **GDR18V-200**

¥61,000

注文番号 06019J2152

EAN 4059952603674

- ▶ コードレスインパクトドライバー
- ▶ ETP(防塵・防滴機能)を搭載
- ▶ 高効率のEC(ブラシレス)モーター採用
作業・パワーがアップ
- ▶ 最大トルク200N・m



能力:普通ボルト:M6-M14
能力:高力ボルト:M6-M12
定格電圧:DC18V(充電式専用バッテリー)
回転数:0-3,400min-1(回転/分)
打撃数:0-4,000min-1(回/分)
最大締付トルク:200N・m
質量:1.7kg(バッテリー含む)
サイズ:(H) 253X(D) 75X(W) 126mm

標準付属品: ●5.0Ahバッテリー2個 ●充電器 ●ケース(L-CASE) ●ベルトフック

18V

モデル名 **GDR18V-200H**

¥28,000

注文番号 06019J2151

EAN 4059952603667

- ▶ コードレスインパクトドライバー
- ▶ ETP(防塵・防滴機能)を搭載
- ▶ 高効率のEC(ブラシレス)モーター採用
作業・パワーがアップ
- ▶ 最大トルク200N・m



能力:普通ボルト:M6-M14
能力:高力ボルト:M6-M12
定格電圧:DC18V(充電式専用バッテリー)
回転数:0-3,400min-1(回転/分)
打撃数:0-4,000min-1(回/分)
最大締付トルク:200N・m
質量:0.9kg(本体のみ)
サイズ:(H) 210X(D) 75X(W) 126mm

標準付属品: ●本体のみ ●カートンボックス

18V

モデル名 **GDR18V-220C**

¥85,500

注文番号 06019L6051

EAN 4053423250404

- ▶ コードレスインパクトドライバー
- ▶ ワンハンドでビット挿入可能
- ▶ 2か所LEDライト付
3段階パワーコントロール機能
- ▶ スマホと繋げて機能設定が可能な
コネクタ対応



能力:普通ボルト:M6-M18
能力:高力ボルト:M6-M16
定格電圧:DC18V(充電式専用バッテリー)
回転数:0-800/2,300/3,400min-1(回転/分)
打撃数:0-1,500/3,400/4,000min-1(回/分)
最大締付トルク:220N・m
質量:1.6kg(バッテリー含む)
サイズ:(H) 201X(D) 77X(W) 113mm

標準付属品: ●5.0Ahバッテリー2個 ●充電器 ●ケース(L-BOX136N) ●コネクティビティチップ(GCY42)

18V

モデル名 **GDR18V-220CH**

¥35,500

注文番号 06019L6052

EAN 4053423254495

- ▶ コードレスインパクトドライバー
- ▶ ワンハンドでビット挿入可能
- ▶ 2か所LEDライト付
3段階パワーコントロール機能
- ▶ スマホと繋げて機能設定が可能な
コネクタ対応



能力:普通ボルト:M6-M18
能力:高力ボルト:M6-M16
定格電圧:DC18V(充電式専用バッテリー)
回転数:0-800/2,300/3,400min-1(回転/分)
打撃数:0-1,500/3,400/4,000min-1(回/分)
最大締付トルク:220N・m
質量:1.1kg(本体のみ)
サイズ:(H) 201X(D) 77X(W) 113mm

標準付属品: ●本体のみ

18V

モデル名 **GDR18V-215**

¥39,500

注文番号 06019N2052

EAN 4053423332025

- ▶ コードレスインパクトドライバー
- ▶ 126mmのコンパクトヘッド
- ▶ ハイパワー215N・m
- ▶ 軽量1.4Kg
ワンハンドでビット挿入可能

BB-pro
Series

能力:普通ボルト:M6-M16
能力:高力ボルト:M6-M14
定格電圧:DC18V(充電式専用バッテリー)
回転数:0-2,100/3,300min-1(回転/分)
打撃数:0-3,000/3,800min-1(回/分)
最大締付トルク:215N・m
質量:1.4kg(バッテリー含む)
サイズ:(H) 236X(D) 77X(W) 126mm

標準付属品: ●2.0Ahバッテリー2個 ●充電器 ●ケース

18V

モデル名 **GDR18V-215H**

¥18,000

注文番号 06019N2050

EAN 4053423332117

- ▶ コードレスインパクトドライバー
- ▶ 126mmのコンパクトヘッド
- ▶ ハイパワー215N・m
- ▶ 軽量1.4Kg
ワンハンドでビット挿入可能

BB-pro
Series

能力:普通ボルト:M6-M16
能力:高力ボルト:M6-M14
定格電圧:DC18V(充電式専用バッテリー)
回転数:0-2,100/3,300min-1(回転/分)
打撃数:0-3,000/3,800min-1(回/分)
最大締付トルク:215N・m
質量:1.0kg(本体のみ)
サイズ:(H) 210X(D) 77X(W) 126mm

標準付属品: ●本体のみ

18V モデル名 **GDX18V-210C** **¥83,500**
注文番号 06019J0251 EAN 4059952587783

- ▶コードレスインパクトドライバー
- ▶ETP(防塵・防滴機能)を搭載
- ▶スマホと繋げて機能設定が可能なコネクト対応
- ▶高効率のEC(ブラシレス)モーター採用



能力:普通ボルト:M6-M14(インパクトドライバー)
能力:高力ボルト:M6-M12(インパクトドライバー)
能力:普通ボルト:M6-M16(インパクトレンチ)*
能力:高力ボルト:M6-M12(インパクトレンチ)*
定格電圧:DC18V(充電式専用バッテリー)
回転数:0-1,100/2,300/3,400min-1(回転/分)
打撃数:0-2,200/3,100/4,100min-1(回/分)
最大締付トルク:210N・m

角ドライブ寸法:12.7mm
質量:1.8kg(バッテリー含む)
*インパクトレンチ用ソケットをご使用ください
サイズ:(H) 253X(D) 61X(W) 143mm

標準付属品: ●5.0Ahバッテリー2個 ●充電器 ●ケース(L-BOXX136N) ●ベルトフック ●コネクティビティップ(GCY42)

18V モデル名 **GDX18V-210CH** **¥41,000**
注文番号 06019J0250 EAN 3165140971447

- ▶コードレスインパクトドライバー
- ▶ETP(防塵・防滴機能)を搭載
- ▶スマホと繋げて機能設定が可能なコネクト対応
- ▶高効率のEC(ブラシレス)モーター採用



能力:普通ボルト:M6-M14(インパクトドライバー)
能力:高力ボルト:M6-M12(インパクトドライバー)
能力:普通ボルト:M6-M16(インパクトレンチ)*
能力:高力ボルト:M6-M12(インパクトレンチ)*
定格電圧:DC18V(充電式専用バッテリー)
回転数:0-1,100/2,300/3,400min-1(回転/分)
打撃数:0-2,200/3,100/4,100min-1(回/分)
最大締付トルク:210N・m

角ドライブ寸法:12.7mm
質量:1.3kg(本体のみ)
*インパクトレンチ用ソケットをご使用ください
サイズ:(H) 253X(D) 61X(W) 143mm

標準付属品: ●本体のみ ●ケース(L-BOXX136N) ●コネクティビティップ(GCY42) ●ベルトフック

18V モデル名 **GDX18V-200** **¥66,500**
注文番号 06019J2252 EAN 4059952603629

- ▶コードレスインパクトドライバー
- ▶ETP(防塵・防滴機能)を搭載
- ▶高効率のEC(ブラシレス)モーター採用
- ▶作業・パワーがアップ
- ▶ドライバービットも角ドライブソケットも両方使用可能



能力:普通ボルト:M6-M14(インパクトドライバー)
能力:高力ボルト:M6-M12(インパクトドライバー)
能力:普通ボルト:M6-M16(インパクトレンチ)*
能力:高力ボルト:M6-M12(インパクトレンチ)*
定格電圧:DC18V(充電式専用バッテリー)
回転数:0-3,400min-1(回転/分)
打撃数:0-4,000min-1(回/分)
最大締付トルク:200N・m

角ドライブ寸法:12.7mm
質量:1.8kg(バッテリー含む)
*インパクトレンチ用ソケットをご使用ください
サイズ:(H) 237X(D) 75X(W) 147mm

標準付属品: ●5.0Ahバッテリー2個 ●充電器 ●ケース(L-CASE) ●ベルトフック

18V モデル名 **GDX18V-200H** **¥30,000**
注文番号 06019J2251 EAN 4059952603612

- ▶コードレスインパクトドライバー
- ▶ETP(防塵・防滴機能)を搭載
- ▶高効率のEC(ブラシレス)モーター採用
- ▶作業・パワーがアップ
- ▶ドライバービットも角ドライブソケットも両方使用可能



能力:普通ボルト:M6-M14(インパクトドライバー)
能力:高力ボルト:M6-M12(インパクトドライバー)
能力:普通ボルト:M6-M16(インパクトレンチ)*
能力:高力ボルト:M6-M12(インパクトレンチ)*
定格電圧:DC18V(充電式専用バッテリー)
回転数:0-3,400min-1(回転/分)
打撃数:0-4,000min-1(回/分)
最大締付トルク:200N・m

角ドライブ寸法:12.7mm
質量:1.3kg(本体のみ)
*インパクトレンチ用ソケットをご使用ください
サイズ:(H) 210X(D) 75X(W) 147mm

標準付属品: ●本体のみ

18V モデル名 **GDX 18V-285** **¥55,000**
注文番号 06019N2153 EAN 4053423504521

- ▶コードレスインパクトドライバー
- ▶ETP(防塵・防滴機能)を搭載
- ▶ハイパワー285N・m
- ▶2段階パワーコントロール・タッピングビスモード・ABRモード
- ▶ドライバービットも角ドライブソケットも両方使用可能

NEW!



能力:普通ボルト:M6-M18
能力:高力ボルト:M6-M14
定格電圧:DC18V(充電式専用バッテリー)
回転数:0-2,000/2,800min-1(回転/分)
打撃数:0-3,000/3,600min-1(回/分)
最大締め付トルク:285N・m
角ドライブ寸法:12.7mm
質量:1.1kg(本体のみ)

*インパクトレンチで使用する際はインパクトレンチ用ソケットをご使用ください
サイズ:(H) 210X(D) 73X(W) 147mm

標準付属品: ●5.0Ahバッテリー2個 ●充電器 ●ケース

18V モデル名 **GDX 18V-285H** **¥20,500**
注文番号 06019N2150 EAN 4053423325423

- ▶コードレスインパクトドライバー
- ▶ETP(防塵・防滴機能)を搭載
- ▶ハイパワー285N・m
- ▶2段階パワーコントロール・タッピングビスモード・ABRモード
- ▶ドライバービットも角ドライブソケットも両方使用可能

NEW!



能力:普通ボルト:M6-M18
能力:高力ボルト:M6-M14
定格電圧:DC18V(充電式専用バッテリー)
回転数:0-2,000/2,800min-1(回転/分)
打撃数:0-3,000/3,600min-1(回/分)
最大締め付トルク:285N・m
角ドライブ寸法:12.7mm
質量:1.1kg(本体のみ)

*インパクトレンチで使用する際はインパクトレンチ用ソケットをご使用ください
サイズ:(H) 210X(D) 73X(W) 147mm

標準付属品: ●本体のみ

10.8V モデル名 **GDS10.8V-EC** **¥46,000**
 注文番号 06019E0150 EAN 3185140763073

- ▶ コードレスインパクトレンチ
- ▶ 高効率のEC(ブラシレス)モーター採用
- ▶ 2段階パワーコントロール
- ▶ 3灯式LEDライト(ON/OFFスイッチ付)



能力:普通ボルト:M4-M12*
 能力:高力ボルト:M4-M10*
 定格電圧:DC10.8V(充電式専用バッテリー)
 回転数:0-1,200/2,600min-1(回転/分)
 打撃数:0-2,700/3,100min-1(回/分)
 最大締付トルク:24N・m/110N・m
 角ドライブ寸法:9.5mm
 質量:0.9kg(バッテリー含む)

*インパクトレンチ用ソケットをご使用ください
 サイズ:(H) 179X(D) 54X(W) 137mm

標準付属品: ●5.0Ah/バッテリー2個 ●充電器 ●ケース(L-BOXX136N) ●ベルトフック ●コネクティビティチップ(GCY42)

18V モデル名 **GDS18V-210CH** **¥40,500**
 注文番号 06019J0350 EAN 4059952560342

- ▶ コードレスインパクトレンチ
- ▶ ETP(防塵・防滴機能)を搭載
- ▶ スマホと繋げて機能設定が可能なコネクト対応
- ▶ 高効率のEC(ブラシレス)モーター採用
 作業・パワーがアップ



能力:普通ボルト:M6-M16*
 能力:高力ボルト:M6-M12*
 定格電圧:DC18V(充電式専用バッテリー)
 回転数:0-1,100/2,300/3,400min-1(回転/分)
 打撃数:0-2,200/3,300/4,100min-1(回/分)
 最大締付トルク:210N・m
 角ドライブ寸法:12.7mm
 質量:1.1kg(本体のみ)

*インパクトレンチ用ソケットをご使用ください
 サイズ:(H) 151X(D) 61X(W) 134mm

★在庫僅少につき、品切れの際はご容赦願います。

標準付属品: ●本体のみ ●ケース(L-BOXX136N) ●コネクティビティチップ(GCY42) ●ベルトフック

18V モデル名 **GDS18V-330HC** **¥96,500**
 注文番号 06019L5051 EAN 4059952641843

- ▶ コードレスインパクトレンチ
- ▶ 耐久性抜群EC(ブラシレス)モーター採用
 ハイパワー330N・m
- ▶ 3段階パワーコントロール
- ▶ スマホと繋げて機能設定が可能なコネクト対応



能力:普通ボルトM8-M18*
 能力:高力ボルトM8-M14*
 定格電圧:DC18V(充電式専用バッテリー)
 回転数:0-1,200/1,900/2,800min-1(回転/分)
 打撃数:0-2,400/3,100/3,800min-1(回/分)
 最大締付トルク:330N・m
 角ドライブ寸法:12.7mm
 質量:1.8kg(バッテリー含む)

*インパクトレンチ用ソケットをご使用ください
 サイズ:(H) 250X(D) 77X(W) 145mm

標準付属品: ●バッテリー2個 ●充電器 ●ケース(L-BOX136N) ●コネクティビティチップ(GCY42)

18V モデル名 **GDS18V-330HCH** **¥41,000**
 注文番号 06019L5050 EAN 4059952641836

- ▶ コードレスインパクトレンチ
- ▶ 耐久性抜群EC(ブラシレス)モーター採用
 ハイパワー330N・m
- ▶ 3段階パワーコントロール
- ▶ スマホと繋げて機能設定が可能なコネクト対応



能力:普通ボルトM8-M18*
 能力:高力ボルトM8-M14*
 定格電圧:DC18V(充電式専用バッテリー)
 回転数:0-1,200/1,900/2,800min-1(回転/分)
 打撃数:0-2,400/3,100/3,800min-1(回/分)
 最大締付トルク:330N・m
 角ドライブ寸法:12.7mm
 質量:1.2kg(本体のみ)

*インパクトレンチ用ソケットをご使用ください
 サイズ:(H) 205X(D) 77X(W) 145mm

標準付属品: ●本体のみ ●コネクティビティチップ(GCY42)

18V モデル名 **GDS18V-450HC** **¥105,000**
 注文番号 06019K4051 EAN 4059952635507

- ▶ コードレスインパクトレンチ
- ▶ 耐久性抜群EC(ブラシレス)モーター採用
 ハイパワー450N・m
- ▶ 3段階パワーコントロール
- ▶ スマホと繋げて機能設定が可能なコネクト対応



能力:普通ボルト:M10-M20*
 能力:高力ボルト:M10-M16*
 定格電圧:DC18V(充電式専用バッテリー)
 回転数:0-1,000/1,500/2,300min-1(回転/分)
 打撃数:0-1,900/2,500/3,300min-1(回/分)
 最大締付トルク:450N・m
 角ドライブ寸法:12.7mm
 質量:2.2kg(バッテリー含む)

*インパクトレンチ用ソケットをご使用ください
 サイズ:(H) 259X(D) 77X(W) 169mm

★在庫僅少につき、品切れの際はご容赦願います。

標準付属品: ●5.0Ah/バッテリー2個 ●充電器 ●ケース(L-BOX136N) ●コネクティビティチップ(GCY42)

18V モデル名 **GDS18V-450HCH** **¥47,000**
 注文番号 06019K4050 EAN 4059952568102

- ▶ コードレスインパクトレンチ
- ▶ 耐久性抜群EC(ブラシレス)モーター採用
 ハイパワー450N・m
- ▶ 3段階パワーコントロール
- ▶ スマホと繋げて機能設定が可能なコネクト対応



能力:普通ボルト:M10-M20*
 能力:高力ボルト:M10-M16*
 定格電圧:DC18V(充電式専用バッテリー)
 回転数:0-1,000/1,500/2,300min-1(回転/分)
 打撃数:0-1,900/2,500/3,300min-1(回/分)
 最大締付トルク:450N・m
 角ドライブ寸法:12.7mm
 質量:2.2kg(バッテリー含む)

*インパクトレンチ用ソケットをご使用ください
 サイズ:(H) 214X(D) 77X(W) 169mm

★在庫僅少につき、品切れの際はご容赦願います。

標準付属品: ●本体のみ ●コネクティビティチップ(GCY42)

18V モデル名 **GDS18V-750C** **¥117,500**
注文番号 06019L9051 EAN 4059952655215

- ▶ コードレスインパクトレンチ
- ▶ 耐久性抜群EC(ブラシレス)モーター採用
ハイパワー750N・m
- ▶ 3段階パワーコントロール
- ▶ スマホと繋げて機能設定が可能な
コネクト対応



能力:普通ボルト:M12-M22*
能力:高力ボルト:M12-M20*
定格電圧:DC18V(充電式専用バッテリー)
回転数:0-800/1,500/2,400min-1(回転/分)
打撃数:0-1,500/2,300/3,000min-1(回/分)
最大締付トルク:750N・m
最大緩めトルク:1,000N・m
角ドライブ寸法:12.7mm(ピン無し)

質量:2.8kg(バッテリー含む)
*インパクトレンチ用ソケットをご使用ください
サイズ:(H) 233X(D) 77X(W) 156mm

標準付属品: ●8.0Ahバッテリー2個 ●充電器 ●ケース(L-BOX136N) ●コネクティビティチップ(GCY42)

18V モデル名 **GDS18V-750CH** **¥40,500**
注文番号 06019L9050 EAN 4059952655208

- ▶ コードレスインパクトレンチ
- ▶ 耐久性抜群EC(ブラシレス)モーター採用
ハイパワー750N・m
- ▶ 3段階パワーコントロール
- ▶ スマホと繋げて機能設定が可能な
コネクト対応



能力:普通ボルト:M12-M22*
能力:高力ボルト:M12-M20*
定格電圧:DC18V(充電式専用バッテリー)
回転数:0-800/1,500/2,400min-1(回転/分)
打撃数:0-1,500/2,300/3,000min-1(回/分)
最大締付トルク:750N・m
最大緩めトルク:1,000N・m
角ドライブ寸法:12.7mm(ピン無し)

質量:2.8kg(バッテリー含む)
*インパクトレンチ用ソケットをご使用ください
サイズ:(H) 233X(D) 77X(W) 156mm

標準付属品: ●本体のみ

18V モデル名 **GDS18V-1050HC** **¥124,000**
注文番号 06019J8251 EAN 4059952509952

- ▶ コードレスインパクトレンチ
- ▶ コード式を超えるパワーとスピード!
ハイパワー1050N・m
- ▶ 3段階パワーコントロール
- ▶ スマホと繋げて機能設定が可能な
コネクト対応



Pro CORE
BITURBO
BRUSHLESS

能力:普通ボルト:M14-M24*
能力:高力ボルト:M14-M24*
定格電圧:DC18V(充電式専用バッテリー)
回転数:0-800/1,300/1,750min-1(回転/分)
打撃数:0-1,600/2,300/2,600min-1(回/分)
最大締付トルク:1,050N・m
角ドライブ寸法:19mm
質量:3.9kg(バッテリー含む)

*インパクトレンチ用ソケットをご使用ください
サイズ:(H) 240X(D) 86X(W) 221mm

標準付属品: ●8.0Ahバッテリー2個 ●充電器 ●ケース(L-BOXX136N) ●コネクティビティチップ(GCY42) ●ベルトフック

18V モデル名 **GDS18V-1050HCH** **¥57,000**
注文番号 06019J8250 EAN 4059952509945

- ▶ コードレスインパクトレンチ
- ▶ コード式を超えるパワーとスピード!
ハイパワー1050N・m
- ▶ 3段階パワーコントロール
- ▶ スマホと繋げて機能設定が可能な
コネクト対応



Pro CORE
BITURBO
BRUSHLESS

能力:普通ボルト:M14-M24*
能力:高力ボルト:M14-M24*
定格電圧:DC18V(充電式専用バッテリー)
回転数:0-800/1,300/1,750min-1(回転/分)
打撃数:0-1,600/2,300/2,600min-1(回/分)
最大締付トルク:1,050N・m
角ドライブ寸法:19mm
質量:2.8kg(本体のみ)

*インパクトレンチ用ソケットをご使用ください
サイズ:(H) 240X(D) 86X(W) 221mm

標準付属品: ●本体のみ ●ケース(L-BOXX136N) ●コネクティビティチップ(GCY42) ●ベルトフック

18V モデル名 **GDS18V-1600HC** **¥182,000**
注文番号 06019M1051 EAN 4053423246391

- ▶ コードレスインパクトレンチ
- ▶ コード式を超えるパワーとスピード!
ハイパワー1600N・m
- ▶ 3段階パワーコントロール
- ▶ スマホと繋げて機能設定が可能な
コネクト対応



Pro CORE
BITURBO
BRUSHLESS

能力:普通ボルト:M16-M33*
能力:高力ボルト:M16-M24*
定格電圧:DC18V(充電式専用バッテリー)
回転数:0-800/1,300/1,750min-1(回転/分)
打撃数:0-1,550/2,200/2,350min-1(回/分)
最大締付トルク:1,600N・m
最大緩めトルク:2,200N・m
角ドライブ寸法:19mm

質量:4.2kg(バッテリー含む)
*インパクトレンチ用ソケットをご使用ください
サイズ:(H) 242X(D) 86X(W) 226mm

標準付属品: ●8.0Ahバッテリー2個 ●充電器 ●ケース(L-BOX136N) ●コネクティビティチップ(GCY42)

18V モデル名 **GDS18V-1600HCH** **¥85,500**
注文番号 06019M1050 EAN 4053423246360

- ▶ コードレスインパクトレンチ
- ▶ コード式を超えるパワーとスピード!
ハイパワー1600N・m
- ▶ 3段階パワーコントロール
- ▶ スマホと繋げて機能設定が可能な
コネクト対応



Pro CORE
BITURBO
BRUSHLESS

能力:普通ボルト:M16-M33*
能力:高力ボルト:M16-M24*
定格電圧:DC18V(充電式専用バッテリー)
回転数:0-800/1,300/1,750min-1(回転/分)
打撃数:0-1,550/2,200/2,350min-1(回/分)
最大締付トルク:1,600N・m
最大緩めトルク:2,200N・m
角ドライブ寸法:19mm

質量:3.1kg(本体のみ)
*インパクトレンチ用ソケットをご使用ください
サイズ:(H) 242X(D) 86X(W) 226mm

標準付属品: ●本体のみ

10.8V

モデル名 **GSB10.8-2-LIN**
注文番号 06019B6953

¥37,000

EAN 3165140913911

- ▶ コードレス振動ドライバードリル
- ▶ バッテリーを守るECP機能搭載
- ▶ 1.0kgの超軽量コンパクトボディ
- ▶ ギア式2段変速・20段階トルク調整クラッチ



能力:コンクリート:10mmφ
能力:鉄工:10mmφ
能力:木工:19mmφ
能力:ネジ締め:7mmφ
能力:鉄工ホールソー:33mmφ
定格電圧:DC10.8V(充電式専用バッテリー)
回転数:0-380/1,300min-1(回転/分)
打撃数:0-19,500min-1(回/分)

剛性体締付トルク:30N・m(ドリルポジション)
弾性体締付トルク:15N・m(ドリルポジション)
チャック把握範囲:1.0-10mmφ
質量:1.0kg(バッテリー含む)
サイズ:(H) 178X(D) 60X(W) 187mm

標準付属品: ●2.0Ahバッテリー2個 ●充電器 ●ケース

10.8V

モデル名 **GSB10.8-2-LIH**
注文番号 06019B6901

¥17,500

EAN 3165140630405

- ▶ コードレス振動ドライバードリル
- ▶ バッテリーを守るECP機能搭載
- ▶ 1.0kgの超軽量コンパクトボディ
- ▶ ギア式2段変速・20段階トルク調整クラッチ



能力:コンクリート:10mmφ
能力:鉄工:10mmφ
能力:木工:19mmφ
能力:ネジ締め:7mmφ
能力:鉄工ホールソー:33mmφ
定格電圧:DC10.8V(充電式専用バッテリー)
回転数:0-380/1,300min-1(回転/分)
打撃数:0-19,500min-1(回/分)

剛性体締付トルク:30N・m(ドリルポジション)
弾性体締付トルク:15N・m(ドリルポジション)
チャック把握範囲:1.0-10mmφ
質量:1.0kg(バッテリー含む)
サイズ:(H) 160X(D) 50X(W) 190mm

標準付属品: ●本体のみ

10.8V

モデル名 **GSB10.8V-35**
注文番号 06019J9051

¥47,000

EAN 4059952515311

- ▶ コードレス振動ドライバードリル
- ▶ コンパクト・軽量ボディ
- ▶ コンパクトヘッドにギア式2段変速搭載
- ▶ 高効率のEC(ブラシレス)モーター搭載



能力:コンクリート:10mmφ
能力:鉄工:10mmφ
能力:木工:32mmφ
能力:ネジ締め:8mmφ
能力:鉄工ホールソー:33mmφ
定格電圧:DC10.8V(充電式専用バッテリー)
回転数:0-460/1,750min-1(回転/分)
打撃数:0-26,250min-1(回/分)

剛性体締付トルク:35N・m(ドリルポジション)
弾性体締付トルク:20N・m(ドリルポジション)
チャック把握範囲:0.8-10mmφ
質量:1.0kg(バッテリー含む)
サイズ:(H) 181X(D) 50X(W) 170mm

標準付属品: ●3.0Ahバッテリー2個 ●充電器 ●ケース(L-BOXX102N)

10.8V

モデル名 **GSB10.8V-35H**
注文番号 06019J9050

¥29,000

EAN 4059952515304

- ▶ コードレス振動ドライバードリル
- ▶ コンパクト・軽量ボディ
- ▶ コンパクトヘッドにギア式2段変速搭載
- ▶ 高効率のEC(ブラシレス)モーター搭載



能力:コンクリート:10mmφ
能力:鉄工:10mmφ
能力:木工:32mmφ
能力:ネジ締め:8mmφ
能力:鉄工ホールソー:33mmφ
定格電圧:DC10.8V(充電式専用バッテリー)
回転数:0-460/1,750min-1(回転/分)
打撃数:0-26,250min-1(回/分)

剛性体締付トルク:35N・m(ドリルポジション)
弾性体締付トルク:20N・m(ドリルポジション)
チャック把握範囲:0.8-10mmφ
質量:1.0kg(バッテリー含む)
サイズ:(H) 163X(D) 50X(W) 170mm

標準付属品: ●本体のみ

18V

モデル名 **GSB18V-25**
注文番号 06019K9351

¥47,000

EAN 4053423341300

- ▶ コードレス振動ドライバードリル
- ▶ 高精度メタルチャック
- ▶ バッテリーを保護するECP機能搭載
- ▶ 電子無段変速&ギア式2段変速LEDライト

NEW!



能力:コンクリート:10mmφ
能力:鉄工:10mmφ
能力:木工:35mmφ
能力:ネジ締め:10mmφ
定格電圧:DC18V(充電式専用バッテリー)
回転数:0-440/1,650min-1(回転/分)
打撃数:0-24,000min-1(回/分)
剛性体締め付けトルク:56N・m(ドリルポジション)

弾性体締め付けトルク:21N・m(ドリルポジション)
チャック把握範囲:1.5-13mmφ
質量:1.9kg(バッテリー含む)
サイズ:(H) 211X(D) 73X(W) 207mm

標準付属品: ●2.0Ahバッテリー2個 ●充電器 ●ケース(L-CASE)

18V

モデル名 **GSB18V-45**
注文番号 06019K3350

¥45,000

EAN 4059952631912

- ▶ コードレス振動ドライバードリル
- ▶ コンパクトヘッド174mm
- ▶ 高効率のEC(ブラシレス)モーター搭載
- ▶ 高品質メタルチャック採用



能力:コンクリート:10mmφ
能力:鉄工:10mmφ
能力:木工:35mmφ
能力:ネジ締め:8mmφ
能力:鉄工ホールソー:53mmφ
定格電圧:DC18V(充電式専用バッテリー)
回転数:0-500/1,900min-1(回転/分)
打撃数:0-27,000min-1(回/分)

剛性体締付トルク:45N・m(ドリルポジション)
弾性体締付トルク:21N・m(ドリルポジション)
チャック把握範囲:1.5-13mmφ
質量:1.3kg(バッテリー含む)
サイズ:(H) 225X(D) 73X(W) 174mm

標準付属品: ●2.0Ahバッテリー2個 ●充電器 ●ケース(L-CASE)

18V モデル名 **GSB18V-65** **¥53,500**
注文番号 06019N3350 EAN 4053423321173

- ▶ コードレス振動ドライバードリル
- ▶ コンパクトヘッド176mm
- ▶ 高精度メタルチャック
- ▶ キックバック防止機構
- ▶ 電子無段変速&ギア式2段変速
- ▶ LEDライト

NEW!



能力:コンクリート:13mmφ
能力:鉄工:13mmφ
能力:木工:35mmφ
能力:ネジ締め:10mmφ
定格電圧:DC18V(充電式専用バッテリー)
回転数:0-550/2,100min-1(回転/分)
打撃数:0-27,000min-1(回/分)
剛性体締め付けトルク:65N・m(ドリルポジション)

弾性体締め付けトルク:31N・m(ドリルポジション)
チャック把握範囲:1.5-13mmφ
質量:1.5kg(バッテリー含む)
サイズ:(H) 209X(D) 77X(W) 176mm

標準付属品: ●2.0Ahバッテリー2個 ●充電器 ●ケース(L-CASE)



18V モデル名 **GSB18V-90C** **¥86,500**
注文番号 06019K6151 EAN 4059952617381

- ▶ コードレス振動ドライバードリル
- ▶ コンパクトヘッド175mm
- ▶ 高効率のEC(ブラシレス)モーター搭載
- ▶ 電子無段変速&ギア式2段変速
- ▶ 高品質メタルチャック装備
- ▶ キックバック防止機構
- ▶ プレジジョンクラッチ装備



能力:コンクリート:13mmφ
能力:鉄工:13mmφ
能力:木工:38mmφ
能力:ネジ締め:12mmφ
能力:鉄工ホールソー:53mmφ
定格電圧:DC18V(充電式専用バッテリー)
回転数:0-630/2,100min-1(回転/分)
打撃数:0-29,500min-1(回/分)

剛性体締め付けトルク:64N・m(ドリルポジション)
弾性体締め付けトルク:36N・m(ドリルポジション)
チャック把握範囲:1.5-13mmφ
質量:1.8kg(バッテリー含む)
サイズ:(H) 255X(D) 77X(W) 175mm

標準付属品: ●5.0Ahバッテリー2個 ●充電器 ●ケース(L-BOXX136N)

18V モデル名 **GSB18V-90CH** **¥36,500**
注文番号 06019K6150 EAN 4059952577739

- ▶ コードレス振動ドライバードリル
- ▶ コンパクトヘッド175mm
- ▶ 高効率のEC(ブラシレス)モーター搭載
- ▶ 電子無段変速&ギア式2段変速
- ▶ 高品質メタルチャック装備
- ▶ キックバック防止機構
- ▶ プレジジョンクラッチ装備



能力:コンクリート:13mmφ
能力:鉄工:13mmφ
能力:木工:38mmφ
能力:ネジ締め:12mmφ
能力:鉄工ホールソー:53mmφ
定格電圧:DC18V(充電式専用バッテリー)
回転数:0-630/2,100min-1(回転/分)
打撃数:0-29,500min-1(回/分)

剛性体締め付けトルク:64N・m(ドリルポジション)
弾性体締め付けトルク:36N・m(ドリルポジション)
チャック把握範囲:1.5-13mmφ
質量:1.3kg(本体のみ)
サイズ:(H) 210X(D) 77X(W) 175mm

標準付属品: ●本体のみ

18V モデル名 **GSB18V-150C** **¥128,500**
注文番号 06019J5151 EAN 4059952607146

- ▶ コードレス振動ドライバードリル
- ▶ 最大トルク150N・m
- ▶ 角度センサー搭載で正確な作業をサポート
- ▶ スマホと繋げて機能設定が可能なコネクタ対応
- ▶ キックバック防止機能搭載



Pro CORE
BITURBO
BRUSHLESS

能力:コンクリート:20mmφ、鉄工:16mmφ
能力:木工:150mmφ、ネジ締め:12mmφ
能力:鉄工ホールソー:53mmφ
能力:ALC・サイディングコア:220mmφ
定格電圧:DC18V(充電式専用バッテリー)
回転数:0-550/2,200min-1(回転/分)
打撃数:0-3,300min-1(回/分)
剛性体締め付けトルク:150N・m(ドリルポジション)

弾性体締め付けトルク:84N・m(ドリルポジション)
チャック把握範囲:1.5-13mmφ
質量:3.2kg(バッテリー含む)
サイズ:(H) 275X(D) 73X(W) 207mm

標準付属品: ●8.0Ahバッテリー(ProCORE18V)2個 ●充電器 ●ケース(L-BOXX136N)
●コネクティブチップ(GCY42) ●サイドハンドル

18V モデル名 **GSB18V-150CH** **¥54,500**
注文番号 06019J5152 EAN 4059952607153

- ▶ コードレス振動ドライバードリル
- ▶ 最大トルク150N・m
- ▶ 角度センサー搭載で正確な作業をサポート
- ▶ スマホと繋げて機能設定が可能なコネクタ対応(別売)
- ▶ キックバック防止機能搭載



Pro CORE
BITURBO
BRUSHLESS

能力:コンクリート:20mmφ、鉄工:16mmφ
能力:木工:150mmφ、ネジ締め:12mmφ
能力:鉄工ホールソー:53mmφ
能力:ALC・サイディングコア:220mmφ
定格電圧:DC18V(充電式専用バッテリー)
回転数:0-550/2,200min-1(回転/分)
打撃数:0-3,300min-1(回/分)
剛性体締め付けトルク:150N・m(ドリルポジション)

弾性体締め付けトルク:84N・m(ドリルポジション)
チャック把握範囲:1.5-13mmφ
質量:2.1kg(本体のみ)
サイズ:(H) 215X(D) 73X(W) 207mm

標準付属品: ●本体のみ

10.8V

モデル名 **GSR10.8-2-LIH**

¥14,500

注文番号 0601868151

EAN 3165140578653

- ▶ コードレスドライバードリル
- ▶ コンパクトヘッドにギア式2段変速搭載
- ▶ ブレーキ付電子無段変速
- ▶ 20段階トルク調整クラッチ



能力:鉄工:10mmφ
能力:木工:19mmφ
能力:ネジ締め:7mmφ

能力:鉄工ホールソー:33mmφ
定格電圧:DC10.8V(充電式専用バッテリー)
回転数:0-350/1,300min-1(回転/分)
剛性体締付トルク:30N・m(ドリルポジション)
弾性体締付トルク:15N・m(ドリルポジション)

チャック把握範囲:1.0-10mmφ
質量:0.95kg(バッテリー含む)
サイズ:(H) 160X(D) 50X(W) 180mm

標準付属品: ●本体のみ

10.8V

モデル名 **GSR10.8V-35**

¥47,000

注文番号 06019H8051

EAN 3165140953740

- ▶ コードレスドライバードリル
- ▶ コンパクトヘッドにギア式2段変速搭載
- ▶ 高効率のEC(ブラシレス)モーター採用
- ▶ EMPが過負荷からモーターを保護



能力:鉄工:10mmφ
能力:木工:32mmφ
能力:ネジ締め:8mmφ

能力:鉄工ホールソー:33mmφ
定格電圧:DC10.8V(充電式専用バッテリー)
回転数:0-460/1,750min-1(回転/分)
剛性体締付トルク:35N・m(ドリルポジション)
弾性体締付トルク:20N・m(ドリルポジション)

★在庫僅少につき、品切れの際はご容赦願います。

チャック把握範囲:0.8-10mmφ
質量:0.9kg(バッテリー含む)
サイズ:(H) 181X(D) 50X(W) 154mm

標準付属品: ●3.0Ahバッテリー2個 ●充電器 ●ケース(L-BOXX102N)

10.8V

モデル名 **GSR10.8V-35HXXH**

¥23,000

注文番号 06019J9150

EAN 4059952515328

- ▶ コードレスドライバードリル
- ▶ HEXタイプビットスリーブ
- ▶ わずか126mmのコンパクトヘッド
- ▶ 高効率のEC(ブラシレス)モーター採用



能力:鉄工:10mmφ
能力:木工:32mmφ
能力:ネジ締め:8mmφ

能力:鉄工ホールソー:33mmφ
定格電圧:DC10.8V(充電式専用バッテリー)
回転数:0-460/1,750min-1(回転/分)
剛性体締付トルク:35N・m(ドリルポジション)
弾性体締付トルク:20N・m(ドリルポジション)

★在庫僅少につき、品切れの際はご容赦願います。

質量:0.8kg(バッテリー含む)
サイズ:(H) 181X(D) 50X(W) 126mm

標準付属品: ●本体のみ



10.8V

モデル名 **GSR10.8V-35H**

¥27,500

注文番号 06019H8050

EAN 3165140953757

- ▶ コードレスドライバードリル
- ▶ コンパクトヘッドにギア式2段変速搭載
- ▶ 高効率のEC(ブラシレス)モーター採用
- ▶ EMPが過負荷からモーターを保護



能力:鉄工:10mmφ
能力:木工:32mmφ
能力:ネジ締め:8mmφ
能力:鉄工ホールソー:33mmφ
定格電圧:DC10.8V(充電式専用バッテリー)
回転数:0-460/1,750min-1(回転/分)
剛性体締付トルク:35N・m(ドリルポジション)
弾性体締付トルク:20N・m(ドリルポジション)

★在庫僅少につき、品切れの際はご容赦願います。

チャック把握範囲:0.8-10mmφ
質量:0.9kg(バッテリー含む)
サイズ:(H) 163X(D) 50X(W) 154mm

標準付属品: ●本体のみ



プロフェッショナル リチウムイオン 10.8Vコードレス工具シリーズ

Blue Performance
Simply more.



ポッシュ フレキシクリック6in1システム

アダプターを付け替えるだけで様々な作業に対応!
(GSR 18V-60FCH・GSR 18V-ECFC2のアダプターとの互換性はありせん)



アングルアダプター
GFA 12-W (標準付属)*1
標準小売価格¥9,000 (税別)
6.35mmビットホルダー
9mm溝ビットが
使用可能。
(0.3kg)



ビットホルダーアダプター
GFA 12-X (標準付属)*1
標準小売価格¥5,500 (税別)
6.35mmビットホルダー
13mm溝ビット、
両頭ビットが使用可能。
(0.1kg)



スミヨセアダプター
GFA 12-E (標準付属)*1
標準小売価格¥9,000 (税別)
6.35mmビットホルダー
13mm溝ビット、
両頭ビットが使用可能。
(0.3kg)



アダプター装着無し
6.35mmビットホルダー
9mm溝ビットが使用可能。



**SDSプラスハンマードリル
アダプター(サイドハンドル付)**
GFA 12-H (別売)
標準小売価格¥22,000 (税別)
コンクリート穴あけ用
SDSプラスビット使用可能。

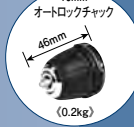

**キーレスチャック
アダプター**
GFA 12-B (標準付属)
標準小売価格¥5,500 (税別)
(0.2kg)



アングルアダプターには、他のアダプターを
さらに装着して使用することができます。

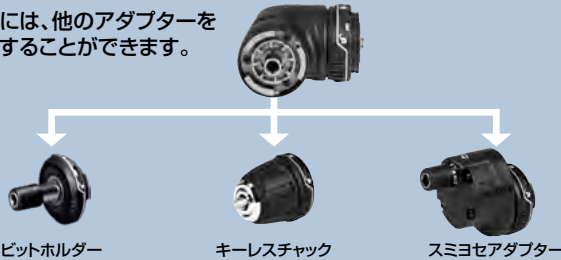

仕様

アダプター	GSR 10.8V-35FC(H,HK)					
	アダプター装着無し	アダプター装着時				スミヨセアダプター
アダプター	—	SDSプラスハンマードリルアダプター GFA 12-H (別売品)*3	ビットホルダー GFA 12-X (標準付属品)*1	キーレスチャック GFA 12-B (標準付属品)	アングルアダプター GFA 12-W (標準付属品)*1	スミヨセアダプター GFA 12-E (標準付属品)*1
定格電圧	DC10.8V(充電式専用バッテリー)					
能力: ネジ締め	8mmφ	—	—	—	8mmφ	—
能力: 鉄工(穴あけ)	10mmφ	—	—	—	10mmφ	—
能力: 木工	32mmφ	—	—	—	32mmφ	—
能力: 鉄工ホールソー	33mmφ	—	—	—	33mmφ	—
能力: コンクリート	—	10mmφ	—	—	—	—
回転数(高速)	0~1,750min ⁻¹ (回転数)	0~1,750min ⁻¹ (回転/分)	—	—	0~1,750min ⁻¹ (回転数)	—
回転数(低速)	0~460min ⁻¹ (回転数)	—	—	—	0~460min ⁻¹ (回転数)	—
打撃数	—	0~3,700min ⁻¹ (回/分)	—	—	—	—
剛性体締付トルク	35N・m(ドリルポジション)	—	—	35N・m(ドリルポジション)	—	—
弾性体締付トルク	20N・m(ドリルポジション)	—	—	20N・m(ドリルポジション)	—	—
打撃力	—	0.9J	—	—	—	—

*1:GSR 10.8V-35FC/FCH(本体のみ)には付属しません。 *2:3.0Ahバッテリー装着時。 *3:GSR 10.8V-35FCHKには標準付属

アダプター	GSR 10.8V-35FC(H,HK)					
	アダプター装着無し	アダプター装着時				スミヨセアダプター
アダプター	—	SDSプラスハンマードリルアダプター GFA 12-H (別売品)*3	ビットホルダー GFA 12-X (標準付属品)*1	キーレスチャック GFA 12-B (標準付属品)	アングルアダプター GFA 12-W (標準付属品)*1	スミヨセアダプター GFA 12-E (標準付属品)*1
チャック把握範囲	—	—	—	1.0 - 10mmφ	—	—
使用可能ビット	六角軸 六角対辺6.35mm、 軸位置9mm(13mm不可)、 両頭ビット不可	SDS プラスビット	六角軸 六角対辺6.35mm、 軸位置13mm(9mm不可)、 両頭ビット可能	丸軸、及び 六角軸の木工、 鉄工ドリルビット	六角軸 六角対辺6.35mm、 軸位置9mm(13mm不可)、 両頭ビット不可	六角軸 六角対辺6.35mm、 軸位置13mm(9mm不可)、 両頭ビット可能
質量*2	0.8kg(バッテリー含む)	1.6kg(バッテリー含む)	0.9kg(バッテリー含む)	1.0kg(バッテリー含む)	1.1kg(バッテリー含む)	1.1kg(バッテリー含む)
アダプターのための質量	—	0.8kg	0.1kg	0.2kg	0.3kg	0.3kg
全長	132mm	144mm	159mm	178mm	197mm	206mm
振動3軸合成値	—	パルサー印刷:<152m/s ²	—	—	—	—

※軸位置9mmのビットはP126をご覧ください。

10.8V モデル名 **GSR10.8V-35FC** **¥63,500**
注文番号 06019H3050 EAN 3165140937030

- ▶コードレスマルチドライブドリル
- ▶フレキシクリックシステム搭載で
1台で様々な作業に対応
- ▶高効率のEC(ブラシレス)モーター採用
- ▶コンパクトヘッドにギア式2段変速搭載



能力:鉄工:10mmφ
能力:木工:32mmφ
能力:ネジ締め:8mmφ
能力:鉄工ホールソー:33mmφ
定格電圧:DC10.8V(充電式専用バッテリー)
回転数:高速:0~1,750min⁻¹(回転/分)
回転数:低速:0~460min⁻¹(回転/分)
剛性体締付トルク:35N・m(ドリルポジション)

標準付属品: ●3.0Ah(バッテリー)2個 ●充電器 ●ケース(L-BOXX1 02N)

10.8V モデル名 **GSR10.8V-35FCH** **¥27,500**
注文番号 06019H3051 EAN 3165140937047

- ▶コードレスマルチドライブドリル
- ▶フレキシクリックシステム搭載で
1台で様々な作業に対応
- ▶高効率のEC(ブラシレス)モーター採用
- ▶コンパクトヘッドにギア式2段変速搭載



能力:鉄工:10mmφ
能力:木工:32mmφ
能力:ネジ締め:8mmφ
能力:鉄工ホールソー:33mmφ
定格電圧:DC10.8V(充電式専用バッテリー)
回転数:高速:0~1,750min⁻¹(回転/分)
回転数:低速:0~460min⁻¹(回転/分)
剛性体締付トルク:35N・m(ドリルポジション)

標準付属品: ●本体のみ ●ケース(L-BOXX1 02E)

10.8V

モデル名 **GSR10.8V-35FCHK**

¥45,500

注文番号 06019H3052

EAN 4059952594507

- ▶ コードレスマルチドライブドリル
- ▶ フレキシクリックシステム搭載で1台で様々な作業に対応
- ▶ 高効率のEC(ブラシレス)モーター採用
- ▶ SDSプラスハンマードリルアダプター付



能力:鉄工:10mmφ

能力:木工:32mmφ

能力:ネジ締め:8mmφ

能力:鉄工ホールソー:33mmφ

定格電圧:DC10.8V(充電式専用バッテリー)

回転数:0-460/1,750min-1(回転/分)

剛性体締付トルク:35N・m(ドリルポジション)

弾性体締付トルク:20N・m(ドリルポジション)

標準付属品: ●本体のみ ●ケース(L-BOXX102N) ●キーレスチャックアダプター(GFA12-B) ●SDSプラスハンマードリルアダプター ●サイドハンドル ●深さゲージ

質量:0.6kg(本体のみ、アダプター装着なし)

サイズ:(H) 163X(D) 50X(W) 115mm



18V

モデル名 **GSR18V-45**

¥43,000

注文番号 06019K3250

EAN 4059952631929

- ▶ コードレスドライブドリル
- ▶ コンパクトヘッド159mm
- ▶ 高効率のEC(ブラシレス)モーター採用
- ▶ 高品質メタルチャック採用
- ▶ 電子無段変速&ギア式2段変速



能力:鉄工:10mmφ

能力:木工:35mmφ

能力:ネジ締め:8mmφ

能力:鉄工ホールソー:53mmφ

定格電圧:DC18V(充電式専用バッテリー)

回転数:0-500/1,900min-1(回転/分)

剛性体締付トルク:45N・m(ドリルポジション)

弾性体締付トルク:21N・m(ドリルポジション)

標準付属品: ●2.0Ah/バッテリー2個 ●充電器 ●ケース(L-CASE)

チャック把握範囲:1.5-13mmφ

質量:1.2kg(バッテリー含む)

サイズ:(H) 225X(D) 73X(W) 159mm

18V

モデル名 **GSR18V-65**

¥51,500

注文番号 06019N3250

EAN 4053423321623

- ▶ コードレスドライブドリル
- ▶ コンパクトヘッド166mm
- ▶ 高効率のEC(ブラシレス)モーター採用
- ▶ 電子無段変速&ギア式2段変速
- ▶ 高品質メタルチャック装備
- ▶ キックバック防止機構
- ▶ LEDライト

NEW!



能力:鉄工:13mmφ

能力:木工:35mmφ

能力:ネジ締め:10mmφ

定格電圧:DC18V(充電式専用バッテリー)

回転数:0-550/2,100min-1(回転/分)

剛性体締め付けトルク:63N・m(ドリルポジション)

弾性体締め付けトルク:31N・m(ドリルポジション)

チャック把握範囲:1.5-13mmφ

標準付属品: ●2.0Ah/バッテリー2個 ●充電器 ●ケース(L-CASE)

質量:1.1kg(本体のみ)

サイズ:(H) 209X(D) 77X(W) 166mm

18V

モデル名 **GSR18V-90C**

¥84,500

注文番号 06019K6051

EAN 4059952617282

- ▶ コードレスドライブドリル
- ▶ コンパクトヘッド163mm
- ▶ 高効率のEC(ブラシレス)モーター搭載
- ▶ 電子無段変速&ギア式2段変速
- ▶ 高品質メタルチャック装備
- ▶ キックバック防止機構
- ▶ プレジジョンクラッチ装備



能力:鉄工:13mmφ

能力:木工:38mmφ

能力:ネジ締め:12mmφ

能力:鉄工ホールソー:53mmφ

定格電圧:DC18V(充電式専用バッテリー)

回転数:0-630/2,100min-1(回転/分)

剛性体締付トルク:64N・m(ドリルポジション)

弾性体締付トルク:36N・m(ドリルポジション)

標準付属品: ●5.0Ah/バッテリー2個 ●充電器 ●ケース(L-BOXX136N)

チャック把握範囲:1.5-13mmφ

質量:1.7kg(バッテリー含む)

サイズ:(H) 255X(D) 77X(W) 163mm

18V

モデル名 **GSR18V-90CH**

¥34,000

注文番号 06019K6050

EAN 4059952577692

- ▶ コードレスドライブドリル
- ▶ コンパクトヘッド163mm
- ▶ 高効率のEC(ブラシレス)モーター搭載
- ▶ 電子無段変速&ギア式2段変速
- ▶ 高品質メタルチャック装備
- ▶ キックバック防止機構
- ▶ プレジジョンクラッチ装備



能力:鉄工:13mmφ

能力:木工:38mmφ

能力:ネジ締め:12mmφ

能力:鉄工ホールソー:53mmφ

定格電圧:DC18V(充電式専用バッテリー)

回転数:0-630/2,100min-1(回転/分)

剛性体締付トルク:64N・m(ドリルポジション)

弾性体締付トルク:36N・m(ドリルポジション)

標準付属品: ●本体のみ

チャック把握範囲:1.5-13mmφ

質量:1.2kg(本体のみ)

サイズ:(H) 210X(D) 77X(W) 163mm

18V モデル名 **GSR18V-150C** ¥123,000
 注文番号 06019J5051 EAN 4059952607122

- ▶コードレスドライバードリル
- ▶最大トルク150N・m
- ▶角度センサー搭載で正確な作業をサポート
- ▶スマホと繋げて機能設定が可能なコネクト対応
- ▶キックバック防止機能搭載



Pro**CORE**
BITURBO
 BRUSHLESS

能力:鉄工:16mmφ
 能力:木工:150mmφ
 能力:ネジ締め:12mmφ
 能力:鉄工ホールソー:53mmφ
 能力:ALC・サイディングコア:220mmφ
 定格電圧:DC18V(充電式専用バッテリー)
 回転数:0-550/2,200min⁻¹(回転/分)
 剛性体締付トルク:150N・m(ドリルポジション)
 弾性体締付トルク:84N・m(ドリルポジション)
 チャック把握範囲:1.5-13mmφ
 質量:3.1kg(バッテリー含む)
 サイズ:(H) 275X(D) 73X(W) 202mm

標準付属品: ●8.0Ahバッテリー(ProCORE18V)2個 ●充電器 ●ケース(L-BOXX136N) ●コネクティブディスプレイ(GCY42) ●サイドハンドル

18V モデル名 **GSR18V-150CH** ¥49,000
 注文番号 06019J5052 EAN 4059952607139

- ▶コードレスドライバードリル
- ▶最大トルク150N・m
- ▶角度センサー搭載で正確な作業をサポート
- ▶スマホと繋げて機能設定が可能なコネクト対応(別売)
- ▶キックバック防止機能搭載



Pro**CORE**
BITURBO
 BRUSHLESS

能力:鉄工:16mmφ
 能力:木工:150mmφ
 能力:ネジ締め:12mmφ
 能力:鉄工ホールソー:53mmφ
 能力:ALC・サイディングコア:220mmφ
 定格電圧:DC18V(充電式専用バッテリー)
 回転数:0-550/2,200min⁻¹(回転/分)
 剛性体締付トルク:150N・m(ドリルポジション)
 弾性体締付トルク:84N・m(ドリルポジション)
 チャック把握範囲:1.5-13mmφ
 質量:2.0kg(本体のみ)
 サイズ:(H) 215X(D) 73X(W) 202mm

標準付属品: ●本体のみ ●サイドハンドル

18V モデル名 **GSR18V-90FC** ¥117,500
 注文番号 06019K6250 EAN 4059952605814

- ▶コードレスマルチドライバードリル
- ▶フレキシブルシステム搭載で1台で様々な作業に対応
- ▶ハンマードリルアダプター装着(別売)によりコンクリートの穴あけ作業も可能
- ▶スマホと繋げて機能設定が可能なコネクト対応(別売)



能力:鉄工:13mmφ
 能力:木工:38mmφ
 能力:ネジ締め:12mmφ
 能力:鉄工ホールソー:53mmφ
 定格電圧:DC18V(充電式専用バッテリー)
 回転数:0-630/2,100min⁻¹(回転/分)
 剛性体締付トルク:64N・m(ドリルポジション)
 弾性体締付トルク:36N・m(ドリルポジション)
 チャック把握範囲:1.5-13mmφ
 質量:1.6kg(バッテリー含む)
 サイズ:(H) 255X(D) 77X(W) 136mm

標準付属品: ●5.0Ahバッテリー2個 ●充電器 ●フルメタルキーレスチャックアダプター ●アンクルアダプター ●スミヨセアダプター ●ケース(L-BOXX136N)

18V モデル名 **GSR18V-90FCH** ¥59,000
 注文番号 06019K6251 EAN 4059952617480

- ▶コードレスマルチドライバードリル
- ▶フレキシブルシステム搭載で1台で様々な作業に対応
- ▶ハンマードリルアダプター装着(別売)によりコンクリートの穴あけ作業も可能
- ▶スマホと繋げて機能設定が可能なコネクト対応(別売)



能力:鉄工:13mmφ
 能力:木工:38mmφ
 能力:ネジ締め:12mmφ
 能力:鉄工ホールソー:53mmφ
 定格電圧:DC18V(充電式専用バッテリー)
 回転数:0-630/2,100min⁻¹(回転/分)
 剛性体締付トルク:64N・m(ドリルポジション)
 弾性体締付トルク:36N・m(ドリルポジション)
 チャック把握範囲:1.5-13mmφ
 質量:1.1kg(本体のみ)
 サイズ:(H) 210X(D) 77X(W) 136mm

標準付属品: ●本体のみ ●フルメタルキーレスチャックアダプター ●ケース(L-BOXX136N)

10.8V モデル名 **GRC10.8V-60 3/8SN** ¥29,000
 注文番号 06019N83B0 EAN 4053423361186

- ▶コードレスラチェットレンチ
- ▶コンパクトデザイン
- ▶耐久性抜群のギアボックス
- ▶ハイトルク60N・m
- ▶無段変速パドルスイッチ
- ▶LEDライト

NEW!



最大トルク:60N・m
 定格電圧:DC10.8V(充電式専用バッテリー)
 回転数:0-230min⁻¹(回転/分)
 角ドライブ寸法:9.5mm
 ラチェット部分長さ:79mm
 ラチェット部分厚み:34mm
 質量:0.8kg(本体のみ)
 サイズ:(H) 73X(D) 52X(W) 269mm

標準付属品: ●本体のみ

18V モデル名 **GRC18V-60** ¥32,000
 注文番号 06019N8050 EAN 4053423332469

- ▶コードレスラチェットレンチ
- ▶コンパクトヘッド
- ▶耐久性抜群のギアボックス
- ▶3段階パワーコントロール(1:-M6,2:M6-M8,3:M8-M12)
- ▶ハイトルク60N・m

NEW!



最大トルク:60N・m
 定格電圧:DC18V(充電式専用バッテリー)
 回転数:0-400min⁻¹(回転/分)
 角ドライブ寸法:9.5mm
 ラチェット部分長さ:79mm
 ラチェット部分厚み:40mm
 質量:0.9kg(本体のみ)
 サイズ:(H) 75X(D) 70X(W) 363mm

標準付属品: ●本体のみ

18V モデル名 **GTB18V-45** **¥80,500**
注文番号 06019K7051 EAN 4059952581231

- ▶ コードレススクリュードライバー
- ▶ ドライウォール(石膏ボード)のネジ締め緩め作業に最適
- ▶ 本体先端を押し当てるだけで作業可能なパワーセーブモード
- ▶ 別売オートフィードアタッチメント装着で連続締付可能



能力:ネジ締め:6mmφ(ドライウォール)
定格電圧:DC18V(充電式専用バッテリー)
回転数:0-4,500min-1(回転/分)
弾性体締付トルク:6N・m
使用ビット:6.35mm六角軸ビット対応
質量:1.6kg(バッテリー含む)
サイズ:(H) 233X(D) 56X(W) 261mm

標準付属品: ●5.0Ahバッテリー2個 ●充電器 ●ケース(L-BOXX136N) ●ドライバービット(PH225mm) ●ユニバーサルビットホルダー

3.6V モデル名 **BOSCHGO3** **¥18,000**
注文番号 06019H2250 EAN 4053423251012

- ▶ コードレスドライバー
- ▶ 本体を押し込むだけでスタート可能
- ▶ 6.35mmインパクトビットも両頭ビットにも対応
- ▶ LEDライト搭載



能力:ネジ締め:5mmφ
定格電圧:DC3.6V(充電式内蔵バッテリー)
回転数:360min-1(回転/分)
剛性体締付トルク:5N・m
弾性体締付トルク:2.5N・m
質量:0.32kg(バッテリー含む)
充電ケーブルの接続:マイクロUSBタイプC
サイズ:(H) 42X(D) 42X(W) 193mm

標準付属品: ●Micro-USBType-Cケーブル ●ビットセット(8本入) ●延長ビットホルダー ●ケース

コード式 モデル名 **GSB10RE/N** **¥23,000**
注文番号 0601216150 EAN 3165140371735

- ▶ 振動ドリル
- ▶ 小径の穴あけに最適
- ▶ 電子無段変速
- ▶ 正転・逆転機構



能力:コンクリート:10mmφ
能力:鉄工:8mmφ
能力:木工:20mmφ
電源:100V(50-60Hz)
消費電力:500W
回転数:0-2,600min-1(回転/分)
打撃数:0-41,600min-1(回/分)
チャック把握範囲:1.0-10mmφ

質量:1.5kg
コード:2.5m
最小スミヨセ寸法:28mm
サイズ:(H) 180X(D) 65X(W) 260mm

標準付属品: ●ケース ●サイドハンドル ●深さゲージ ●チャックハンドル

18V モデル名 **GTB18V-45H** **¥37,500**
注文番号 06019K7050 EAN 4059952581217

- ▶ コードレススクリュードライバー
- ▶ ドライウォール(石膏ボード)のネジ締め緩め作業に最適
- ▶ 本体先端を押し当てるだけで作業可能なパワーセーブモード
- ▶ 別売オートフィードアタッチメント装着で連続締付可能



能力:ネジ締め:6mmφ(ドライウォール)
定格電圧:DC18V(充電式専用バッテリー)
回転数:0-4,500min-1(回転/分)
弾性体締付トルク:6N・m
使用ビット:6.35mm六角軸ビット対応
質量:1.1kg(本体のみ)
サイズ:(H) 193X(D) 56X(W) 261mm

標準付属品: ●本体のみ ●ドライバービット(PH225mm) ●ユニバーサルビットホルダー



コード式 モデル名 **GSB16REN3** **¥31,500**
注文番号 0601228150 EAN 3165140691925

- ▶ 振動ドリル
- ▶ ハイパワー750Wモーター
- ▶ 軽量・コンパクトモデル
- ▶ 耐久性を高めたポット型ギアハウジング



能力:コンクリート:16mmφ
能力:鉄工:13mmφ
能力:木工:30mmφ
電源:100V(50-60Hz)
消費電力:750W
回転数:0-3,250min-1(回転/分)
打撃数:0-48,500min-1(回/分)
チャック把握範囲:1.5-13mmφ

質量:1.8kg
コード:2.5m
最小スミヨセ寸法:34mm
サイズ:(H) 192X(D) 69X(W) 268mm

標準付属品: ●ケース ●サイドハンドル ●深さゲージ ●チャックハンドル

コード式 モデル名 **GSB21-2RE** ¥62,000
注文番号 060119C550 EAN 3165140505628

- ▶ キーレス振動ドリル
- ▶ 安全クラッチ
- ▶ ハイパワー920Wモーター
- ▶ オートロックチャック
ギア式2段変速装備



能力:コンクリート:22mmφ
能力:ダイヤモンドコア:80mmφ
能力:鉄工:13mmφ
能力:木工:40mmφ
電源:100V(50-60Hz)
消費電力:920W
回転数:0-900/3,000min-1(回転/分)
打撃数:0-15,300/51,000min-1(回/分)

チャック把握範囲:1.5-13mmφ
質量:2.9kg
コード:4m
最小スミヨセ寸法:30mm
サイズ:(H) 220X(D) 80X(W) 363mm

標準付属品: ●ケース ●サイドハンドル ●深さゲージ

コード式 モデル名 **GBM10RE/N** ¥15,000
注文番号 0601473550 EAN 3165140473071

- ▶ 電気ドリル
- ▶ コンパクトボディ
- ▶ ハイパワー450Wモーター
- ▶ 抜群の耐久性



能力:鉄工:10mmφ
能力:木工:25mmφ
電源:100V(50-60Hz)
消費電力:450W
回転数:0-2,600min-1(回転/分)
チャック把握範囲:1.0-10mmφ
質量:1.3kg
コード:2.5m

最小スミヨセ寸法:28mm
サイズ:(H) 190X(D) 60X(W) 200mm

標準付属品: ●チャックハンドル

コード式 モデル名 **GBM13RE** ¥22,500
注文番号 0601477550 EAN 3165140473262

- ▶ 電気ドリル
- ▶ コンパクトボディ
- ▶ ハイパワー600Wモーター
- ▶ 抜群の耐久性



能力:鉄工:13mmφ
能力:木工:30mmφ
電源:100V(50-60Hz)
消費電力:600W
回転数:0-2,600min-1(回転/分)
チャック把握範囲:1.5-13mmφ
質量:1.7kg
コード:2.5m

最小スミヨセ寸法:28mm
サイズ:(H) 90X(D) 60X(W) 230mm

標準付属品: ●チャックハンドル



18V モデル名 **GBH18V-18X** ¥83,500
注文番号 0611927150 EAN 4053423336504

- ▶ コードレスハンマードリル(SDSプラス)
- ▶ ONE CHUCKシステム
SDSプラスシャンクと六角/丸軸ビットに対応
- ▶ 打撃力1.5Jの十分なパワー
LEDライト
- ▶ キックバック防止機能
バイブレーションコントロール



能力:コンクリート18mmφ
能力:鉄工:10mmφ
能力:木工:18mmφ
定格電圧:DC18V(充電専用バッテリー)
回転数:0-900min-1(回転/分)
打撃数:0-5,000min-1(回/分)
打撃力:1.5J
質量:2.2kg(バッテリー含む)

サイズ:(H) 202X(D) 101X(W) 254mm

標準付属品: ●2.0Ahバッテリー2個 ●充電器 ●ケース(L-BOXX136N) ●サイドハンドル ●深さゲージ ●激じんアダプター

18V モデル名 **GBH18V-22X** ¥105,000
注文番号 0611924150 EAN 4053423336597

- ▶ コードレスハンマードリル(SDSプラス)
- ▶ ONE CHUCKシステム
SDSプラスシャンクと六角/丸軸ビットに対応
- ▶ 打撃力2.0Jの十分なパワー
LEDライト
- ▶ キックバック防止機能
バイブレーションコントロール



能力:コンクリート22mmφ
能力:鉄工:13mmφ
能力:木工:26mmφ
定格電圧:DC18V(充電専用バッテリー)
回転数:0-1050min-1(回転/分)
打撃数:0-4,675min-1(回/分)
打撃力:2.0J
質量:3.2kg(バッテリー含む)

サイズ:(H) 208X(D) 102X(W) 322mm

標準付属品: ●4.0Ahバッテリー2個 ●充電器 ●ケース(L-BOXX136N) ●サイドハンドル ●深さゲージ

18V

モデル名 GBH18V-22

¥105,000

注文番号 0611924051

EAN 4053423242423

- ▶ コードレスハンマードリル(SDSプラス)
- ▶ 軽量コンパクトで上向き作業に最適!
- ▶ 打撃力1.9Jの十分なパワー
破つき作業が可能な3モード
- ▶ キックバック防止機能で安全作業



能力:コンクリート:22mmφ
能力:*鉄工:13mmφ、*木工:20mmφ
打撃力:1.9J
定格電圧:DC18V(充電専用バッテリー)
回転数:0-1,050min-1(回転/分)
打撃数:0-4,675min-1(回/分)
質量:3.0kg(バッテリー含む)
サイズ:(H) 207X(D) 102X(W) 296mm

*吸じんシステムGDE18V-12(別売り)を装着時、A1820LIB/GBA18V3.0Ahバッテリーは使用できません

標準付属品: ●5.0Ahバッテリー2個 ●充電器 ●ケース(L-BOXX136N) ●サイドハンドル ●深さゲージ

18V

モデル名 GBH18V-22H

¥46,000

注文番号 0611924050

EAN 4059952613345

- ▶ コードレスハンマードリル(SDSプラス)
- ▶ 軽量コンパクトで上向き作業に最適!
- ▶ 打撃力1.9Jの十分なパワー
破つき作業が可能な3モード
- ▶ キックバック防止機能で安全作業



能力:コンクリート:22mmφ
能力:*鉄工:13mmφ、*木工:20mmφ
打撃力:1.9J
定格電圧:DC18V(充電専用バッテリー)
回転数:0-1,050min-1(回転/分)
打撃数:0-4,675min-1(回/分)
質量:3.0kg(バッテリー含む)
サイズ:(H) 207X(D) 102X(W) 296mm

*吸じんシステムGDE18V-12(別売り)を装着時、A1820LIB/GBA18V3.0Ahバッテリーは使用できません

標準付属品: ●本体のみ ●サイドハンドル ●深さゲージ

18V

モデル名 GBH18V-24C

¥107,000

注文番号 0611923053

EAN 4053423235494

- ▶ コードレスハンマードリル(SDSプラス)
- ▶ 打撃力2.4Jの余裕のパワー
破つき作業が可能な3モード
- ▶ キックバック防止機能
振動低減機構搭載
- ▶ スマホと繋げて機能設定が可能なコネクタ対応(内蔵型)



能力:コンクリート:24mmφ
能力:ダイヤモンドコア:65mmφ
能力:*鉄工:13mmφ、*木工:30mmφ
打撃力:2.4J
定格電圧:DC18V(充電専用バッテリー)
回転数:0-980min-1(回転/分)
打撃数:0-4,350min-1(回/分)
質量:3.4kg(バッテリー含む)

最小スミヨセ寸法:35mm
*別売SDS回転チャックセット使用
サイズ:(H) 226X(D) 102X(W) 337mm

標準付属品: ●5.0Ahバッテリー2個 ●充電器 ●ケース(L-BOXX136N) ●サイドハンドル ●深さゲージ

18V

モデル名 GBH18V-24CH

¥53,500

注文番号 0611923051

EAN 4053423235487

- ▶ コードレスハンマードリル(SDSプラス)
- ▶ 打撃力2.4Jの余裕のパワー
破つき作業が可能な3モード
- ▶ キックバック防止機能
振動低減機構搭載
- ▶ スマホと繋げて機能設定が可能なコネクタ対応(内蔵型)



能力:コンクリート:24mmφ
能力:ダイヤモンドコア:65mmφ
能力:*鉄工:13mmφ、*木工:30mmφ
打撃力:2.4J
定格電圧:DC18V(充電専用バッテリー)
回転数:0-980min-1(回転/分)
打撃数:0-4,350min-1(回/分)
質量:2.9kg(本体のみ)

最小スミヨセ寸法:35mm
*別売SDS回転チャックセット使用
サイズ:(H) 226X(D) 102X(W) 337mm

標準付属品: ●本体のみ ●ケース ●サイドハンドル ●深さゲージ

18V

モデル名 GBH18V-26DH

¥59,000

注文番号 0611916050

EAN 3165140997171

- ▶ コードレスハンマードリル(SDSプラス)
- ▶ Dハンドル採用で多様な作業に対応
- ▶ 打撃力2.5Jの余裕のパワー
- ▶ キックバック防止機能で安全作業!



能力:コンクリート:26mmφ
能力:ダイヤモンドコア:68mmφ
能力:*鉄工:13mmφ、*木工:30mmφ
打撃力:2.5J
定格電圧:DC18V(充電専用バッテリー)
回転数:0-980min-1(回転/分)
打撃数:0-4,350min-1(回/分)
質量:2.5kg(本体のみ)

最小スミヨセ寸法:32mm
*別売SDS回転チャックセット使用
サイズ:(H) 224X(D) 75X(W) 442mm

標準付属品: ●本体のみ ●ケース ●サイドハンドル ●深さゲージ



18V モデル名 **GBH18V-26N** **¥120,000**
注文番号 0611909053 EAN 4059952647494

- ▶ コードレスハンマードリル(SDSプラス)
- ▶ 打撃力2.6Jの余裕のパワー
- ▶ 破つり作業も可能な3モード
- ▶ キックバック防止機能、振動低減機構搭載



能力:コンクリート:26mmφ
能力:ダイヤモンドコア:68mmφ
能力:*鉄工:13mmφ、*木工:30mmφ
打撃力:2.6J
定格電圧:DC18V(充電式専用バッテリー)
回転数:0-890min-1(回転/分)
打撃数:0-4,350min-1(回/分)
質量:3.5kg(バッテリー含む)

最小スミヨセ寸法:30mm
*別売SDS回転チャックセット使用
サイズ:(H) 225X(D) 83X(W) 348mm

標準付属品: ●5.0Ahバッテリー2個 ●充電器 ●ケース(L-BOXX1 36N) ●サイドハンドル ●深さゲージ

18V モデル名 **GBH18V-26H** **¥59,000**
注文番号 0611909050 EAN 3165140831444

- ▶ コードレスハンマードリル(SDSプラス)
- ▶ 打撃力2.6Jの余裕のパワー
- ▶ 破つり作業も可能な3モード
- ▶ キックバック防止機能、振動低減機構搭載



能力:コンクリート:26mmφ
能力:ダイヤモンドコア:68mmφ
能力:*鉄工:13mmφ、*木工:30mmφ
打撃力:2.6J
定格電圧:DC18V(充電式専用バッテリー)
回転数:0-890min-1(回転/分)
打撃数:0-4,350min-1(回/分)
質量:3.0kg(本体のみ)

最小スミヨセ寸法:30mm
*別売SDS回転チャックセット使用
サイズ:(H) 225X(D) 83X(W) 348mm

標準付属品: ●本体のみ ●サイドハンドル ●深さゲージ



18V モデル名 **GBH18V-28C** **¥200,000**
注文番号 0611920052 EAN 4059952611679

- ▶ コードレスハンマードリル(SDSプラス)
- ▶ 打撃力3.3Jの余裕のパワー
- ▶ 破つり作業が可能な3モード
- ▶ キックバック防止機能、振動低減機構搭載
- ▶ スマホと繋げて機能設定が可能なコネクタ対応(別売)



能力:コンクリート:28mmφ
能力:ダイヤモンドコア:68mmφ
能力:*鉄工:13mmφ、*木工:30mmφ
打撃力:3.3J
定格電圧:DC18V(充電専用バッテリー)
回転数:0-950min-1(回転/分)
打撃数:0-4,220min-1(回/分)
質量:4.4kg(バッテリー含む)

最小スミヨセ寸法:35mm
*別売SDS回転チャックセット使用
サイズ:(H) 249X(D) 103X(W) 363mm

標準付属品: ●8.0Ahバッテリー(ProCORE18V)2個 ●充電器 ●ケース(L-BOXX238N) ●サイドハンドル ●深さゲージ

18V モデル名 **GBH18V-28CFH** **¥134,000**
注文番号 0611921050 EAN 4053423244410

- ▶ コードレスハンマードリル(SDSプラス)
- ▶ クイックリリースシステム
- ▶ 打撃力3.3Jの余裕のパワー
- ▶ 破つり作業が可能な3モード
- ▶ キックバック防止機能、振動低減機構搭載



能力:コンクリート:28mmφ
能力:ダイヤモンドコア:68mmφ
能力:*鉄工:13mmφ、*木工:30mmφ
打撃力:3.3J
定格電圧:DC18V(充電専用バッテリー)
回転数:0-950min-1(回転/分)
打撃数:0-4,220min-1(回/分)
質量:3.4kg(本体のみ)

最小スミヨセ寸法:35mm
*クイックリリースキーレスチャック使用
サイズ:(H) 249X(D) 103X(W) 392mm

標準付属品: ●本体のみ ●サイドハンドル ●クイックリリースキーレスチャック ●深さゲージ

18V モデル名 **GBH18V-28DC** **¥137,000**
注文番号 0611919051 EAN 405995264838

- ▶ コードレスハンマードリル(SDSプラス)
- ▶ Dハンドル採用で多様な作業に対応
- ▶ 打撃力3.4Jの余裕のパワー
- ▶ 破つり作業が可能な3モード
- ▶ キックバック防止機能で安全作業!



能力:コンクリート:28mmφ
能力:ダイヤモンドコア:68mmφ
能力:*鉄工:13mmφ、*木工:30mmφ
打撃力:3.4J
定格電圧:DC18V(充電専用バッテリー)
回転数:0-950min-1(回転/分)
打撃数:0-4,250min-1(回/分)
質量:3.9kg(バッテリー含む)

最小スミヨセ寸法:40mm
*別売SDS回転チャックセット使用
サイズ:(H) 225X(D) 89X(W) 437mm

標準付属品: ●5.0Ahバッテリー2個 ●充電器 ●ケース ●サイドハンドル

18V モデル名 **GBH18V-34CF** ¥257,000
 注文番号 0611914052 EAN 4059952517797

- ▶ コードレスハンマドリル(SDSプラス)
- ▶ コード式950W機種並みのハイパワーで5.8Jの打撃力を実現
- ▶ クイックリリースシステム
キックバック防止機能、振動低減機構搭載
- ▶ スマホと繋げて機能設定が可能なコネクト対応



能力:コンクリート:32mmφ
 能力:ダイヤモンドコア:82mmφ
 能力:*鉄工:13mmφ、*木工:40mmφ
 打撃力:5.8J
 定格電圧:DC18V(充電式専用バッテリー)
 回転数:0-500min-1(回転/分)
 打撃数:0-2,900min-1(回/分)
 質量:5.9kg(バッテリー含む)

最小スミヨセ寸法:35mm
 *クイックリリースキーレスチャック使用
 サイズ:(H) 260X(D) 96X(W) 435mm

標準付属品: ●8.0Ahバッテリー(ProCORE18V)2個 ●充電器 ●ケース ●コネクティビティチップ(GCY42) ●サイドハンドル ●深さゲージ

18V モデル名 **GBH18V-34CFH** ¥192,500
 注文番号 0611914051 EAN 3165140996068

- ▶ コードレスハンマドリル(SDSプラス)
- ▶ コード式950W機種並みのハイパワーで5.8Jの打撃力を実現
- ▶ クイックリリースシステム
キックバック防止機能、振動低減機構搭載
- ▶ スマホと繋げて機能設定が可能なコネクト対応



能力:コンクリート:32mmφ
 能力:ダイヤモンドコア:82mmφ
 能力:*鉄工:13mmφ、*木工:40mmφ
 打撃力:5.8J
 定格電圧:DC18V(充電式専用バッテリー)
 回転数:0-500min-1(回転/分)
 打撃数:0-2,900min-1(回/分)
 質量:5.9kg(バッテリー含む)

最小スミヨセ寸法:35mm
 *クイックリリースキーレスチャック使用
 サイズ:(H) 260X(D) 96X(W) 435mm

標準付属品: ●本体のみ ●ケース ●コネクティビティチップ(GCY42) ●サイドハンドル ●深さゲージ

コード式 モデル名 **GBH2-21** ¥32,000
 注文番号 06112A6050 EAN 4059952569703

- ▶ ハンマドリル(SDSプラス)
- ▶ 軽量2.3kg、コンパクト
- ▶ 軽破つり作業が可能な3モード
- ▶ 電子無段変速、正転・逆転機構



能力:コンクリート:21mmφ
 能力:ダイヤモンドコア:65mmφ
 能力:*鉄工:13mmφ、*木工:30mmφ
 打撃力:2.0J
 電源:100V(50-60Hz)
 消費電力:720W
 回転数:0-2,000min-1(回転/分)
 打撃数:0-4,800min-1(回/分)

質量:2.3kg
 コード:5m
 最小スミヨセ寸法:40mm
 *別売SDS回転チャックセット使用
 サイズ:(H) 205X(D) 88X(W) 334mm

標準付属品: ●ケース ●サイドハンドル ●深さゲージ

コード式 モデル名 **GBH2-26** ¥46,000
 注文番号 06112A3050 EAN 4059952628431

- ▶ ハンマドリル(SDSプラス)
- ▶ 軽破つり作業が可能な3モード搭載のスタンダードモデル
- ▶ 電子無段変速
- ▶ 正転・逆転機構



能力:コンクリート:26mmφ
 能力:ダイヤモンドコア:80mmφ
 能力:*鉄工:13mmφ、*木工:30mmφ
 打撃力:2.7J
 電源:100V(50-60Hz)
 消費電力:800W
 回転数:0-900min-1(回転/分)
 打撃数:0-4,000min-1(回/分)

質量:2.7kg
 コード:5m
 最小スミヨセ寸法:32mm
 *別売SDS回転チャックセット使用
 サイズ:(H) 215X(D) 95X(W) 380mm

標準付属品: ●ケース ●サイドハンドル ●深さゲージ

コード式 モデル名 **GBH2-28** ¥59,000
 注文番号 0611267550 EAN 3165140843713

- ▶ ハンマドリル(SDSプラス)
- ▶ キックバック防止機能・超低振動設計で安全快適作業
- ▶ パワフルな850Wモーター搭載
- ▶ 軽破つり作業が可能な3モード



能力:コンクリート:28mmφ
 能力:ダイヤモンドコア:80mmφ
 能力:*鉄工:13mmφ、*木工:30mmφ
 打撃力:3.2J
 電源:100V(50-60Hz)
 消費電力:850W
 回転数:0-1,300min-1(回転/分)
 打撃数:0-4,000min-1(回/分)

質量:2.9kg
 コード:5m
 最小スミヨセ寸法:35mm
 *別売SDS回転チャックセット使用
 サイズ:(H) 216X(D) 100X(W) 379mm

標準付属品: ●ケース ●サイドハンドル ●深さゲージ

コード式 モデル名 **GBH2-28F** ¥67,500
 注文番号 0611267650 EAN 3165140843737

- ▶ ハンマドリル(SDSプラス)
- ▶ キックバック防止機能・超低振動設計で安全快適作業
- ▶ パワフルな850Wモーター搭載
- ▶ 軽破つり作業が可能な3モード
クイックリリースシステム



能力:コンクリート:28mmφ
 能力:ダイヤモンドコア:80mmφ
 能力:*鉄工:13mmφ、*木工:30mmφ
 打撃力:3.2J
 電源:100V(50-60Hz)
 消費電力:850W
 回転数:0-1,300min-1(回転/分)
 打撃数:0-4,000min-1(回/分)

質量:3.1kg
 コード:5m
 最小スミヨセ寸法:35mm
 *クイックリリースキーレスチャック使用
 サイズ:(H) 216X(D) 100X(W) 402mm

標準付属品: ●ケース ●サイドハンドル ●深さゲージ ●クイックリリースキーレスチャック

コード式 モデル名 **GBH3-28DRE** ¥70,500
 注文番号 061123A050 EAN 3165140513166

- ▶ ハンマードリル(SDSプラス)
- ▶ パワフルなのに軽量・コンパクト
- ▶ 軽破つき作業が可能な3モード
- ▶ バイブレーションコントロールで振動低減



能力:コンクリート:28mmφ
 能力:ダイヤモンドコア:80mmφ
 能力:*鉄工:13mmφ、*木工:30mmφ
 打撃力:3.2J
 電源:100V(50-60Hz)
 消費電力:800W
 回転数:0-900min-1(回転/分)
 打撃数:0-4,000min-1(回/分)

質量:3.5kg
 コード:4.5m
 最小スミヨセ寸法:35mm
 *別売SDS回転チャックセット使用
 サイズ:(H) 240X(D) 80X(W) 320mm

標準付属品: ●ケース ●サイドハンドル ●深さゲージ

コード式 モデル名 **GBH4-32DRF** ¥92,000
 注文番号 0611332150 EAN 3165140464970

- ▶ ハンマードリル(SDSプラス)
- ▶ パワフルな900Wモーター搭載
- ▶ 破つき作業が可能な3モード
- ▶ バイブレーションコントロール搭載
- ▶ クイックリリースシステム(別売)



能力:コンクリート:32mmφ
 能力:ダイヤモンドコア:130mmφ
 能力:*鉄工:13mmφ、*木工:32mmφ
 打撃力:3.2J
 電源:100V(50-60Hz)
 消費電力:900W
 回転数:0-780min-1(回転/分)
 打撃数:0-3,600min-1(回/分)

質量:4.7kg
 コード:5m
 最小スミヨセ寸法:35mm
 *別売クイックリリースキーレスチャック使用
 サイズ:(H) 270X(D) 95X(W) 410mm

標準付属品: ●ケース ●サイドハンドル ●深さゲージ

18V モデル名 **GBH18V-36C** ¥257,000
 注文番号 0611915052 EAN 3165140996143

- ▶ コードレスハンマードリル(SDS-max)
- ▶ コード式1000W機種並みのハイパワーで7.0Jの打撃力を実現
- ▶ キックバック防止機能、振動低減機構搭載
- ▶ スマホと繋げて機能設定が可能なコネクト対応



ProCORE
 BITURBO
 BRUSHLESS

能力:ドリルビット:40mmφ
 能力:ハンマーコア:90mmφ
 打撃力:7.0J
 定格電圧:DC18V(充電式専用バッテリー)
 消費電力:1,000W
 回転数:0-500min-1(回転/分)
 打撃数:0-2,900min-1(回/分)
 質量:6.1kg(バッテリー含む)

サイズ:(H) 260X(D) 96X(W) 465mm

標準付属品: ●8.0Ah(バッテリー(ProCORE18V)2個) ●充電器 ●ケース ●コネクティビティチップ(GCY42) ●サイドハンドル ●深さゲージ

18V モデル名 **GBH18V-36CH** ¥192,500
 注文番号 0611915051 EAN 3165140996136

- ▶ コードレスハンマードリル(SDS-max)
- ▶ コード式1000W機種並みのハイパワーで7.0Jの打撃力を実現
- ▶ キックバック防止機能、振動低減機構搭載
- ▶ スマホと繋げて機能設定が可能なコネクト対応



ProCORE
 BITURBO
 BRUSHLESS

能力:ドリルビット:40mmφ
 能力:ハンマーコア:90mmφ
 打撃力:7.0J
 定格電圧:DC18V(充電式専用バッテリー)
 消費電力:1,000W
 回転数:0-500min-1(回転/分)
 打撃数:0-2,900min-1(回/分)
 質量:5.0kg(本体のみ)

サイズ:(H) 260X(D) 96X(W) 465mm

標準付属品: ●本体のみ ●ケース ●コネクティビティチップ(GCY42) ●サイドハンドル ●深さゲージ

18V モデル名 **GBH18V-40C** ¥278,000
 注文番号 0611917152 EAN 4059952600628

- ▶ コードレスハンマードリル(SDS-max)
- ▶ コード式を超えるパワーとスピード! 9.0Jの打撃力を実現
- ▶ キックバック防止機能、振動低減機構搭載
- ▶ スマホと繋げて機能設定が可能なコネクト対応(別売)



ProCORE
 BITURBO
 BRUSHLESS

能力:ドリルビット:40mmφ
 能力:ハンマーコア:90mmφ
 打撃力:9.0J
 定格電圧:DC18V(充電専用バッテリー)
 回転数:0-360min-1(回転/分)
 打撃数:0-3,130min-1(回/分)
 質量:8.0kg(バッテリー含む)
 サイズ:(H) 253X(D) 132X(W) 502mm

標準付属品: ●8.0Ah(バッテリー(ProCORE18V)2個) ●充電器 ●ケース(XL-BOX) ●サイドハンドル

18V モデル名 **GBH18V-40CH** ¥214,000
 注文番号 0611917150 EAN 4059952600611

- ▶ コードレスハンマードリル(SDS-max)
- ▶ コード式を超えるパワーとスピード! 9.0Jの打撃力を実現
- ▶ キックバック防止機能、振動低減機構搭載
- ▶ スマホと繋げて機能設定が可能なコネクト対応(別売)



ProCORE
 BITURBO
 BRUSHLESS

能力:ドリルビット:40mmφ
 能力:ハンマーコア:90mmφ
 打撃力:9.0J
 定格電圧:DC18V(充電専用バッテリー)
 回転数:0-360min-1(回転/分)
 打撃数:0-3,130min-1(回/分)
 質量:6.9kg(本体のみ)
 サイズ:(H) 253X(D) 132X(W) 502mm

標準付属品: ●本体のみ ●ケース(XL-BOX) ●サイドハンドル

18V

モデル名 GBH18V-45C

¥342,500

注文番号 0611913152

EAN 4059952513850

- ▶ コードレスハンマードリル(SDS-max)
- ▶ コード式1500W機種並みのハイパワーで12.5Jの打撃力を実現
- ▶ キックバック防止機能、振動低減機構搭載
- ▶ スマホと繋げて機能設定が可能なコネクト対応



ProCORE
BITURBO
BRUSHLESS

★在庫僅少につき、品切れの際はご容赦願います。

能力:ドリルビット:45mmφ
能力:ハンマーコア:125mmφ
打撃力:12.5J
定格電圧:DC18V(充電式専用バッテリー)
消費電力:1,500W
回転数:0-305min-1(回転/分)
打撃数:0-2,760min-1(回/分)
質量:9.3kg(バッテリー含む)

サイズ:(H) 266X(D) 131X(W) 545mm

標準付属品: ●12.0Ahバッテリー2個 ●充電器 ●ケース ●サイドハンドル

18V

モデル名 GBH18V-45CH

¥257,000

注文番号 0611913150

EAN 4059952513843

- ▶ コードレスハンマードリル(SDS-max)
- ▶ コード式1500W機種並みのハイパワーで12.5Jの打撃力を実現
- ▶ キックバック防止機能、振動低減機構搭載
- ▶ スマホと繋げて機能設定が可能なコネクト対応



ProCORE
BITURBO
BRUSHLESS

能力:ドリルビット:45mmφ
能力:ハンマーコア:125mmφ
打撃力:12.5J
定格電圧:DC18V(充電式専用バッテリー)
消費電力:1,500W
回転数:0-305min-1(回転/分)
打撃数:0-2,760min-1(回/分)
質量:7.8kg(本体のみ)

サイズ:(H) 266X(D) 131X(W) 545mm

標準付属品: ●本体のみ ●ケース ●サイドハンドル

コード式

モデル名 GBH5-40DC

¥112,500

注文番号 0611269050

EAN 3165140720854

- ▶ ハンマードリル(SDS-max)
- ▶ 高い耐久性のスタンダードモデル
- ▶ 低振動設計で作業疲労を低減
- ▶ ダイアル式電子無段変速、パリオロック機構
パリオロック機構装備



能力:ドリルビット:40mmφ
能力:ハンマーコア:90mmφ
打撃力:2.6-8.5J(破つりモード)
電源:100V(50-60Hz)
消費電力:1,100W
回転数:170-340min-1(回転/分)
打撃数:1,500-2,900min-1(回/分)
質量:6.8kg

コード:5m
サイズ:(H) 265X(D) 115X(W) 490mm

標準付属品: ●ケース ●サイドハンドル

コード式

モデル名 GBH5-40DCE/N2

¥140,000

注文番号 0611264050

EAN 3165140461269

- ▶ ハンマードリル(SDS-max)
- ▶ 新防振機構で作業疲労を低減
- ▶ ターボパワー&コンスタントスピード
- ▶ ダイアル式電子無段変速、パリオロック機構
サービスサインランプ装備



能力:ドリルビット:40mmφ
能力:ハンマーコア:105mmφ
打撃力:2.0-8.8J(破つりモード)
電源:100V(50-60Hz)
消費電力:1,150W
回転数:170-340min-1(回転/分)
打撃数:ドリルモード:1,500-2,900min-1(回/分)
打撃数:破つりモード:1,500-3,050min-1(回/分)

質量:6.4kg
コード:5m
サイズ:(H) 260X(D) 100X(W) 485mm

標準付属品: ●ケース ●サイドハンドル

コード式

モデル名 GBH8-45DV

¥182,000

注文番号 0611265050

EAN 3165140603904

- ▶ ハンマードリル(SDS-max)
- ▶ 3つの防振設計で作業疲労を大幅低減
- ▶ ターボパワー&コンスタントスピード
- ▶ ダイアル式電子無段変速、パリオロック機構
サービスサインランプ装備



能力:ドリルビット:45mmφ
能力:ハンマーコア:125mmφ
打撃力:4.6-10/10.7J(破つりモード)
電源:100V(50-60Hz)
消費電力:1,370W
回転数:155-275min-1(回転/分)
打撃数:ドリルモード:1,370-2,430min-1(回/分)
打撃数:破つりモード:1,460-2,520min-1(回/分)

質量:8.9kg
コード:4m
サイズ:(H) 275X(D) 110X(W) 540mm

標準付属品: ●ケース ●サイドハンドル

18V

モデル名 GSH18V-5

¥130,000

注文番号 0611918250

EAN 4059952641560

- ▶ コードレス破つりハンマー(SDS-max)
- ▶ 打撃力8.5Jの余裕のパワー
- ▶ 振動低減機構で作業疲労を低減
- ▶ 電子無段変速、ソフトスタート
パリオロック機構、LEDライト装備



NEW!
BITURBO
BRUSHLESS

打撃力:8.5J
定格電圧:DC18V(充電式専用バッテリー)
打撃数:3,050min-1(回/分)
質量:5.3kg(本体のみ)
サイズ:(H) 276X(D) 105X(W) 481mm

標準付属品: ●本体のみ ●ケース(XL-BOX) ●サイドハンドル

コード式 モデル名 **GSH5** ¥67,500
注文番号 0611337050 EAN 3165140561167

- ▶ 破つきハンマー(SDS-max)
- ▶ 7.5Jの強力な打撃力と高い耐久性
- ▶ 低振動設計で疲労を軽減
- ▶ バリオロック機構



打撃力:7.5J
電源:100V(50-60Hz)
消費電力:1,100W
打撃数:2,850min-1(回/分)
質量:5.6kg
コード:5m
サイズ:(H) 240X(D) 85X(W) 465mm

標準付属品: ●ケース ●サイドハンドル ●ブルポイント(280mm) 1本

コード式 モデル名 **GSH5CE/N2** ¥119,000
注文番号 0611321050 EAN 3165140461375

- ▶ 破つきハンマー(SDS-max)
- ▶ 新防振機構で作業疲労を低減
- ▶ 8.3Jの強力な打撃力&コンスタントスピード
- ▶ ダイアル式電子無段変速、バリオロック機構
- ▶ サービスサインランプ装備



打撃力:2.0-8.3J
電源:100V(50-60Hz)
消費電力:1,150W
打撃数:1,300-2,900min-1(回/分)
質量:5.8kg
コード:5m
サイズ:(H) 275X(D) 102X(W) 480mm

標準付属品: ●ケース ●サイドハンドル ●ブルポイント(400mm) 1本

コード式 モデル名 **GSH9VC** ¥170,000
注文番号 0611322050 EAN 3165140735452

- ▶ 破つきハンマー(SDS-max)
- ▶ 新防振機構で作業疲労を低減
- ▶ 11Jの強力な打撃力&コンスタントスピード
- ▶ ダイアル式電子無段変速、バリオロック機構
- ▶ サービスサインランプ装備



打撃力:4.5-11J
電源:100V(50-60Hz)
消費電力:1,350W
打撃数:1,370-2,720min-1(回/分)
質量:8.5kg
コード:4m
サイズ:(H) 275X(D) 130X(W) 540mm

標準付属品: ●ケース ●サイドハンドル ●ブルポイント(400mm) 1本

コード式 モデル名 **GSH11VC** ¥218,000
注文番号 0611336050 EAN 3165140546997

- ▶ 破つきハンマー(SDS-max)
- ▶ 新防振機構で作業疲労を低減
- ▶ 20Jの強力な打撃力&コンスタントスピード
- ▶ ダイアル式電子無段変速、バリオロック機構
- ▶ サービスサインランプ装備



打撃力:10.5-20J
電源:100V(50-60Hz)
消費電力:1,350W
打撃数:900-1,700min-1(回/分)
質量:11.4kg
コード:4m
サイズ:(H) 236X(D) 150X(W) 680mm

標準付属品: ●ケース ●サイドハンドル ●ブルポイント(400mm) 1本

コード式 モデル名 **GSH11E** ¥169,000
注文番号 0611316738 EAN 3165140203944

- ▶ 破つきハンマー(SDS-max)
- ▶ 16.8Jの強力な打撃力
- ▶ コンスタントスピード
- ▶ ダイアル式電子無段変速、バリオロック機構
- ▶ サービスサインランプ装備



打撃力:16.8J
電源:100V(50-60Hz)
消費電力:1,500W
打撃数:900-1,890min-1(回/分)
質量:10.1kg
コード:5m
サイズ:(H) 265X(D) 130X(W) 570mm

標準付属品: ●ケース ●サイドハンドル ●コールドチゼル(400mm) 1本

コード式 モデル名 **GSH5XN** ¥62,000
注文番号 0611338250 EAN 3165140822886

- ▶ 六角破つきハンマー
- ▶ 高い耐久性とパワフルな使用感!
- ▶ 6.8Jの強力な打撃力
- ▶ 六角軸シャンクの先端工具をカンタン交換



打撃力:6.8J
電源:100V(50-60Hz)
消費電力:1,025W
打撃数:2,750min-1(回/分)
質量:5.5kg
コード:4m
サイズ:(H) 240X(D) 100X(W) 465mm

標準付属品: ●ケース ●サイドハンドル ●ブルポイント(280mm) 1本

SDSプラスハンマードリル用アクセサリ



モデル名: **SDS-AH/1** ¥40,400



SDSプラスアングルヘッド
SDS-AH/1 対応機種
 GBH 2-23REA
ご注意: 下記の機種への取付はできません。
 GBH 14.4V-LIY・GBH 18Vシリーズ
 GBH 2-21・GBH 2-24DFR/N・
 GBH 2-26シリーズ・GBH 2-28シリーズ・
 GBH 3-28シリーズ・GBH 24VF/3B・
 GBH 36Vシリーズ・GBH 24VFB/3B・
 GBH 24VF・GBH 4シリーズ、その他の旧機種

モデル名: **SDS-AH/3** ¥45,800



SDSプラスアングルヘッド
SDS-AH/3 対応機種
 GBH 2-26・GBH 2-28・GBH 3-28DRE・
 GBH 18V-24C(H)・GBH 18V-26N/26H・
 GBH 18V-28C/28DC・GBH 18V-26GDEN*・
 GBH 18V-26DH
ご注意: 上記の機種以外には取付はできません。

品名	注文番号	標準小売価格
スパーサーリング	2 608 000 623	1,100

* アングルヘッド使用時は、吸じんアダプターを外してください。

ハンマードリル用アングルヘッド(SDS プラスシャック)

このハンマードリル用アングルヘッドを取り付けることにより、ドリルが入らない狭い場所への穴あけも、もうあきらめる必要はありません。回転運動のみのアングルドリルはかなり以前から開発されてきましたが、回転と打撃を同時に伝達するコンクリート用のものは存在しませんでした。特にハンマードリルのように強力な打撃力を90°曲げて伝達するというのは技術的に困難なものでした。しかしボッシュの高度な技術力により、ハンマードリル用アングルヘッドの開発に成功。遂に狭い場所でのコンクリートへの穴あけを可能にしました。

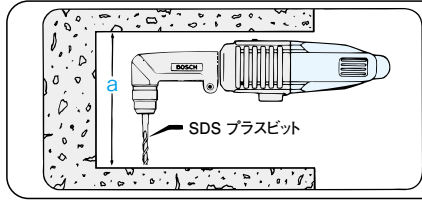

◆aの目安となる寸法は、下表のようになります。

SDS プラスビット		aの目安寸法
全長	有効長	
110	50	約200mm
160	100	約255mm
170	100	約265mm

狭い場所への穴あけに

全長110mmの短いビットをご利用いただくと効果的です。また、アンカー打込棒(内部コーン打込式アンカー用)も全長95mmの短いものをご用意致しました。
 * SDSプラスビットのサイズに関してはアクセサリページをご覧ください。
 * アングルヘッド取付部分は振動により緩む場合があります。その際は正しく装着し直してご使用ください。

モデル名: **GDE 28D** ¥13,000



注文番号: 1 600 A02 1CZ
SDS-plus ハンマードリル用吸じんアダプター
 最大穴あけ径: 28mm(有効長100mmまで)
対応機種
 ◎GBH18V-28DC

モデル名: **DUST CUP** ¥2,000

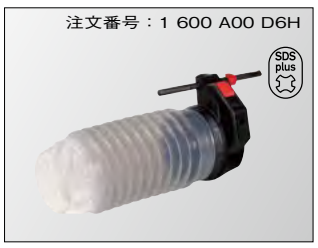

注文番号: 1 600 A00 D6H
SDS-plus ハンマードリル用集じんカップ
 使用可能なSDS-plusビット 全長160mm~210mm
対応機種
 ◎SDS-plusハンマードリル
 GBH 2-26シリーズ・GBH 2-28シリーズ・
 GBH 3-28DRE・GBH 4-32DFR
 ◎SDS-plusコードレスハンマードリル
 GBH 18V-26シリーズ

モデル名: **GDE 18V-16** ¥26,500



注文番号: 1 600 A00 51M
SDS-plus ハンマードリル用吸じんアダプター
 最大穴あけ径: 16mm(有効長100mmまで)
対応機種
 ◎GBH 18V-24(H)・GBH 18V-26N(H)・GBH 18V-26GDEN*・
 GBH 18V-28C(FH)
 * 標準付属

モデル名: **GDE 16PLUS** ¥10,000



注文番号: 1 600 A00 15Z
SDS-plus ハンマードリル用吸じんアダプター
 最大穴あけ径: 16mm(有効長120mmまで)
対応機種
 ◎SDS-plusハンマードリル
 GBH 2-26シリーズ・GBH 2-28シリーズ・
 GBH 3-28DRE・GBH 4-21
 ◎SDS-plusコードレスハンマードリル
 GBH 18V-24/26/28シリーズ

モデル名: **GDE 18V-12** ¥21,500



注文番号: 1 600 A02 R3D
SDS-plus ハンマードリル用吸じんアダプター
 最大穴あけ径: 12.5mm(有効長100mmまで)
対応機種
 ◎GBH 18V-22(H)

モデル名: **GDE 18V-26D** ¥22,500



注文番号: 1 600 A01 V64
SDS-plus ハンマードリル用吸じんアダプター
 最大穴あけ径: 26mm(有効長100mmまで)
 吸塵システムへの独立した電力供給で
 パワフル吸じん!
 プロ用18Vリチウムイオンバッテリー(別売)
 が必要です
対応機種
 ◎GBH 2-26/28(F)・GBH 18V-26DH/28DC

コンスタントスピード付電動工具の使用電源に関するお願い。
 電力供給が不安定な場合には、電力が一定に供給できるようにしてください。電力の供給が一定でないと製品に損害を与えたり、製品が正常に作動しない場合があります。
 ●配電器を使用する場合には昇圧器等の対策をしてください。●発電機を電源とする場合にはインバーター式発電機をご使用ください。

SDS-maxハンマードリル・破つりハンマー用アクセサリ

モデル名：**GDE MAX** ¥27,000



SDS-max 破つり用吸じんアダプター

先端工具の先端を5cm～15cm出した状態で使用してください。



適応機種

- ◎SDS-maxハンマードリル
GBH 18V-36C (H)
GBH 18V-40 (H)
GBH 18V-45C (H)
GBH 5-40DC・
GBH 5-40DCE/N2・
GBH 8-45DV
- ◎SDS-max破つりハンマー
GSH 5・GSH 5CE/N2・
GSH 9VC・GSH 11VC

ポッシュマルチクリーナーとの接続による吸じんシステムは、P85～86をご覧ください。

SDSプラス/SDS-maxハンマードリル共用アクセサリ

モデル名：**GDE 68** ¥9,500



コンクリート穴あけ用吸じんアダプター

最大穴あけ径：68mm
クリーナーと接続し、壁に吸いつけて使用。

ご注意：
上向き方向での穴あけ作業では使用しないでください。
破つり作業では使用しないでください。

モデル名：**GDE 162** ¥13,500



コンクリート穴あけ用吸じんアダプター

最大穴あけ径：162mm
クリーナーと接続し、壁に吸いつけて使用。

ご注意：
上向き方向での穴あけ作業では使用しないでください。
破つり作業では使用しないでください。

ポッシュマルチクリーナーとの接続による吸じんシステムは、P85～86をご覧ください。

リチウムイオン・3.6V・10.8Vコードレス工具用アクセサリ

■コードレスドライバー・コードレスドライバードリル・コードレス振動ドライバードリル・コードレスインパクトドライバー・コードレスインパクトレンチ ●標準付属 ○適合可能

品名(備考)	モデル名	注文番号	標準小売価格(円)	モデル名																		
				Bosch GO3	GSR 10.8-2-LIN(H)	GSR 10.8V-35(H)	GSR 10.8V-35(H/K)	GSR 10.8V-35FC	GSR 10.8V-35FCH	GSR 10.8V-35FCHK	GSR 10.8V-35(NEW)	GSR 10.8-2-LIN(H)	GSR 10.8V-35(H)	GSR 10.8-LIN(H)	GSR 10.8V-EC(H)							
バッテリー	10.8V リチウムイオン 2.0Ah	A 1020 LIB	2 607 336 890	8,300	●A-B	○	○	○	○	○	○	○	○	○	○	○	○	○	○	○	○	
	10.8V リチウムイオン 3.0Ah	GBA10.8V3.0Ah	1 600 A01 Z7B	12,000	○	●A-B	○	○	○	○	○	○	○	○	○	○	○	○	○	○	○	
	10.8V リチウムイオン 6.0Ah	GBA10.8V6.0Ah	1 600 A00 X7K	17,000	○	○	○	○	○	○	○	○	○	○	○	○	○	○	○	○	○	
NEW 充電器	バッテリー充電器セット 10.8V/18V	GBA10.8V3.0Ah(1個)+GAL12V-40	GBA10.8V3S1	1 619 J80 137	20,500	○	○	○	○	○	○	○	○	○	○	○	○	○	○	○	○	
	10.8V	GAL12V/18V-80	1 600 A03 7CM	17,000	○	○	○	○	○	○	○	○	○	○	○	○	○	○	○	○	○	
充電器	10.8V	GAL 12V-20	2 607 226 197	6,000	○	○	○	○	○	○	○	○	○	○	○	○	○	○	○	○	○	
	10.8V ターボ充電	GAL 12V-40	1 600 A01 9R6	12,000	○	●B	●B	○	○	○	○	○	○	○	○	○	○	○	○	○	○	
3色カラークリップ	黒/赤/青	—	2 609 101 394	400	○	○	○	○	○	○	○	○	○	○	○	○	○	○	○	○	○	
ドライバービットは、P126をご覧ください。					○	○	○	○	○	○	○	○	○	○	○	○	○	○	○	○	○	○
ビットホルダーアダプター 13mmビット (両頭ビット可)が使用可能	GFA 12-X	1 600 A00 F5M	5,500	○	○	○	○	○	○	○	○	○	○	○	○	○	○	○	○	○	○	
キーレスチャックアダプター 1.5mm～10mmオートロックチャック	GFA 12-B	1 600 A00 F5H	5,500	○	○	○	○	○	○	○	○	○	○	○	○	○	○	○	○	○	○	
アングルアダプター 9mm溝ビットが使用可能	GFA 12-W	1 600 A00 F5K	9,000	○	○	○	○	○	○	○	○	○	○	○	○	○	○	○	○	○	○	
スミソアアダプター 13mmビット (両頭ビット可)が使用可能	GFA 12-E	1 600 A00 F5N	9,000	○	○	○	○	○	○	○	○	○	○	○	○	○	○	○	○	○	○	
SDSプラスハンマードリルアダプター(サイドハンドル付)	GFA 12-H	1 600 A02 4LT	22,000	○	○	○	○	○	○	○	○	○	○	○	○	○	○	○	○	○	○	

注釈A：標準付属は2個 注釈B：H(本体のみ)には付属しません。取り付け可能。

リチウムイオン・18Vコードレス工具用アクセサリ

■コードレスインパクトドライバー・コードレスインパクトレンチ ●標準付属 ○適合可能

品名(備考)	モデル名	注文番号	標準小売価格(円)	モデル名																			
				GDR 18V-200(H)	GDR 18V-215(H)	GDR 18V-220C(H)	GDX 18V-210C(H)	GDX 18V-200(H)	GDX 18V-235(H) NEW	GDS 18V-210CH	GDS 18V-300C(H)	GDS 18V-400C(H)	GDS 18V-750C(H)	GDS 18V-1050C(H)	GDS 18V-1600C(H)								
NEW 充電器	EXPERT EXPERTバッテリー18V 15.0Ah	EXBA18V-150	1 600 A03 62R	80,000	○	○	○	○	○	○	○	○	○	○	○	○	○	○	○	○	○		
	(在庫僅少)スライド式 18V リチウムイオン 12Ah	ProCORE18V12	1 600 A01 6GW	55,500	○	○	○	○	○	○	○	○	○	○	○	○	○	○	○	○	○	○	
NEW 充電器	EXPERT EXPERTバッテリー18V 8.0Ah	EXBA18V-80	1 600 A03 62E	40,000	○	○	○	○	○	○	○	○	○	○	○	○	○	○	○	○	○	○	
	(在庫僅少)スライド式 18V リチウムイオン 8.0Ah	ProCORE18V8.0	1 600 A01 6GM	41,000	○	○	○	○	○	○	○	○	○	○	○	○	○	○	○	○	○	○	
NEW 充電器	EXPERT EXPERTバッテリー18V 5.5Ah	EXBA18V-55	1 600 A03 628	30,000	○	○	○	○	○	○	○	○	○	○	○	○	○	○	○	○	○	○	
	EXPERT EXPERTバッテリー18V 4.0Ah	EXBA18V-40	1 600 A03 62Y	25,000	○	○	○	○	○	○	○	○	○	○	○	○	○	○	○	○	○	○	
NEW 充電器	(在庫僅少)スライド式 18V リチウムイオン 4.0Ah	ProCORE18V4.0	1 600 A01 6GD	24,500	○	○	○	○	○	○	○	○	○	○	○	○	○	○	○	○	○	○	
	スライド式 18V リチウムイオン 5.0Ah	A 1850 LIB	1 600 A00 126	24,500	○	○	○	○	○	○	○	○	○	○	○	○	○	○	○	○	○	○	
NEW 充電器	スライド式 18V リチウムイオン 2.0Ah	A 1820 LIB	1 600 A00 1CD	14,500	○	○	○	○	○	○	○	○	○	○	○	○	○	○	○	○	○	○	
	(在庫僅少)ProCORE18V4.0(1個)+GAL18V-40	ProCORE18V4S1	1 600 A02 0N6	30,000	○	○	○	○	○	○	○	○	○	○	○	○	○	○	○	○	○	○	
NEW 充電器	(在庫僅少)ProCORE18V4.0(2個)+GAL1880CV	ProCORE18V4S2	1 600 A01 6GJ	49,000	○	○	○	○	○	○	○	○	○	○	○	○	○	○	○	○	○	○	
	(在庫僅少)ProCORE18V4.0 8.0(各1個)+GAL1880CV	ProCORE18V4S3	1 600 A02 0N8	61,000	○	○	○	○	○	○	○	○	○	○	○	○	○	○	○	○	○	○	
NEW 充電器	(在庫僅少)ProCORE18V8.0(1個)+GAL1880CV	ProCORE18V8S1	1 619 J80 138	48,000	○	○	○	○	○	○	○	○	○	○	○	○	○	○	○	○	○	○	
	A1850LIB+GAL1880CV	A 1850 LIB-SET	1 619 J80 040	32,000	○	○	○	○	○	○	○	○	○	○	○	○	○	○	○	○	○	○	
NEW 充電器	10.8V/18V	GAL12V/18V-80	1 600 A03 7CM	17,000	○	○	○	○	○	○	○	○	○	○	○	○	○	○	○	○	○	○	
	14.4V-18V	GAL 18V-40	1 600 A01 9RM	14,000	○	○	○	○	○	○	○	○	○	○	○	○	○	○	○	○	○	○	
NEW 充電器	14.4V-18Vターボ充電	GAL 18V-160 C	1 600 A01 9SC	20,000	○	○	○	○	○	○	○	○	○	○	○	○	○	○	○	○	○	○	
	(在庫僅少) 14.4V-18Vターボ充電	GAL 1880 CV	1 600 A00 P25	17,000	○	○	○	○	○	○	○	○	○	○	○	○	○	○	○	○	○	○	
ドライバービットは、P126をご覧ください。					○	○	○	○	○	○	○	○	○	○	○	○	○	○	○	○	○	○	○
コネクティビティチップ Bluetooth接続用					○	○	○	○	○	○	○	○	○	○	○	○	○	○	○	○	○	○	○
GCY 42					1 600 A01 6NJ	4,000	○	○	○	○	○	○	○	○	○	○	○	○	○	○	○	○	○

※GDXシリーズへの市販の角ドライブソケットの取付けについて:ソケットメーカー毎に寸法公差が異なる為、お買い求め初期には取付けが難しい場合があります。 注釈A：標準付属は2個 注釈B：H(本体のみ)には付属しません。取り付け可能。

リチウムイオン・18Vコードレス工具用アクセサリ

■コードレス振動ドライバードリル・コードレスマルチドライバードリル・コードレスラチェットレンチ

品名 (備考)	モデル名	注文番号	標準小売価格(円)	モデル名							
				GSB18V-25 NEW	GSB 18V-45	GSB18V-65 NEW	GSB18V-90C(H)	GSB18V-150C(H)	GSR18V-90FC(H)	GRC18V-60 NEW	
NEW EXPERT EXPERTバッテリー18V 15.0Ah	EXBA18V-150	1 600 A03 6ZR	80,000	●	○	○	○	○	○	○	○
《在庫僅少》スライド式 18V リチウムイオン 12Ah	ProCORE18V12	1 600 A01 6GW	55,500	○	○	○	○	○	○	○	○
NEW EXPERT EXPERTバッテリー18V 8.0Ah	EXBA18V-80	1 600 A03 6ZE	40,000	○	○	○	○	○	○	○	○
《在庫僅少》スライド式 18V リチウムイオン 8.0Ah	ProCORE18V8.0	1 600 A01 6GM	41,000	○	○	○	○	●A-B	○	○	○
NEW バッテリー EXPERT EXPERTバッテリー18V 5.5Ah	EXBA18V-55	1 600 A03 6Z8	30,000	○	○	○	○	○	○	○	○
NEW EXPERT EXPERTバッテリー18V 4.0Ah	EXBA18V-40	1 600 A03 6YZ	25,000	○	○	○	○	○	○	○	○
《在庫僅少》スライド式 18V リチウムイオン 4.0Ah	ProCORE18V4.0	1 600 A01 6GD	24,500	○	○	○	○	○	○	○	○
スライド式 18V リチウムイオン 5.0Ah	A 1850 LIB	1 600 A00 1Z6	24,500	○	○	○	○	●A	○	●A	○
スライド式 18V リチウムイオン 2.0Ah	A 1820 LIB	1 600 A00 1CD	14,500	●A	●A	●A	○	○	○	○	○
《在庫僅少》ProCORE18V4.0(1個)+GAL18V-40	ProCORE18V4S1	1 600 A02 0N6	30,000	○	○	○	○	○	○	○	○
《在庫僅少》ProCORE18V4.0(2個)+GAL1880CV	ProCORE18V4S2	1 600 A01 6GJ	49,000	○	○	○	○	○	○	○	○
《在庫僅少》ProCORE18V4.0, 8.0(各1個)+GAL1880CV	ProCORE18V4S3	1 600 A02 0N8	61,000	○	○	○	○	○	○	○	○
《在庫僅少》ProCORE18V8.0(1個)+GAL1880CV	ProCORE18V8S1	1 619 JB0 138	48,000	○	○	○	○	○	○	○	○
A1850LIB+GAL1880CV	A 1850 LIB-SET	1 619 JB0 040	32,000	○	○	○	○	○	○	○	○
NEW 充電器セット 10.8V/18V	GAL12V/18V-80	1 600 A03 7CM	17,000	○	○	○	○	○	○	○	○
14.4V-18V	GAL 18V-40	1 600 A01 9RM	14,000	●	●	●	●B	○	●B	○	○
14.4V-18Vターボ充電	GAL 18V-160 C	1 600 A01 9SC	20,000	○	○	○	○	○	○	○	○
《在庫僅少》14.4V-18Vターボ充電	GAL 1880 CV	1 600 A00 P25	17,000	○	○	○	○	○	○	○	○
ドライバービットは、P126をご覧ください。				○	○	○	○	○	○	○	○
サイドハンドル イージーロックサイドハンドル	—	1 602 025 07X	3,000					●			
フルメタルキーレスチャックアダプター 13mm オートロックチャック	GFA 18-M	1 600 A01 3P6	13,000						●		
SDS プラスハンマードリルアダプター サイドハンドル付	GFA 18-H2	1 600 A02 L7G	28,500						○		
ビットホルダー式アングルアダプター 9mm 満ビットが使用可能	GFA 18-W	1 600 A01 3P7	10,500							●B	
アングルアダプター 13mm オートロックチャック	GFA 18-WM	1 600 A02 EP6	13,000							○	
スミヨセアダプター 9mm 満ビットが使用可能	GFA 18-E	1 600 A00 1SJ	9,500							●B	
コネクティビティチップ Bluetooth接続用	GCY 42	1 600 A01 6NJ	4,000				○	○	●B	○	

注釈A：標準付属は2個 注釈B：H(本体のみ)には付属しません。取り付け可能。

■コードレスドライバードリル・コードレススクレイドライバー

品名 (備考)	モデル名	注文番号	標準小売価格(円)	モデル名					
				GSR18V-45	GSR18V-65 NEW	GSR18V-90C(H)	GSR18V-150C(H)	GTB18V-45(H)	
NEW EXPERT EXPERTバッテリー18V 15.0Ah	EXBA18V-150	1 600 A03 6ZR	80,000	○	○	○	○	○	○
《在庫僅少》スライド式 18V リチウムイオン 12Ah	ProCORE18V12	1 600 A01 6GW	55,500	○	○	○	○	○	○
NEW EXPERT EXPERTバッテリー18V 8.0Ah	EXBA18V-80	1 600 A03 6ZE	40,000	○	○	○	○	○	○
《在庫僅少》スライド式 18V リチウムイオン 8.0Ah	ProCORE18V8.0	1 600 A01 6GM	41,000	○	○	○	○	●A-B	○
NEW バッテリー EXPERT EXPERTバッテリー18V 5.5Ah	EXBA18V-55	1 600 A03 6Z8	30,000	○	○	○	○	○	○
NEW EXPERT EXPERTバッテリー18V 4.0Ah	EXBA18V-40	1 600 A03 6YZ	25,000	○	○	○	○	○	○
《在庫僅少》スライド式 18V リチウムイオン 4.0Ah	ProCORE18V4.0	1 600 A01 6GD	24,500	○	○	○	○	○	○
スライド式 18V リチウムイオン 5.0Ah	A 1850 LIB	1 600 A00 1Z6	24,500	○	○	○	○	○	○
スライド式 18V リチウムイオン 2.0Ah	A 1820 LIB	1 600 A00 1CD	14,500	●A	●A	○	○	○	○
《在庫僅少》ProCORE18V4.0(1個)+GAL18V-40	ProCORE18V4S1	1 600 A02 0N6	30,000	○	○	○	○	○	○
《在庫僅少》ProCORE18V4.0(2個)+GAL1880CV	ProCORE18V4S2	1 600 A01 6GJ	49,000	○	○	○	○	○	○
《在庫僅少》ProCORE18V4.0, 8.0(各1個)+GAL1880CV	ProCORE18V4S3	1 600 A02 0N8	61,000	○	○	○	○	○	○
《在庫僅少》ProCORE18V8.0(1個)+GAL1880CV	ProCORE18V8S1	1 619 JB0 138	48,000	○	○	○	○	○	○
A1850LIB+GAL1880CV	A 1850 LIB-SET	1 619 JB0 040	32,000	○	○	○	○	○	○
NEW 充電器セット 10.8V/18V	GAL12V/18V-80	1 600 A03 7CM	17,000	○	○	○	○	○	○
14.4V-18V	GAL 18V-40	1 600 A01 9RM	14,000	●	●	●B	○	●B	○
14.4V-18Vターボ充電	GAL 18V-160 C	1 600 A01 9SC	20,000	○	○	○	○	○	○
《在庫僅少》14.4V-18Vターボ充電	GAL 1880 CV	1 600 A00 P25	17,000	○	○	○	○	○	○
ドライバービットは、P126をご覧ください。				○	○	○	○	○	○
サイドハンドル イージーロックサイドハンドル	—	1 602 025 07X	3,000					●	
コネクティビティチップ Bluetooth接続用	GCY 42	1 600 A01 6NJ	4,000					○	●B
GTB 18V-45 用ドライバービット 3本入り	—	2 607 001 511	700						○C-D
(PH2、全長 25mm) 10本入り	—	2 607 001 512	1,100						○D
GTB 18V-45 用ビットホルダー (全長 57mm)	—	2 607 002 584	1,900						●
GTB 18V-45 専用オートフィードアタッチメント	GMA 55	1 600 A02 5GH	22,500						○

注釈A：標準付属は2個 注釈B：H(本体のみ)には付属しません。取り付け可能。注釈C：標準付属は1本 注釈D：使用する際はビットホルダー2 607 002 584が必要です。



品名	モデル名	注文番号	標準小売価格(円)
GTB 18V-45専用オートフィードアタッチメント	GMA 55	1 600 A02 5GH	22,500
■使用可能ネジサイズ：長さ 25mm ~ 55mm、最大ネジシャンク径：5mm φ、最大ネジ頭径：9.5mm φ ■連結テープ使用可能サイズ：幅 15.50 ~ 16.10mm、厚み 1.10 ~ 1.55mm ■重量：0.36kg			
GMA 55 専用ドライバービット (PH2、全長 145mm)	注文番号：2 608 522 068	標準小売価格 1,300 円	
※ 専用ドライバービットは GMA 55 に 1 本標準付属			

ハンマードリル(SDS プラスシャンク)能力範囲・機能 一覧

製品名・モデル名	標準小売価格(円)	消費電力	質量(kg)	穴あけ可能範囲 錐径 (mm φ)													機能									
				3.4	5	10	15	20	25	30	35	40	45	55	65	70	80	90	100	110	120	130	打撃停止	軽破つり	正逆回転	リッジレス
コードレスハンマードリル *1: 2.0Ahバッテリー装着時 *2: 4.0Ahバッテリー装着時	GBH 18V-18X	¥83,500	DC18V	2.2 ^{*1}	3.4		18																●	●		
	GBH 18V-22X	¥105,000		3.2 ^{*2}	3.4		22																	●	●	●
コードレスハンマードリル *1: 本体のみ *2: 5.0Ahバッテリー装着時	GBH 18V-22	¥105,000	DC18V	3.0 ^{*2}	3.4		22																●	●	●	
	GBH 18V-22H ^{*1}	¥46,000		3.0 ^{*2}	吸じんアダプターの種類により最大能力・有効長が変動する場合があります。																					
コードレスハンマードリル *1: 本体のみ *2: 5.0Ahバッテリー装着時	GBH 18V-24C	¥107,000	DC18V	3.4 ^{*2}	3.4		24																●	●	●	
	GBH 18V-24CH ^{*1}	¥53,500		3.4 ^{*2}			25							65										●	●	●
コードレスハンマードリル *1: 本体のみ *2: 6.0Ahバッテリー装着時 *3: 5.0Ahバッテリー装着時	GBH 18V-26N	¥120,000	425W (DC18V)	3.5 ^{*3}	3.4		26																●	●	●	
	GBH 18V-26H ^{*1}	¥59,000		3.5 ^{*2}	吸じんアダプター使用時は最大能力: 16mmφ 165mmまでの全長のビットが使用可能。																					
	GBH 18V-26DH ^{*1}	¥59,000		2.6 ^{*1}			25							68										●	●	●
コードレスハンマードリル *1: 本体のみ *2: 8.0Ahバッテリー装着時	GBH 18V-28C	¥200,000	DC18V	4.4 ^{*2}	3.4		28																●	●	●	
	GBH 18V-28CFH ^{*1}	¥134,000		3.4 ^{*1}			25						68										●	●	●	●
コードレスハンマードリル *1: 5.0Ahバッテリー装着時	GBH 18V-28DC	¥137,000	DC18V	3.9 ^{*1}	3.4		28																●	●	●	
コードレスハンマードリル *1: 本体のみ *2: 8.0Ahバッテリー装着時	GBH 18V-34CF	¥257,000	950W (DC18V)	5.9 ^{*2}	6		32																●	●	●	●
	GBH 18V-34CFH ^{*1}	¥192,500		5.9 ^{*2}			25						82											●	●	●
ハンマードリル	GBH 2-21	¥32,000	720W	2.3	3.4		21																●	●	●	
ハンマードリル	GBH 2-26	¥46,000	800W	2.7	3.4		26																●	●	●	
ハンマードリル *EPTA7(ローゼンジャー01/2003)に準拠	GBH 2-28	¥59,000	850W	2.9*	3.4		28																●	●	●	
	GBH 2-28F	¥67,500	850W	3.1*			25					80											●	●	●	●
ハンマードリル	GBH 3-28DRE	¥70,500	800W	3.5	4		28																●	●	●	
ハンマードリル	GBH 4-32DFR	¥92,000	900W	4.7	4		32																●	●	●	●

 SDSプラスビット穴あけ可能範囲
 最適穴あけ範囲
 ダイヤモンドコア穴あけ可能範囲

※穴あけ能力はドリルビットの切れ味、コンクリート強度などの様々な環境に応じて変化します。従ってハンマードリルをお選びの際の目安とください。

ハンマードリル(SDS maxシャンク)穴あけ能力範囲 一覧

モデル名	穴あけ可能範囲 直径 (mm φ)																			
	10	15	20	25	30	35	40	45	50	55	60	70	80	90	100	110	120	130	140	150
BITURBO BRUSHLESS GBH 18V-36C(H)	10.5						40							90						
BITURBO BRUSHLESS GBH 18V-40C(H)	10.5						40							90						
BITURBO BRUSHLESS GBH 18V-45C(H)	10.5						45											125		
GBH 5-40DC	10.5						40							90						
TURBO POWER GBH 5-40DCE/N2	10.5						40											105		
TURBO POWER GBH 8-45DV	10.5						45												125	

SDS-maxビット穴あけ可能範囲 最適穴あけ範囲 ハンマーコア穴あけ可能範囲
 ※穴あけ能力はドリルビットの切れ味、コンクリート強度などの様々な環境に応じて変化します。従ってハンマードリルをお選びの際の目安としてください。

ハンマードリル(SDS-maxシャンク)打撃力(破つきモード) 一覧

モデル名	1打当りの打撃力(J)ジュール ^{*1*} ^{*2}																								作業用途・特徴
	2	3	4	5	6	7	8	9	10	11	12	13	14	15	16	17	18	19	20	21	22	23	24	25	
BITURBO BRUSHLESS ^{*2} GBH 18V-36C(H)							7																		
BITURBO BRUSHLESS ^{*2} GBH 18V-40C(H)								9																	
BITURBO BRUSHLESS ^{*2} GBH 18V-45C(H)									12.5																
GBH 5-40DC ^{*1}			2.6					8.5																	
TURBO POWER GBH 5-40DCE/N2 ^{*1}			2						8.8																
TURBO POWER GBH 8-45DV ^{*1}				4.6						10.7															

*1: EPTAプロシージャー01/2003に準拠 *2: EPTAプロシージャー05/2016に準拠

破つきハンマー(SDS-max・六角軸シャンク)打撃力 一覧

モデル名	1打当りの打撃力(J)ジュール ^{*1}																								作業用途・特徴
	2	3	4	5	6	7	8	9	10	11	12	13	14	15	16	17	18	19	20	21	22	23	24	25	
BITURBO BRUSHLESS GSH 18V-5								8.5																	
GSH 5 ^{*2}								7.5																	
GSH 5CE/N2 ^{*2}			2						8.3																
GSH 9VC ^{*1}				4.5						11															
GSH 11VC ^{*1}											10.5								20						
GSH 11E ^{*1}																		16.8							
六角シャンク φ17mm GSH 5XN ^{*1}								6.8																	

*1: EPTAプロシージャー01/2003に準拠 *2: EPTAプロシージャー05/2016に準拠

コードレスハンマードリル(SDS プラスシャンク) 適合アクセサリ一覧

ポリクリックシステムは、P121 ~ 125をご覧ください。

① SDSプラスビット

使用本体により、使用可能サイズが異なります。

SDSプラスビット バリュースリーズ(3.4~6.4mmφ)
※詳しくは、アクセサリページをご覧ください。

SDSプラスビット S4L(3.2~26.0mmφ)
※詳しくは、アクセサリページをご覧ください。

SDSプラスビット X5L(3.2~30.0mmφ)
※詳しくは、アクセサリページをご覧ください。

SDSプラス吸じんドリルビット(12.0~20.0mmφ)
※詳しくは、アクセサリページをご覧ください。

GAS 18V-10LPH
GAS 10、GAS 10PS
※各々の標準付属ホースにより接続が可能。
吸じん専用ホースでの接続については、
吸じんシステムのページをご覧ください。

② ポリクリック 各種コア・ホールソー(14.0~220mmφ)
※詳しくは、P121 ~ 125をご覧ください。

(使用本体により、ホウターの種類、
使用可能サイズが異なります。)

③ 回転+打撃用
④ SDS 13mmハンマーチャック(チャックハンドル付)
チャック把握径2.5~13mmφ
※詳しくは、アクセサリページを
ご覧ください。

⑤ チャックハンドル

⑦ SDS回転チャックセット(④+⑥のセット)
※詳しくは、アクセサリページをご覧ください。
④ SDS回転チャックアダプター(⑤逆ネジ付)
⑤ チャック固定用逆ネジ
⑥ 13mm回転チャック(チャックハンドル付)

⑧ 回転専用
市販: 鉄工用ストレートビット
市販: 木工用ビット

⑨ アンカー打込棒
市販: 内部コーン打込式アンカー

⑩ 接着系アンカー用角ドライブシャンク
市販: ソケット
市販: 接着系アンカー用ボルト
差込角 12.7mm・19mm
12.7mmは先端に内蔵したボールで固定できます。
19mmはソケットをピンで固定します。
※イラストの形状は、12.7mmのもので、
19mmは形状が異なります。

⑪ SDSプルポイント(回転+打撃での使用も可能) 14mmφ

コードレスハンマードリル

※画像は
GBH 18V-18X

GBH 18V-18X
GBH 18V-22X

コードレスハンマードリル

GBH 18V-22(H)

コードレスハンマードリル

GBH 18V-24C(H)

コードレスハンマードリル

※画像は
GBH 18V-26N

GBH 18V-26N(H)
GBH 18V-26DH

コードレスハンマードリル

GBH 18V-28DC

コードレスハンマードリル

GBH 18V-28C
GBH 18V-28CFH

コードレスハンマードリル

BITURBO
BRUSHLESS

GBH 18V-34CF
GBH 18V-34CFH

一部の機種で
取り付け可能

SDS-AH/3

⑫ SDSハンマー用アングルヘッド
※詳しくは、P37をご覧ください。

- ⑬ SDS打込棒
- ⑭ SDSプルポイント
セルフシャープニング
- ⑮ SDSコールドチゼル(爪付き)
セルフシャープニング20mm
- ⑯ SDSコールドチゼル
セルフシャープニング
- ⑰ SDSゴーギングチゼル
- ⑱ SDSジョイントチゼル
(超硬チップ付)
- ⑲ SDSタイルチゼル
セルフシャープニング
- ⑳ SDS木工チゼル

⑭ 取付け可能機種

- SDSハンマー用アングルヘッド ⑫
- モデル名: SDS-AH/3
GBH 18V-24C(H)・GBH 18V-26N(H)・GBH 18V-26GDEH・
GBH 18V-28C/28DC

* アングルヘッド取付部分は振動により緩む場合があります。
その際は正しく装着し直してご使用ください。

■ GBH 18V-28CFH
GBH 18V-34CF(H)

市販: 鉄工用ドリルビット
市販: 木工用ドリルビット
SDS プラスビット

⑫ クイックリリース
キーレスチャック

⑬ クイックリリースツールホルダー

ハンマードリル(SDS プラスシャンク) 適合アクセサリ一覧

ポリクリックシステムは、P121 ~ 125をご覧ください。

① SDSプラスビット

使用本体により、使用可能サイズが異なります。

SDSプラスビット バリュースリズ(3.4~6.4mmφ)
※詳しくは、アクセサリページをご覧ください。

SDSプラスビット S4L(3.2~26.0mmφ)
※詳しくは、アクセサリページをご覧ください。

SDSプラスビット X5L(3.2~30.0mmφ)
※詳しくは、アクセサリページをご覧ください。

SDSプラス吸じんドリルビット(12.0~20.0mmφ)
※詳しくは、アクセサリページをご覧ください。

GAS 18V-10LPH
GAS 10、GAS 10PS
※各々の標準付属ホースにより接続が可能。

吸じん専用ホースでの接続については、
吸じんシステムのページをご覧ください。

②

ポリクリック 各種コア・ホールソー(14.0~220mmφ)
※詳しくは、P121 ~ 125をご覧ください。

回転+打撃用
③ SDS 13mmハンマーチャック(チャックハンドル付)
チャック把握径2.5~13mmφ
※詳しくは、アクセサリページをご覧ください。

⑧ チャックハンドル

回転専用
⑦ SDS回転チャックセット(④+⑥のセット)
※詳しくは、アクセサリページをご覧ください。
④ SDS回転チャックアダプター(⑥逆ネジ付)
⑤ チャック固定用逆ネジ
⑥ 13mm回転チャック(チャックハンドル付)

⑨ チャックハンドル

⑨ アンカー打込棒

市販: 内部コーン打込式アンカー

⑩ 接着系アンカー用角ドライブシャンク
差込角 12.7mm・19mm
12.7mmは先端に内蔵したボールで固定できます。
19mmはソケットをピンで固定します。
※イラストの形状は、12.7mmのものです。
19mmは形状が異なります。

市販:ソケット

市販:接着系アンカー用ボルト

⑪ SDSプルポイント(回転+打撃での使用も可能) 14mmφ

⑫ SDS釘打棒

⑬ SDSプルポイント セルフシャープニング

⑭ SDSコールドチゼル(爪付き) セルフシャープニング20mm

⑮ SDSコールドチゼル セルフシャープニング

⑯ SDSゴーギングチゼル

⑰ SDSジョイントチゼル(超硬チップ付)

⑱ SDSマイルチゼル セルフシャープニング

⑲ SDS木工チゼル

一部の機種で
取り付け可能

SDS-AH/3

⑳ SDSハンマー用アングルヘッド
※詳しくは、P37をご覧ください。

<p>ハンマードリル</p>  <p>※画像はGBH 2-26</p> <p>GBH 2-21 GBH 2-26</p>	<p>ハンマードリル</p>  <p>※画像はGBH 2-28F</p> <p>GBH 2-28 GBH 2-28F</p>
---	---

<p>ハンマードリル</p>  <p>GBH 3-28DRE</p>	<p>ハンマードリル</p>  <p>GBH 4-32DFR</p>
--	--

■ GBH 2-28F
GBH 4-32DFR

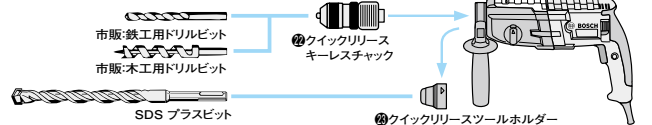

市販:鉄工用ドリルビット
市販:木工用ドリルビット
SDS プラスビット
⑳ クイックリリース キーレスチャック
㉑ クイックリリーズツールホルダー

㉒ 取り付け可能機種

- SDSハンマー用アングルヘッド ⑳
- モデル名: SDS-AH/3
- GBH 2-26-GBH 2-28-GBH 3-28DRE

* アングルヘッド取付部分は振動により緩む場合があります。その際は正しく装着し直してご使用ください。

ハンマードリル(SDS プラスシャンク)用アクセサリー

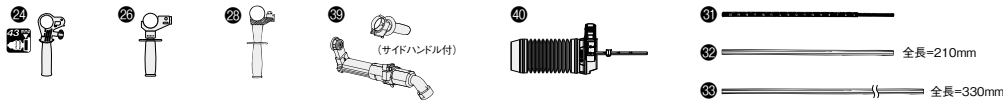

※イラストは形状見本です。実際と異なる場合がございます。

● 標準付属 ○ 適合可能

品名(備考)	モデル名	注文番号	標準小売価格(円)	モデル名									
				GBH 2-21	GBH 2-23E(RE)	GBH 2-26	GBH 2-28	GBH 2-28F	GBH 3-28DRE	GBH 4-32DPR			
③ SDS 13mmハンマーチャック(⑧チャックハンドル付) 全長=127mm	652	1619 JC0 281	13,200	○	○	○	○	○	○	○	○	○	③
④ SDS 回転チャックアダプター(⑤逆ネジ付)	—	1617 000 132	3,200	○	○	○	○	○	○	○	○	○	④
⑤ チャック固定用逆ネジ	—	2603 421 226	150	○	○	○	○	○	○	○	○	○	⑤
⑥ 13mm回転チャック(⑧チャックハンドル付) 正逆回転用	—	1608 571 062	5,400	○	○	○	○	○	○	○	○	○	⑥
⑦ SDS 回転チャックセット(④ + ⑥正逆のセット)	CK-SDS13N	2607 000 982	6,000	○	○	○	○	○	○	○	○	○	⑦
⑧ チャックハンドル	—	1607 950 045	1,100	○	○	○	○	○	○	○	○	○	⑧
⑨ アンカー打込棒 (内部コン打込式アンカー用)	2.5分 ショート 全長=95mm	SDS-AB-25S	1619 JC0 244	2,400	○	○	○	○	○	○	○	○	
	全長=160mm	SDS-AB-25R	2609 390 190	2,300	○	○	○	○	○	○	○	○	
	3分(*) ショート 全長=95mm	SDS-AB-30S	1619 JC0 246	2,500	○	○	○	○	○	○	○	○	
	全長=160mm	SDS-AB-30R	2609 390 192	2,400	○	○	○	○	○	○	○	○	
4分	ロング 全長=260mm	SDS-AB-30L	2609 390 193	2,700	○	○	○	○	○	○	○	○	
	スーパーロング 全長=1,000mm	SDS-AB-30LL	1619 JC0 245	11,000	○	○	○	○	○	○	○	○	
	全長=160mm	SDS-AB-40R	2609 390 194	2,600	○	○	○	○	○	○	○	○	
	全長=260mm	SDS-AB-40L	2609 390 195	3,000	○	○	○	○	○	○	○	○	
⑩ 接着系アンカー用角ドライブシャンク	12.7mm角 全長=90mm	—	2608 598 037	3,400	○	○	○	○	○	○	○	○	
	19mm角 全長=98mm	SDS-DRV/19	1619 JC0 247	5,800	○	○	○	○	○	○	○	○	
NEW EXPERT SDS 超硬ブルポイント	全長=250mm	—	2608 901 694	3,800	○	○	○	○	○	○	○	○	
NEW EXPERT SDS 超硬ブルポイント(5本入) 全長=250mm・5本入	—	2608 901 698	15,200	○	○	○	○	○	○	○	○	○	
⑪ SDS ブルポイント(回転+打撃用)	全長=250mm	—	1618 600 005	2,400	○	○	○	○	○	○	○	○	
⑫ SDS 釘打込棒 内径11mmφ 全長=58mm	—	2608 690 010	2,300	○	○	○	○	○	○	○	○	○	
NEW SDS ブルポイント(打撃専用)	全長=250mm	—	2608 690 145	2,000	○	○	○	○	○	○	○	○	
⑬ セルフシャープニング 全長=250mm	SDS-BP250	2609 390 576	3,100	○	○	○	○	○	○	○	○	○	
NEW EXPERT SDS 超硬コールドチゼル	全長=250mm	—	2608 901 695	3,800	○	○	○	○	○	○	○	○	
NEW EXPERT SDS 超硬コールドチゼル(5本入) 全長=250mm・5本入	—	2608 901 699	15,200	○	○	○	○	○	○	○	○	○	
NEW SDS コールドチゼル 20mm	—	2608 690 144	2,000	○	○	○	○	○	○	○	○	○	
NEW SDS コールドチゼル 40mm	—	2608 690 146	3,200	○	○	○	○	○	○	○	○	○	
⑮ SDS コールドチゼル	セルフシャープニング 爪付き 20mm	SDS-CH22V	2609 390 394	3,100	○	○	○	○	○	○	○	○	
	セルフシャープニング 40mm	SDS-CH40	2608 690 101	4,100	○	○	○	○	○	○	○	○	
	セルフシャープニング 60mm	SDS-CH60	2608 690 102	4,300	○	○	○	○	○	○	○	○	
⑯ SDS ゴーギングチゼル(コンクリート溝掘り) 溝掘り幅22mm・全長250mm	—	1618 601 004	5,600	○	○	○	○	○	○	○	○		
⑰ SDS ジョイントチゼル(超硬チップ付)	全長=130mm	—	1608 690 014	38,500	○	○	○	○	○	○	○		
(モルタル・タイルはがし、コンクリート面荒し) 全長=200mm	—	1608 690 015	42,400	○	○	○	○	○	○	○	○		
⑱ SDS セルフシャープニング タイルチゼル 幅=40mm・全長=260mm	SDS-TC40	2608 690 091	6,800	○	○	○	○	○	○	○	○		
⑳ SDS 木工チゼル(SDSプラス用打撃専用)	—	2608 690 006	6,200	○	○	○	○	○	○	○	○		
㉑ SDS アングルヘッド	SDS-AH/3	1619 JC0 528	45,800	○	○	○	○	○	○	○	○		
㉒ クイックリリースキーレスチャック	—	2608 572 212	14,300					●		○			
㉓ クイックリリースツールホルダー	—	2608 572 213	6,600					●		●			
㉔ サイドハンドル	—	2602 025 094	1,040		○							○	
	—	1612 025 032	3,700		●							○	
	—	2602 025 141	3,800	●		●	●	●				○	
	—	2602 025 176	6,300							●		○	
㉕ 深さゲージ(プラスチック製)	全長=210mm	—	2603 001 019	700	●	○	○	○	○	○	○	○	
㉖ 深さゲージ(スチール製)	全長=210mm	—	1613 001 010	1,000	○	●	●	●	●	●	○	○	
㉗ 深さゲージ(スチール製)	全長=330mm	—	1613 001 003	1,100	○	○	○	○	○	○	○	●	
㉘ 吸じんアダプター	GDE 18V-26D	1600 A01 V64	22,500			○ A	○ A	○ A				○	
	~16mm	GDE 16PLUS	1600 A00 15Z	10,000	○		○	○	○	○		○	
㉙ 集じんカップ	DUST CUP	1600 A00 D6H	2,000	○	○	○	○	○	○	○	○	○	

注釈A: 別途プロ用18Vリチウムイオンバッテリーが必要です。 (*): 全長40mm内部コン打込式アンカー用

ハンマードリル/破つりハンマー(SDS-maxシャック)用アクセサリ

BITURBO
BRUSHLESS
Li-ion

GBH 18V-36C(H)



BITURBO
BRUSHLESS
Li-ion

GBH 18V-40C(H)
GBH 18V-45C(H)



GBH 5-40DC



TURBO POWER

GBH 5-40DCE/N2



TURBO POWER

GBH 8-45DV



BITURBO
BRUSHLESS
Li-ion

GSH 18V-5



GSH 5



GSH 5CE/N2



GSH 9VC



GSH 11VC



⊗使用不可
GSH 11E



SDS-max吸じんドリルビット(20.0~32.0mmφ)
※詳しくは、アクセサリページをご覧ください。

GAS 18V-10LPH
GAS 10、GAS 10PS
※各々の標準付属ホースにより接続が可能。
吸じん専用ホースでの接続については、
吸じんシステムのページをご覧ください。



①SDS-maxスプラインアダプター

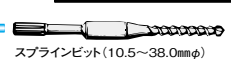

スプラインビット(10.5~38.0mmφ)



②SDS-maxSDSプラスビットアダプター



SDSプラスビット



④SDS-max
回転チャックアダプター



③13mm回転チャック
(チャックハンドル付)



⑤チャックハンドル



市販:鉄工用ストレートビット



市販:木工用ビット

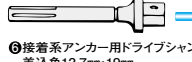

⑥接着系アンカー用ドライブシャック

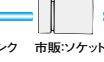

市販:ソケット

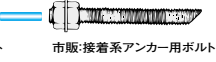

市販:接着系アンカー用ボルト

●ソケットと角ドライブは、先端に内蔵したボールで固定できます。

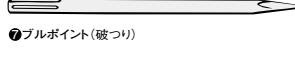

⑦ブルポイント(破つり)

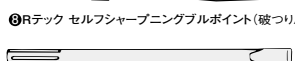

⑧Rテック セルフシャープニングブルポイント(破つり/破つり力30%アップ)

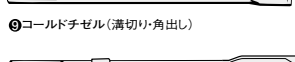

⑨コールドチゼル(溝切り/角出し)

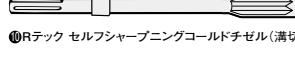

⑩Rテック セルフシャープニングコールドチゼル(溝切り/角出し/破つり力30%アップ)

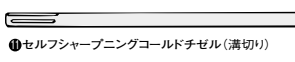

⑪セルフシャープニングコールドチゼル(溝切り)

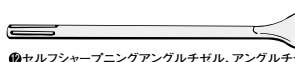

⑫セルフシャープニングアングルチゼル、アングルチゼル(タイルはがし)

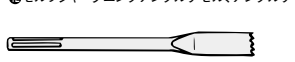

⑬トゥースドチゼル(壁目はがし)

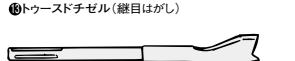

⑭ゴーギングチゼル(コンクリート溝掘り)

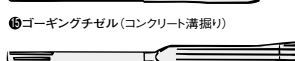

⑮ジョイントチゼル・超硬チップ付
(モルタル・タイルはがし・コンクリート面荒し)

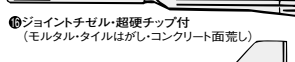

⑯アスファルトカッター(溝切り)

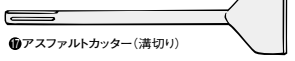

⑰アスファルトカッター(溝切り)

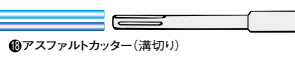

⑱アスファルトカッター(溝切り)



⑲ランマーシャック(全長:220mm)

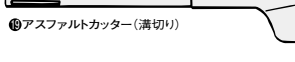

⑳スコップ(穴ほり)(110×400mm)

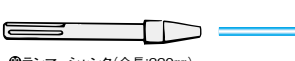

㉑アース打込棒(10φアース棒用・穴径16.5×260mm)

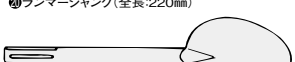

㉒SDS-max破つり用吸じんアダプター
(先端を5~15cm出した状態で使用)

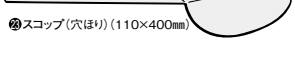

㉓ランマープレート



㉔ピシャン(山数5×5)



GDE 68
(最大穴あけ径:68mm)



GDE 162
(最大穴あけ径:162mm)



㉕コンクリート穴あけ用吸じんアダプター

GAS 18V-10LPH
GAS 10、GAS 10PS
※各々の標準付属ホースにより接続が可能。
吸じん専用ホースでの接続については、
吸じんシステムのページをご覧ください。

振動ドリル/電気ドリル用アクセサリー

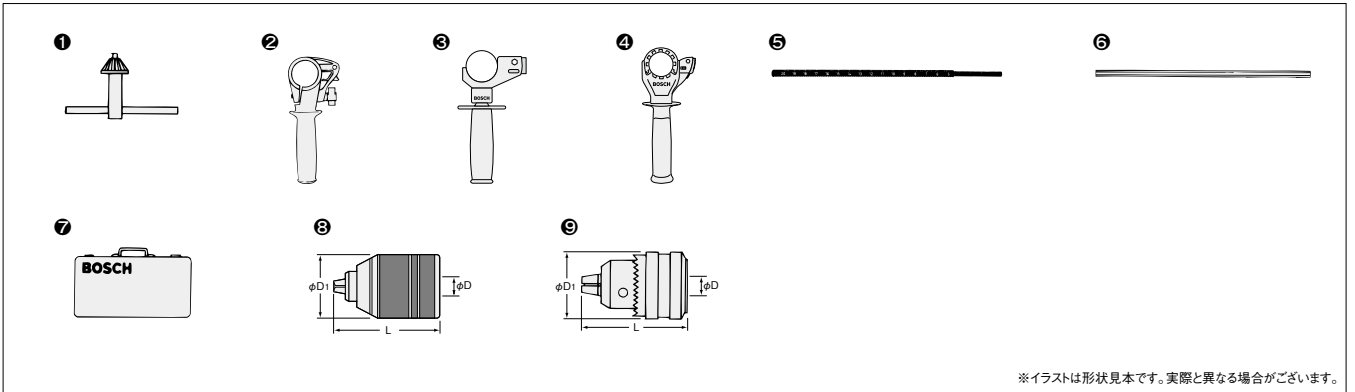

※イラストは形状見本です。実際と異なる場合がございます。

品名 (備考)	モデル名	注文番号	標準小売価格 (円)	モデル名					
				GSB 10RE/N	GSB 16REN3	GSB 21-2RE	GBM 10RE/N	GBM 13RE	
① チャックハンドル	—	1 607 950 045	1,100	●	●		●	●	①
②	—	2 602 025 094	1,040	●		○	○	○	②
③ サイドハンドル	—	2 602 025 147	3,800	○		○	○	○	③
④	—	2 602 025 193	3,800			●			④
	—	2 609 199 582	3,100		●				
⑤ 深さゲージ(全長=210mm)	(プラスチック製)	—	700	●	●	○	○A	○A	⑤
⑥	(スチール製)	—	900	○	○	●	○A	○A	⑥
	(345×290×105mm)	—	2 605 438 607	●	●B				
⑦ キャリングケース	プラスチック製 (375×275×100mm)	—	2 605 438 286	○			○	○	⑦
	(398×358×115mm)	—	2 605 438 524			●			

注釈A: サイドハンドルと併用 注釈B: 標準付属品とは形状が異なります。

品名	把握範囲 min-max (mmφ)	取付ネジ寸法 (φD)	寸法 (φD1×L)	モデル名	注文番号	標準小売価格 (円)					
⑧ キーレスチャック	1.5-13	1/2"-20UNF	42.5×74.5	—	2 608 572 150	7,900			●		⑧
⑨ チャック (チャックハンドル付)	1.0-10	3/8"-24UNF	33×58	—	1 608 571 079	2,950	●		●		⑨
	1.5-13	1/2"-20UNF	42.5×73	—	2 608 571 079	3,100		●			
	1.5-13	1/2"-20UNF	42.5×74.5	—	1 608 571 048	6,100				●	

研削・研磨

- X-LOCKディスクグラインダー
- ディスクグラインダー
- ストレートグラインダー
- ミニサンダー
- ランダムアクションサンダー
- 吸じんオービタルサンダー



X-LOCKディスクグラインダーシリーズ

18V

モデル名 **GWX18V-7**
注文番号 06019H9150

¥64,000

EAN 4059952569031

- ▶ X-LOCKコードレスディスクグラインダー
- ▶ コード式並みのハイパワーを実現
- ▶ 握りやすい細径ソフトグリップ
- ▶ 押しやすいスライドスイッチ
- ▶ モーターを保護するEMP・再始動安全機構



XLOCK

★在庫僅少につき、品切れの際はご容赦願います。

砥石径:125mmφ(X-LOCK)
定格電圧:DC18V(充電式専用バッテリー)
回転数:11,000min-1(回転/分)
砥石取付:X-LOCK
質量:2.3kg(バッテリー含む)
サイズ: (H) 298X(D) 116X(W) 224mm

標準付属品: ●5.0Ahバッテリー(A1850LIB) ●充電器(GAL1880CV) ●サイドハンドル ●保護カバー(ワンタッチ方式/125mmφ) ●ケース



18V

モデル名 **GWX18V-8**
注文番号 06019N9150

¥31,000

EAN 4053423324679

- ▶ X-LOCKコードレスディスクグラインダー
- ▶ コード式800W機種並みのハイパワー
- ▶ 握りやすい細径ソフトグリップ
- ▶ 再始動防止安全機構・キックバック
- ▶ コントロールソフトスタート



XLOCK

砥石径:125mmφ(X-LOCK)
定格電圧:DC18V(充電式専用バッテリー)
回転数:11,000min-1(回転/分)
砥石取付:X-LOCK
質量:1.7kg(本体のみ)
サイズ: (H) 228X(D) 115X(W) 295mm

標準付属品: ●本体のみ ●サイドハンドル ●保護カバー(ワンタッチ方式/125mmφ)

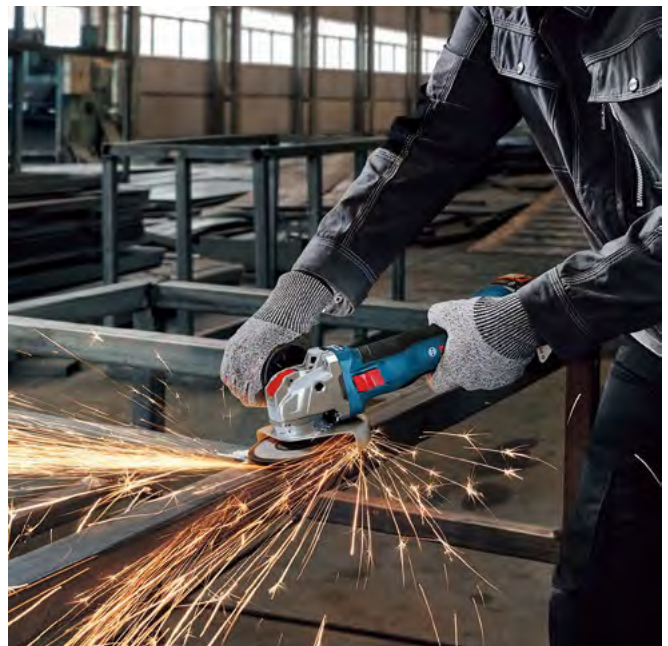

18V

モデル名 **GWX18V-10H**
注文番号 06017B0101

¥63,000
EAN 4059952549538

- ▶ X-LOCKコードレスディスクグラインダー
- ▶ コード式1,000W機種並みのハイパワー
- ▶ キックバック防止機能・再始動安全機構
- ▶ ドロップシャットダウン機能・Xブレーキ搭載



X-LOCK

★在庫僅少につき、品切れの際はご容赦願います。

砥石径:125mmφ(X-LOCK)
定格電圧:DC18V(充電式専用バッテリー)
回転数:9,000min-1(回転/分)
砥石取付:X-LOCK
質量:1.6kg(本体のみ)
サイズ:(H) 110X(D) 260X(W) 368mm

標準付属品: ●本体のみ ●ケース(L-BOXX136N) ●サイドハンドル

18V

モデル名 **GWX18V-10PSCH**
注文番号 06017B0800

¥73,000
EAN 3165140962483

- ▶ X-LOCKコードレスディスクグラインダー
- ▶ コード式1,000W機種並みのハイパワー
- ▶ 使いやすいパドルスイッチ
- ▶ 防振サイドハンドル・キックバック防止・再始動安全機構・ドロップシャットダウン機能・Xブレーキ搭載
- ▶ スマホと繋げて機能設定が可能なコネクト対応



X-LOCK

★在庫僅少につき、品切れの際はご容赦願います。

砥石径:125mmφ(X-LOCK)
定格電圧:DC18V(充電式専用バッテリー)
回転数:4,500-9,000min-1(回転/分)
砥石取付:X-LOCK
質量:2.0kg(本体のみ)
サイズ:(H) 110X(D) 260X(W) 358mm

標準付属品: ●ケース ●防振サイドハンドル

18V

モデル名 **GWX18V-10SC5H**
注文番号 06017B0400

¥71,500
EAN 3165140962452

- ▶ X-LOCKコードレスディスクグラインダー
- ▶ コード式1,000W機種並みのハイパワー
- ▶ 防振サイドハンドル・キックバック防止・再始動安全機構・ドロップシャットダウン機能・Xブレーキ搭載
- ▶ スマホと繋げて機能設定が可能なコネクト対応(別売)



X-LOCK

★在庫僅少につき、品切れの際はご容赦願います。

砥石径:125mmφ(X-LOCK)
定格電圧:DC18V(充電式専用バッテリー)
回転数:4,500-9,000min-1(回転/分)
砥石取付:X-LOCK
質量:2.9kg(バッテリー含む)
サイズ:(H) 110X(D) 140X(W) 358mm

標準付属品: ●本体のみ ●ケース ●防振サイドハンドル ●コネクティビティチップ(GCY42)

18V

モデル名 **GWX18V-15SC5H**
注文番号 06019H6500

¥87,000
EAN 3165140964562

- ▶ X-LOCKコードレスディスクグラインダー
- ▶ コード式1,500W機種並みのハイパワー
(バッテリー-ProCORE18V8.0・ProCORE18V12.0使用時)
- ▶ 防振サイドハンドル・キックバック防止・再始動安全機構・ドロップシャットダウン機能・Xブレーキ搭載
- ▶ スマホと繋げて機能設定が可能なコネクト対応



BITURBO
BRUSHLESS
X-LOCK

★在庫僅少につき、品切れの際はご容赦願います。

砥石径:125mmφ(X-LOCK)
定格電圧:DC18V(充電式専用バッテリー)
回転数:3,400-9,800min-1(回転/分)
砥石取付:X-LOCK
質量:2.3kg(本体のみ)
サイズ:(H) 110X(D) 260X(W) 368mm

標準付属品: ●本体のみ ●ケース ●防振サイドハンドル ●コネクティビティチップ(GCY42)

コード式

モデル名 **GWX750-125S**
注文番号 06017C9150

¥28,000
EAN 4059952558165

- ▶ X-LOCKディスクグラインダー
- ▶ 最大出力1,020Wのハイパワーで100mmφクラスのコンパクトボディ
- ▶ 様々な作業に対応する電子無段変速型
- ▶ 再始動安全機構・脱着防止付保護カバー装備



X-LOCK

砥石径:125mmφ(X-LOCK)
電源:100V(50-60Hz)
消費電力:750W
回転数:2,800-11,000min-1(回転/分)
砥石取付:X-LOCK
質量:2.0kg
コード:2.5m
サイズ:(H) 280X(D) 100X(W) 73mm

標準付属品: ●本体のみ ●サイドハンドル ●保護カバー



18V

モデル名 **GWS18V-8**
注文番号 06019N9051

¥61,000
EAN 4053423323894

- ▶ コードレスディスクグラインダー
- ▶ コード式800W機種並みのハイパワー
- ▶ 軽量・細径ソフトグリップ
- ▶ 再始動防止安全機構・キックバックコントロールソフトスタート

NEW!



砥石径:100mmφ
定格電圧:DC18V(充電式専用バッテリー)
回転数:11,000min-1(回転/分)
スピンドル径:M10 x 1.5
砥石取付穴径:15mmφ
質量:1.4kg(本体のみ)
サイズ:(H) 115X(D) 228X(W) 295mm

標準付属品: ●5.0Ahバッテリー ●充電器 ●キャリングケース(L-BOXX136N) ●サイドハンドル ●ナット ●フランジ ●スパナレンチ ●保護カバー(ワンタッチ方式)

18V

モデル名 **GWS18V-8**
注文番号 06019N9050

¥29,000
EAN 4053423323870

- ▶ コードレスディスクグラインダー
- ▶ コード式800W機種並みのハイパワー
- ▶ 軽量・細径ソフトグリップ
- ▶ 再始動防止安全機構・キックバックコントロールソフトスタート

NEW!



砥石径:100mmφ
定格電圧:DC18V(充電式専用バッテリー)
回転数:11,000min-1(回転/分)
スピンドル径:M10 x 1.5
砥石取付穴径:15mmφ
質量:1.4kg(本体のみ)
サイズ:(H) 115X(D) 228X(W) 295mm

標準付属品: ●本体のみ ●サイドハンドル ●ナット ●フランジ ●スパナレンチ ●保護カバー(ワンタッチ方式)

18V

モデル名 **GWS18V-10SC4H**
注文番号 06019G335E

¥59,000
EAN 3165140960694

- ▶ コードレスディスクグラインダー
- ▶ コード式1,000W機種並みのハイパワー
- ▶ 防振サイドハンドル・キックバック防止・再始動安全機構・ドロップシャットダウン機能・Xブレーキ搭載
- ▶ スマホと繋げて機能設定が可能なコネクタ対応(別売)



★在庫僅少につき、品切れの際はご容赦願います。

砥石径:100mmφ
定格電圧:DC18V(充電式専用バッテリー)
回転数:4,500-9,000min-1(回転/分)
スピンドル径:M10 x 1.5
砥石取付穴径:15mmφ
質量:2.8kg(バッテリー含む)
サイズ:(H) 110X(D) 120X(W) 358mm

標準付属品: ●本体のみ ●ケース(L-BOXX136N) ●防振サイドハンドル ●コネクティビティチップ(GCY3D-4)

18V

モデル名 **GWS18V-180P**
注文番号 06019H6L01

¥85,500
EAN 4053423246186

- ▶ コードレスディスクグラインダー
- ▶ コード式1,500W機種並みのハイパワー(ProCORE18V8.0・ProCORE18V12使用時)
- ▶ 軽量コンパクト・パドル型スイッチ
- ▶ 4方向ヘッド対応で作業に合わせたヘッドの向きに調整可能・キックバック防止・ブレーキ・再始動安全機構・ドロップシャットダウン・充実の安全装備



BITURBO
BRUSHLESS

砥石径:180mmφ
定格電圧:DC18V(充電式専用バッテリー)
回転数:7,000min-1(回転/分)
スピンドル径:M14 x 2
砥石取付穴径:22mmφ
質量:2.8kg(本体のみ)
サイズ:(H) 309X(D) 114X(W) 334mm

標準付属品: ●本体のみ ●クリップオンガード ●防振サイドハンドル ●ピンスパナ ●フランジ ●固定ナット

コード式

モデル名 **GWS750-100I**
注文番号 0601394250

¥23,500
EAN 3165140794169

- ▶ ディスクグラインダー
- ▶ 最大出力1,060Wのハイパワー & コンパクトボディ
- ▶ 防じん性能向上で耐久性アップ
- ▶ 再始動安全機構・キックバック防止機能 脱落防止付保護カバー装備



サイズ:(H) 100X(D) 75X(W) 260mm

砥石径:100mmφ
電源:100V(50-60Hz)
消費電力:750W
回転数:11,000min-1(回転/分)
スピンドル径:M10 x 1.5
砥石取付穴径:15mmφ
質量:1.8kg
コード:2.5m

標準付属品: ●サイドハンドル ●ピンスパナ ●保護カバー ●フランジ ●固定ナット

コード式

モデル名 **GWS7-100N**
注文番号 0601388053

¥20,000
EAN 3165140976497

- ▶ ディスクグラインダー
- ▶ 手にジャストフィット! 56mmφ細径グリップ
- ▶ 最大出力960Wのハイパワー
- ▶ 再始動防止機構・脱落防止付保護カバー装備



BB-pro
Series

サイズ:(H) 100X(D) 75X(W) 280mm

砥石径:100mmφ
電源:100V(50-60Hz)
消費電力:720W
回転数:11,000min-1(回転/分)
スピンドル径:M10 x 1.5
砥石取付穴径:15mmφ
質量:1.5kg
コード:2.5m

標準付属品: ●本体のみ ●サイドハンドル ●ピンスパナ ●保護カバー ●フランジ ●固定ナット

コード式 モデル名 **GWS7-100TN** **¥23,000**
注文番号 0601388653 EAN 3165140976527

- ▶ ディスクグラインダー
- ▶ 最大出力960Wのハイパワー
低速・高トルク型でコンクリ切断に最適
- ▶ 56mmφ細径グリップ
100mmφクラスのコンパクトボディ
- ▶ 再始動防止機構・脱着防止付保護カバー装備



砥石径:100mmφ サイズ:(H) 100X(D) 75X(W) 280mm
電源:100V(50-60Hz)
消費電力:720W
回転数:9,300min-1(回転/分)
スピンドル径:M10 x 1.5
砥石取付穴径:15mmφ
質量:1.5kg
コード:2.5m

標準付属品: ●サイドハンドル ●ピンスパナ ●保護カバー ●フランジ ●固定ナット

コード式 モデル名 **GWS7-100E** **¥26,000**
注文番号 0601388250 EAN 3165140520348

- ▶ ディスクグラインダー
- ▶ 最大出力960Wのハイパワー
低速・高トルク型でコンクリ切断に最適
- ▶ 56mmφ細径グリップ
100mmφクラスのコンパクトボディ
- ▶ 再始動防止機構・脱着防止付保護カバー装備



砥石径:100mmφ サイズ:(H) 100X(D) 75X(W) 283mm
電源:100V(50-60Hz)
消費電力:720W
回転数:2,800-11,000min-1(回転/分)
スピンドル径:M10 x 1.5
砥石取付穴径:15mmφ
質量:1.5kg
コード:2.5m

標準付属品: ●サイドハンドル ●ピンスパナ ●保護カバー ●フランジ ●固定ナット

コード式 モデル名 **GWS750-125** **¥24,000**
注文番号 0601394051 EAN 3165140793483

- ▶ ディスクグラインダー
- ▶ 最大出力1,060Wのハイパワーで
100mmφクラスのコンパクトボディ
- ▶ 防じん性能向上で耐久性アップ
- ▶ 脱着防止付保護カバー装備



砥石径:125mmφ サイズ:(H) 100X(D) 75X(W) 260mm
電源:100V(50-60Hz)
消費電力:750W
回転数:11,000min-1(回転/分)
スピンドル径:M 14 x 2
砥石取付穴径:22mmφ
質量:1.8kg
コード:2.5m

標準付属品: ●サイドハンドル ●ピンスパナ ●保護カバー ●フランジ ●固定ナット

コード式 モデル名 **GWS7-125N** **¥27,500**
注文番号 0601388054 EAN 3165140976503

- ▶ ディスクグラインダー
- ▶ 最大出力960Wのハイパワーで
100mmφクラスのコンパクトボディ
- ▶ 手にジャストフィット!56mmφ細径グリップ
- ▶ 再始動防止機構・脱着防止付保護カバー装備



砥石径:125mmφ サイズ:(H) 90X(D) 74X(W) 284mm
電源:100V(50-60Hz)
消費電力:720W
回転数:10,500min-1(回転/分)
スピンドル径:M 14 x 2
砥石取付穴径:22mmφ
質量:1.6kg
コード:2.5m

標準付属品: ●サイドハンドル ●ピンスパナ ●保護カバー ●フランジ ●固定ナット

コード式 モデル名 **GWS7-125TN** **¥28,000**
注文番号 0601388654 EAN 3165140976510

- ▶ ディスクグラインダー
- ▶ 最大出力960Wのハイパワー
低速・高トルク型でコンクリ切断に最適
- ▶ 56mmφ細径グリップ
100mmφクラスのコンパクトボディ
- ▶ 再始動防止機構・脱着防止付保護カバー装備



砥石径:125mmφ サイズ:(H) 90X(D) 74X(W) 284mm
電源:100V(50-60Hz)
消費電力:720W
回転数:9,300min-1(回転/分)
スピンドル径:M 14 x 2
砥石取付穴径:22mmφ
質量:1.6kg
コード:2.5m

標準付属品: ●サイドハンドル ●ピンスパナ ●保護カバー ●フランジ ●固定ナット

コード式 モデル名 **GWS20-180** **¥52,500**
注文番号 0601850138 EAN 3165140379410

- ▶ ディスクグラインダー
- ▶ 振動を大幅に低減する防振サイドハンドル
- ▶ 4方向ヘッド用途に合わせて
スイッチ位置の変更が可能
- ▶ 狭所の作業にも威力を発揮するフラットギアヘッド



砥石径:180mmφ サイズ:(H) 135X(D) 110X(W) 450mm
電源:100V(50-60Hz)
消費電力:1,400W
回転数:6,500min-1(回転/分)
スピンドル径:M 14 x 2
砥石取付穴径:22mmφ
質量:4.2kg
コード:4m

標準付属品: ●防振サイドハンドル ●ピンスパナ

★在庫僅少につき、品切れの際はご容赦願います。

18V

モデル名 **GGGS18V-23LCH**
 注文番号 0601229150

¥72,500
 EAN 4059952573069

- ▶ コードレスストレートグラインダー
- ▶ 高効率のEC(ブラシレス)モーターでコード式1000W機種並みのハイパワーを実現
- ▶ キックバック防止・再始動安全機構・ドロップシャットダウン機能・ブレーキ機能装備
- ▶ スマホと繋げて機能設定が可能なコネクタ対応(別売)



定格電圧:DC18V(充電式専用バッテリー)
 回転数:23,500min-1(回転/分)
 最大取付可能コレット径:8mmφ(標準付属:6mmφ)
 最大使用可能砥石径:40mmφ
 スパナサイズ:19mm(コレットナット)・13mm(スピンドル)
 質量:1.4kg(本体のみ)
 サイズ:(H) 75X(D) 110X(W) 415mm

標準付属品: ●本体のみ ●ケース(L-BOXX136N) ●コレットナット(6mm) ●スパナ(13mm/19mm)

コード式

モデル名 **GGGS30LS**
 注文番号 06012B5050

¥43,000
 EAN 4053423248678

- ▶ 電子ストレートグラインダー
- ▶ キックバック防止機構・再始動安全機構・ソフトスタートの安全機能付
- ▶ コンスタントスピード
- ▶ スピンドルロック付で先端工具の取替が容易



電源:100V(50-60Hz)
 消費電力:550W
 回転数:7,000-33,000min-1(回転/分)
 最大取付可能コレット径:8mmφ(標準付属:6mmφ)
 コード:2.4 m
 最大使用可能砥石径:40mmφ
 スパナサイズ:17mm
 サイズ:(H) 78X(D) 77X(W) 397mm

標準付属品: ●スパナ(17mm) ●コレット(6mmφ) ●コレットナット

10.8V

モデル名 **GWG10.8V-50SH**
 注文番号 06013A7050

¥35,500
 EAN 4059952634180

- ▶ コードレスミニサンダー
- ▶ 片手で使える軽量コンパクト!作業性抜群
- ▶ 様々な作業に対応する5段階スピード調整
- ▶ ブレーキ機能装備
- ▶ 高効率のEC(ブラシレス)モーター搭載



定格電圧:DC10.8V(充電専用バッテリー)
 回転数:0-5,000 / 7,500 / 10,000 / 12,500 / 15,000min-1(回転/分)
 最大取付可能コレット径:8mmφ(標準付属:6mmφ)
 最大ディスク径:50mmφ
 コレットナット径:17mm
 質量:0.53kg(本体のみ)

*先端アクセサリはコレット径及び最大ディスク径50mmに対応する市販品をご使用ください

標準付属品: ●コレットナット ●コレット(6mm) ●スパナ



10.8V

モデル名 **GEX10.8V-125**
 注文番号 1619JB0179

¥53,500
 EAN 4969655807388

- ▶ コードレス吸じんランダムアクションサンダー
- ▶ コンパクトで片手使用時もバランスの取れた設計
- ▶ 握りやすいソフトラバーグリップ
- ▶ ダイアル式電子無段階変速



定格電圧:DC10.8V(充電式専用バッテリー)
 回転数:6,000-10,000min-1(回転/分)
 ストローク数:12,000-20,000min-1(回/分)
 オービットダイヤ(軌道): 2.5mm
 サンディングペーパー:125mmφ
 質量:1.1kg(バッテリー含む)
 サイズ:(H) 108X(D) 194X(W) 153mm

標準付属品: ●3.0Ahバッテリー ●充電器(GAL12V-40) ●ケース(L-BOXX136N) ●ダストバッグユニット(ダストバッグ&アダプター) ●125mmφラバーパッド(ミディアム)*本体装着 ●125mmφサンディングペーパー#120x1枚 ●スポンジ#125x1枚

10.8V

モデル名 **GEX10.8V-125H**
 注文番号 0601372150

¥33,000
 EAN 4059952539614

- ▶ コードレス吸じんランダムアクションサンダー
- ▶ コンパクトで片手使用時もバランスの取れた設計
- ▶ 握りやすいソフトラバーグリップ
- ▶ ダイアル式電子無段階変速



定格電圧:DC10.8V(充電式専用バッテリー)
 回転数:6,000-10,000min-1(回転/分)
 ストローク数:12,000-20,000min-1(回/分)
 オービットダイヤ(軌道): 2.5mm
 サンディングペーパー:125mmφ
 質量:1.1kg(バッテリー含む)
 サイズ:(H) 108X(D) 194X(W) 153mm

標準付属品: ●本体のみ ●ケース(L-BOXX136N) ●ダストバッグユニット(ダストバッグ&アダプター) ●125mmφラバーパッド(ミディアム)*本体装着 ●125mmφサンディングペーパー#120x1枚

18V

モデル名 **GEX18V-125**

¥64,000

注文番号 1619JB0181

EAN 4969655807531

- ▶コードレス吸じんランダムアクションサンダー
- ▶コンパクトで片手使用時もバランスの取れた設計
- ▶握りやすいソフトラバーグリップ
- ▶ダイヤル式電子無段変速



定格電圧:DC18V(充電式専用バッテリー)
 回転数:6,000-10,000min-1(回転/分)
 ストローク数:12,000-20,000min-1(回/分)
 オービットダイヤ(軌道): 2.5mm
 サンディングペーパー:125mmφ
 質量:1.6kg(バッテリー含む)
 サイズ:(H) 108X(D) 224X(W) 153mm

標準付属品: ●PROCORE 18V4.0バッテリー ●充電器(GAL18V-40) ●ケース(L-BOXX136N) ●ダストバックユニット(ダストバック&アダプター) ●125mmφラバーパッド(ミディアム)*本体装着 ●125mmφサンディングペーパー#120x1枚 ●スポンジ#125x1枚

18V

モデル名 **GEX18V-125H**

¥36,000

注文番号 0601372250

EAN 4059952539799

- ▶コードレス吸じんランダムアクションサンダー
- ▶コンパクトで片手使用時もバランスの取れた設計
- ▶握りやすいソフトラバーグリップ
- ▶ダイヤル式電子無段変速



定格電圧:DC18V(充電式専用バッテリー)
 回転数:6,000-10,000min-1(回転/分)
 ストローク数:12,000-20,000min-1(回/分)
 オービットダイヤ(軌道): 2.5mm
 サンディングペーパー:125mmφ
 質量:1.6kg(バッテリー含む)
 サイズ:(H) 108X(D) 224X(W) 153mm

標準付属品: ●本体のみ ●ケース(L-BOXX136N) ●ダストバックユニット(ダストバック&アダプター) ●125mmφラバーパッド(ミディアム)*本体装着 ●125mmφサンディングペーパー#120x1枚

18V

モデル名 **GEX185-LI**

¥27,000

注文番号 06013A50B0

EAN 4053423337839

- ▶コードレス吸じんランダムアクションサンダー
- ▶低振動&コンパクト設計
- ▶ソフトラバーグリップ
- ▶6段階スピードダイヤル
- ▶アイドリング機構

NEW!



定格電圧:DC18V(充電式専用バッテリー)
 回転数:6,000-10,000min-1(回転/分)
 ストローク数:12,000-20,000min-1(回/分)
 オービットダイヤ(軌道):2.5mm
 サンディングペーパー:125mmφ
 質量:1.1kg(本体のみ)
 サイズ:(H) 134X(D) 153X(W) 123mm

標準付属品: ●本体のみ ●ダストバック

コード式

モデル名 **GEX125-1AE**

¥22,500

注文番号 0601387550

EAN 3165140438421

- ▶ランダムアクションサンダー
- ▶軽量1.3kgで片手でも自在に操作
- ▶ダイヤル式電子無段変速
- ▶マイクロフィルターシステム

BB-pro Series



電源:100V(50-60Hz)
 消費電力:250W
 回転数:7,500-12,000min-1(回転/分)
 オービットダイヤ(軌道): 2.5mm
 サンディングペーパー:125mmφ
 質量:1.3 kg
 コード:2.5m
 サイズ:(H) 150X(D) 227X(W) 125mm

標準付属品: ●マイクロフィルター

コード式

モデル名 **GEX34-125**

¥43,000

注文番号 0601372350

EAN 4059952620978

- ▶吸じんランダムアクションサンダー
- ▶様々なペーパーに対応できるマルチホイールパッド採用
- ▶ダイヤル式変速機能
- ▶別売集じん機・クリーナーと接続できる専用アダプター付き



電源:100V(50-60Hz)
 消費電力:340W
 回転数:4,500-12,000min-1(回転/分)
 オービットダイヤ(軌道):5mm
 サンディングペーパー:125mmφ
 質量:2.0 kg
 コード:4 m
 サイズ:(H) 185X(D) 130X(W) 250mm

標準付属品: ●集じん用アダプター ●吸じん用ペーパーバック ●125mmφマルチホイールパッド(ミディアム)*本体装着 ●六角棒レンチ ●125mmφサンディングペーパー

コード式

モデル名 **GEX40-150**

¥49,000

注文番号 060137B250

EAN 4059952562940

- ▶吸じんランダムアクションサンダー
- ▶様々なペーパーに対応できるマルチホイールパッド採用
- ▶超低振動設計で疲労を軽減
- ▶ダイヤル式電子無段変速
- ▶マイクロフィルターシステム



電源:100V(50-60Hz)
 消費電力:350W
 回転数:5,500-12,000min-1(回転/分)
 オービットダイヤ(軌道):4mm
 サンディングペーパー:150mmφ
 質量:2.4 kg
 コード:4m
 サイズ:(H) 197X(D) 150X(W) 409mm

標準付属品: ●補助ハンドル ●マイクロフィルターユニット(ダストボックス&フィルター) ●150mmφラバーパッド(ミディアム)*本体装着 ●六角棒レンチ ●150mmφサンディングペーパー



10.8V

モデル名 **GSS10.8V-13H**

¥49,000

注文番号 06019L0051

EAN 4059952606330

- ▶コードレス吸じんオービタルサンダー
- ▶3種類のパッド標準付属で様々な作業に対応
- ▶コンパクトで片手使用時もバランスの取れた設計
- ▶握りやすいソフトラバーグリップ
- ▶ダイヤル式電子無段変速装備



定格電圧:DC10.8V(充電式専用バッテリー)
 回転数:6,000-10,000min-1(回転/分)
 ストローク数:12,000-20,000min-1(回/分)
 オービットダイヤ(軌道):1.6mm
 プレートサイズ:正方形:100 x 110mm・
 長方形:80 x 130mm・
 三角形:100 x 150mm

ペーパーサイズ:
 クランプ式(正方形のみ):115 x 140mm
 マジック式(正方形):115 x 107mm
 (長方形):80 x 133mm
 (三角形):100 x 150mm
 質量:0.8 kg(本体のみ)
 サイズ:(H) 110X(D) 131X(W) 196mm

標準付属品:●本体のみ ●ダストバッグ ●ラバーパッド各種1枚 ●プレート各種1枚 ●ペーパー各種1枚 ●パンチングツール ●ケース(L-BOXX136N)

18V

モデル名 **GSS18V-13H**

¥54,500

注文番号 06019L0151

EAN 4059952606217

- ▶コードレス吸じんオービタルサンダー
- ▶3種類のパッド標準付属で様々な作業に対応
- ▶コンパクトで片手使用時もバランスの取れた設計
- ▶握りやすいソフトラバーグリップ
- ▶ダイヤル式電子無段変速装備



定格電圧:DC18V(充電式専用バッテリー)
 回転数:6,000-10,000min-1(回転/分)
 ストローク数:12,000-20,000min-1(回/分)
 オービットダイヤ(軌道):1.6mm
 プレートサイズ:正方形100x110mm・
 長方形:80x130mm・
 三角形:100x150mm

ペーパーサイズ:
 クランプ式(正方形のみ):115 x 140mm
 マジック式(正方形):115 x 107mm
 (長方形):80 x 133mm
 (三角形):100 x 150mm
 質量:1.1kg(本体のみ)
 サイズ:(H) 110X(D) 131X(W) 226mm

標準付属品:●本体のみ ●ダストバッグ ●ラバーパッド各種1枚 ●プレート各種1枚 ●ペーパー各種1枚 ●パンチングツール ●ケース(L-BOXX136N)



コード式

モデル名 **GSS20-18A**

¥19,500

注文番号 0601070151

EAN 4053423327380

- ▶吸じんオービタルサンダー
- ▶低振動設計
- ▶軽量 1.6kgで自在に操作
- ▶6段階スピードダイヤル

NEW!



電源:100V(50-60Hz)
 消費電力:200W
 回転数:8,000-12,000min-1(回転/分)
 ストローク数:16,000-24,000min-1(回/分)
 オービットダイヤ(軌道):2.0mm
 サンディングペーパー(マジック式):93x186mm
 サンディングペーパー(クランプ式):93x230mm
 コード:2.5m

質量:1.6kg
 サイズ:(H) 155X(D) 90X(W) 251mm

標準付属品:●ダストバッグ ●パンチングプレート



吸じんオービタルサンダー用アクセサリ



※イラストは形状見本です。実際と異なる場合がございます。

※合わせてオービタルサンダー用ペーパー類ページ(P145)もご参照ください。

品名 (備考)	モデル名	注文番号	標準小売価格 (円)	モデル名				
				GSS20-18A NEW	GSS 23AE/MF	GSS 18V-LNH	GSS 10.8V-13H	GSS 18V-13H
	10.8V リチウムイオン 3.0Ah	GBA10.8V3.0Ah	1 600 A01 27B					
	10.8V リチウムイオン 6.0Ah	GBA10.8V6.0Ah	1 600 A00 X7K					
NEW	EXPERT EXPERT バッテリー 18V 15.0Ah	EXBA18V-150	1 600 A03 6ZR					
NEW	《在庫僅少》 スライド式 18V リチウムイオン 12Ah	ProCORE18V12	1 600 A01 6GW					
NEW	EXPERT EXPERT バッテリー 18V 8.0Ah	EXBA18V-80	1 600 A03 6ZE					
NEW	《在庫僅少》 スライド式 18V リチウムイオン 8.0Ah	ProCORE18V8.0	1 600 A01 6GM					
NEW	EXPERT EXPERT バッテリー 18V 5.5Ah	EXBA18V-55	1 600 A03 6Z8					
NEW	EXPERT EXPERT バッテリー 18V 4.0Ah	EXBA18V-40	1 600 A03 6YZ					
	《在庫僅少》 スライド式 18V リチウムイオン 4.0Ah	ProCORE18V4.0	1 600 A01 6GD					
	スライド式 18V リチウムイオン 5.0Ah	A 1850 LIB	1 600 A00 IZ6					
	スライド式 18V リチウムイオン 2.0Ah	A 1820 LIB	1 600 A00 ICD					
	GBA10.8V3.0Ah(1個) + GAL12V-40	GBA10.8V3S1	1 619 JB0 137					
バッテリー	《在庫僅少》 ProCORE18V4.0(1個) + GAL18V-40	ProCORE18V4S1	1 600 A02 0N6					
バッテリー	《在庫僅少》 ProCORE18V4.0(2個) + GAL1880CV	ProCORE18V4S2	1 600 A01 6GJ					
充電器セット	《在庫僅少》 ProCORE18V4.0.8.0(各1個) + GAL1880CV	ProCORE18V4S	1 600 A02 0N8					
	《在庫僅少》 ProCORE18V8.0(1個) + GAL1880CV	ProCORE18V8S1	1 619 JB0 138					
	A1850LIB + GAL1880CV	A 1850 LIB-SET	1 619 JB0 040					
	10.8V	GAL 12V-20	2 607 226 197					
NEW	10.8V ターボ充電	GAL 12V-40	1 600 A01 9R6					
	10.8V/18V	GAL12V/18V-80	1 600 A03 7CM					
充電器	14.4V-18V	GAL 18V-40	1 600 A01 9RM					
	14.4V -18V ターボ充電	GAL 18V-160 C	1 600 A01 9SC					
	《在庫僅少》 14.4V -18V ターボ充電	GAL 1880 CV	1 600 A00 P25					
① バンチングツール	—	2 610 920 650	750					
	—	2 608 190 016	900	●	●	●	●	●
	(長方形) 92mm x 182mm	—	2 609 100 405	1,990		● B		
② ラバーパッド	(正方形) 100mm x 110mm	—	2 608 601 443	2,100			● A-C	● A-C
(マジック式)	(長方形) 80mm x 130mm	—	2 608 601 444	2,900			● C	● C
	(三角形) 100mm x 150mm	—	2 608 601 445	3,400			● C	● C
	(正方形) 100mm x 110mm	—	2 608 601 446	3,700			● C	● C
ベースプレート	(長方形) 80mm x 130mm	—	2 608 601 447	2,300			● C	● C
	(三角形) 100mm x 150mm	—	2 608 601 448	2,700			● C	● C
	—	2 609 199 059	1,380		●			
マイクロフィルターユニット (フィルター付)	—	2 609 199 651	1,200			●		
	—	2 605 411 233	8,100					
交換用フィルター (マイクロフィルターユニット用)	—	2 605 190 930	2,500				○	○
曲面アダプター	—	2 608 601 129	1,600		○			
ダストバッグ (布製)	—	1 619 PB5 597	1,760				●	●
	40 (10枚入)	—	2 608 901 114	1,500			○	○
	60 (10枚入)	—	2 608 901 115	1,500			○	○
③ GSS 10.8V/18V-13 シリーズ専用	80 (10枚入)	—	2 608 901 116	1,500			○	○
サンディングペーパー (三角形)	120 (10枚入)	—	2 608 901 117	1,500			○	○
	180 (10枚入)	—	2 608 901 118	1,500			○	○
サイズ 100 x 150mm	240 (10枚入)	—	2 608 901 119	1,500			○	○
	320 (10枚入)	—	2 608 901 166	1,500			○	○
	400 (10枚入)	—	2 608 901 167	1,500			○	○
	40 (10枚入)	—	2 608 900 877	1,000			○	○
	60 (10枚入)	—	2 608 900 878	1,000			○	○
	80 (10枚入)	—	2 608 900 879	1,000			○	○
④ GSS 10.8V/18V-13 シリーズ専用	100 (10枚入)	—	2 608 900 880	1,000			○	○
サンディングペーパー (長方形)	120 (10枚入)	—	2 608 900 881	1,000			○	○
	180 (10枚入)	—	2 608 900 882	1,000			○	○
サイズ 80 x 133mm	240 (10枚入)	—	2 608 900 883	1,000			○	○
	320 (10枚入)	—	2 608 900 884	1,000			○	○
	400 (10枚入)	—	2 608 900 885	1,000			○	○

注釈 A: 別売サンディングペーパー(マジック式、サイズ 115x107mm)は P145 をご参照。 注釈 B: 別売サンディングペーパー(マジック式、サイズ 93x186mm)は P145 をご参照。
注釈 C: 必ず同じ形状・サイズのラバーパッドとベースプレートを組み合わせて使用します。詳しい取付方法は取扱説明書をご参照ください。

ストレートグラインダー用アクセサリ

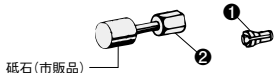

砥石(市販品) ※イラストは形状見本です。実際と異なる場合がございます。

コンスタントスピード付電動工具の使用電源に関するお願い。

- 電力供給が不安定な場合には、電力が一定に供給できるようにしてください。
- 電力の供給が一定でない製品に損害を与えたり、製品が正常に作動しない場合があります。
- 配電器を使用する場合には昇圧器等の対策をしてください。
- 発電機を電源とする場合にはインバーター式発電機をご使用ください。

● 標準付属 ○ 適合可能

品名(備考)	モデル名	注文番号	標準小売価格(円)	モデル名		
				GG3 30LS	GG3 18V-23LCH	
① コレットチャック (6mmφ) (3mmφ) (8mmφ)	---	2 608 570 137	4,100	●	●	①
	---	2 608 570 136	4,100	○	○	
	---	2 608 570 138	4,100	○	○	
② コレットナット スバナ (13mm) (19mm)	---	2 608 570 141	1,800	●	●	②
	---	---	市販品	●	●(1本入)	
防振ハンドル	---	1 607 000 E8B	1,760	○	○	
クリップガード	---	1 619 P16650	1,250	○	○	
保護カバー	---	1 600 A02 84A	1,250	○	○	
フランジ	---	1 605 703 117	750	○	○	
固定ナット	---	1 603 340 040	800	○	○	
ピンスバナ	---	1 607 950 048	1,300	○	○	

※砥石、超硬カッターは、市販品をご使用ください。

ランダムアクションサンダー・ミニサンダー用アクセサリ

※合わせてランダムアクションサンダー用ペーパー類ページ(P144)もご参照ください。

● 標準付属 ○ 適合可能

品名(備考)	モデル名	注文番号	標準小売価格(円)	モデル名																
				GWG10.8V-55SH	GEX10.8V-125(H)	GEX18V-125(H)	GEX185-LI NEW	GEX125-1AE	GEX125AVE	GEX 34-125	GEX 40-150									
NEW バッテリー	10.8V リチウムイオン 3.0Ah	GBA10.8V3.0Ah	1 600 A01 27B	12,000	○	●A														
	10.8V リチウムイオン 6.0Ah	GBA10.8V6.0Ah	1 600 A00 X7K	17,000	○	○														
NEW バッテリー	EXPERT EXPERT バッテリー 18V 15.0Ah	EXBA18V-150	1 600 A03 6ZR	80,000		○	○													
	《在庫僅少》 スライド式 18V リチウムイオン 12Ah	ProCORE18V12	1 600 A01 6GW	55,500		○	○													
	EXPERT EXPERT バッテリー 18V 8.0Ah	EXBA18V-80	1 600 A03 6ZE	40,000		○	○													
	《在庫僅少》 スライド式 18V リチウムイオン 8.0Ah	ProCORE18V8.0	1 600 A01 6GM	41,000		○	○													
	EXPERT EXPERT バッテリー 18V 5.5Ah	EXBA18V-55	1 600 A03 6Z8	30,000		○	○													
	EXPERT EXPERT バッテリー 18V 4.0Ah	EXBA18V-40	1 600 A03 6YZ	25,000		○	○													
	《在庫僅少》 スライド式 18V リチウムイオン 4.0Ah	ProCORE18V4.0	1 600 A01 6GD	24,500		○	●A													
	スライド式 18V リチウムイオン 5.0Ah	A 1850 LIB	1 600 A00 126	24,500		○	○													
	スライド式 18V リチウムイオン 2.0Ah	A 1820 LIB	1 600 A00 1CD	14,500		○	○													
	NEW バッテリー	GBA10.8V3.0Ah(1個)+ GAL12V-40	GBA10.8V3S1	1 619 JB0 137	20,500	○	○													
《在庫僅少》ProCORE18V4.0(1個)+ GAL18V-40		ProCORE18V4S1	1 600 A02 0N6	30,000		○	○													
《在庫僅少》ProCORE18V4.0(2個)+ GAL1880CV		ProCORE18V4S2	1 600 A01 6GJ	49,000		○	○													
《在庫僅少》ProCORE18V4.0(各1個)+ GAL1880CV		ProCORE18V4S	1 600 A02 0N8	61,000		○	○													
《在庫僅少》ProCORE18V8.0(1個)+ GAL1880CV		ProCORE18V8S1	1 619 JB0 138	45,000		○	○													
NEW 充電器セット	A1850LIB + GAL1880CV	A 1850 LIB-SET	1 619 JB0 040	32,000		○	○													
	10.8V/18V	GAL12V/18V-80	1 600 A03 7CM	17,000	○	○	○													
	10.8V	GAL 12V-20	2 607 226 197	6,000	○	○														
	10.8V ターボ充電	GAL 12V-40	1 600 A01 9R6	12,000	○	●A														
	14.4V-18V	GAL 18V-40	1 600 A01 9RM	14,000		○	●A	○												
	14.4V-18Vターボ充電	GAL 18V-160 C	1 600 A01 9SC	20,000		○	○	○												
NEW ラバーパッド	14.4V-18Vターボ充電	GAL 1880 CV	1 600 A00 P25	17,000		○	○	○												
	ソフト	---	2 608 000 351	4,400		○	○	○	○											
	ラバーパッド 125mmφ用	ミディアム	---	2 608 000 349	3,200		○	○	○	○										
	ラバーパッド 150mmφ用	ハード	---	2 608 000 352	3,200		○	○	○	○										
NEW マルチホールパッド	ソフト	---	2 608 601 114	3,800		○	○	○	○											
	ラバーパッド 150mmφ用	ミディアム	---	2 608 601 115	3,800		○	○	○	○										
	ハード	---	2 608 601 116	3,800		○	○	○	○											
	NEW	カーバイドマルチホール 76mm	---	2 608 902 373	2,400	○	○													
	マルチホールパッド 125mmφ用	ソフト	---	2 608 900 003	5,400		○	○	○											
	ミディアム	---	2 608 900 004	5,400		○	○	○												
	ハード	---	2 608 900 005	5,400		○	○	○												
マルチホールパッド 150mmφ用	ソフト	---	2 608 900 009	7,500		○	○	○												
	150mmφ GEX 125AVE 用	ミディアム	---	2 608 900 010	7,500		○	○	○											
	ハード	---	2 608 900 011	7,500		○	○	○												
	ソフト	---	2 608 900 006	4,900		○	○	○												
マルチホールパッド 150mmφ用	150mmφ GEX 40-150 用	ミディアム	---	2 608 900 007	4,900		○	○	○											
	ハード	---	2 608 900 008	4,900		○	○	○												
マイクロフィルターユニット (フィルター付)	---	---	2 605 411 233	8,100		○	○	○												
	---	---	2 609 199 176	1,990		○	○	○												
交換用フィルター	---	---	2 605 190 930	2,500		○	○	○												
	ダストバッグ (布製)	---	1 619 PB5 597	1,760		○	○	○												
ペーパーバック (紙ではありません) 10枚セット	---	---	2 605 411 068	2,900		○	○	○												
	補助ハンドル	---	2 602 026 175	1,580		○	○	○												
ポリッシングスポンジ 用途: ワックス塗り	---	---	2 602 026 070	300		○	○	○												
	---	---	2 608 613 005	1,500		○	●A	●A	○	○	○	○								
コレットナットセット	(6mm)	---	2 608 570 084	5,500		○	○	○												
	(6.35mm)	---	2 608 570 085	4,500		○	○	○												
	(8mm)	---	2 608 570 086	5,600		○	○	○												
レンチ	---	1 607 950 525	800		○	○	○													

注釈 A: H(本体のみ)には付属しません。取付可能。

JUST ONE CLICK

卓越した安全性と作業性!



安全：間違ったアクセサリーの装着を防止。



ダイヤモンドホイール等、回転方向が決まっている先端工具は、正しい方向でしか取付ができません。

X-LOCK GWX シリーズ用アクセサリー

適合機種

ポッシュ、マキタのX-LOCKディスクグラインダー
※機種ごとの使用可能サイズは、各メーカーの指定に従ってください。

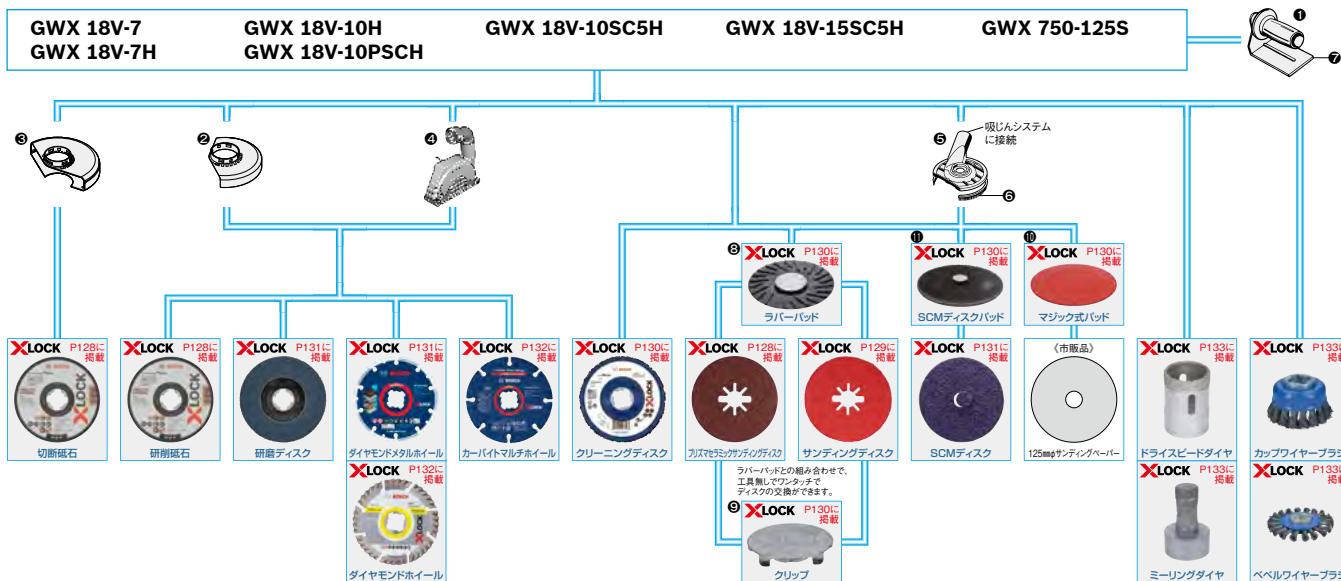

● 標準付属 ○ 適合可能

品名 (備考)	モデル名	注文番号	標準小売価格(円)	モデル名							標準付属	適合可能	
				GWX 18V-7	GWX 18V-7H	GWX 18V-10H	GWX 18V-10PSC	GWX 18V-10SC5H	GWX 18V-15SC5H	GWX 750-125S			
① サイドハンドル	M10	1 602 025 024	600	●	●	●	●	○	○	○	○	●	①
② 保護カバー	防振サイドハンドル M10	2 608 900 000	4,800	○	○	○	○	○	○	○	○	○	②
③ 切断砥石用保護カバー	125mmφ用(ワンタッチ取付)	1 605 510 365	2,200	●	●	●	●	○	○	○	○	○	③
④ 吸じんカバー	125mmφ用(ワンタッチ取付)	2 605 510 257	2,300	○	○	○	○	○	○	○	○	○	④
⑤ サンディング吸じんカバー(ブラシ付き)	125mmφ用	2 608 000 882	6,700	○	○	○	○	○	○	○	○	○	⑤
⑥ ブラシ(サンディング吸じんカバー用)	2個入り	2 605 730 036	4,700	○	○	○	○	○	○	○	○	○	⑥
⑦ ハンドプロテクター	ソフト(仕上げ)	1 601 329 013	1,800	○	○	○	○	○	○	○	○	○	⑦
⑧ X-LOCK ラバーパッド(クリップ付)	ソフト(仕上げ)	2 608 601 714	4,400	○	○	○	○	○	○	○	○	○	⑧
	ミディアム(中仕上げ)	2 608 601 715	4,900	○	○	○	○	○	○	○	○	○	
⑨ X-LOCK クリップ	ハード(粗仕上げ)	2 608 601 716	5,500	○	○	○	○	○	○	○	○	○	⑨
	ソフト(仕上げ)	2 608 601 720	2,000	○	○	○	○	○	○	○	○	○	
⑩ X-LOCK マジック式パッド		2 608 601 722	5,900	○	○	○	○	○	○	○	○	○	⑩
⑪ X-LOCK SCMディスクパッド		2 608 601 724	10,300	○	○	○	○	○	○	○	○	○	⑪
NEW	EXPERT EXPERTバッテリー18V 15.0Ah	EXBA18V-150	1 600 A03 6ZR	80,000	○	○	○	○	○	○	○	○	
	《在庫僅少》スライド式 18V リチウムイオン 12.0Ah	ProCORE18V12	1 600 A01 6GW	55,500	○	○	○	○	○	○	○	○	
NEW	EXPERT EXPERTバッテリー18V 8.0Ah	EXBA18V-80	1 600 A03 6ZE	40,000	○	○	○	○	○	○	○	○	
	《在庫僅少》スライド式 18V リチウムイオン 8.0Ah	ProCORE18V8.0	1 600 A01 6GM	41,000	○	○	○	○	○	○	○	○	
NEW	EXPERT EXPERTバッテリー18V 5.5Ah	EXBA18V-55	1 600 A03 6ZB	30,000	○	○	○	○	○	○	○	○	
NEW	EXPERT EXPERTバッテリー18V 4.0Ah	EXBA18V-40	1 600 A03 6YZ	25,000	○	○	○	○	○	○	○	○	
	スライド式 18V リチウムイオン 5.0Ah	A 1850 LIB	1 600 A00 1Z6	24,500	●	○	○	○	○	○	○	○	
	《在庫僅少》スライド式 18V リチウムイオン 4.0Ah	ProCORE18V4.0	1 600 A01 6GD	24,500	○	○	○	○	○	○	○	○	
	スライド式 18V リチウムイオン 2.0Ah	A 1820 LIB	1 600 A00 1CD	14,500	○	○	○	○	○	○	○	○	
バッテリー 充電器セット	《在庫僅少》ProCORE18V4.0(1個)+GAL18V-40	ProCORE18V4S1	1 600 A02 0N6	30,000	○	○	○	○	○	○	○	○	
	《在庫僅少》ProCORE18V4.0(2個)+GAL1880CV	ProCORE18V4S2	1 600 A01 6GJ	49,000	○	○	○	○	○	○	○	○	
	《在庫僅少》ProCORE18V4.0,8.0(各1個)+GAL1880CV	ProCORE18V4S5	1 600 A02 0N8	61,000	○	○	○	○	○	○	○	○	
	《在庫僅少》ProCORE18V8.0(1個)+GAL1880CV	ProCORE18V8S1	1 619 JB0 138	48,000	○	○	○	○	○	○	○	○	
充電器	A1850LIB+GAL1880CV	A 1850 LIB-SET	1 619 JB0 040	32,000	○	○	○	○	○	○	○	○	
	10.8V/18V	GAL12V/18V-80	1 600 A03 7CM	17,000	○	○	○	○	○	○	○	○	
	14.4V-18V	GAL 18V-40	1 600 A01 9RM	14,000	○	○	○	○	○	○	○	○	
コネクティビティチップ	Bluetooth®接続用	GAL 1880 CV	1 600 A00 P25	17,000	●	○	○	○	○	○	○	○	
		GAL 1880 CV	1 600 A01 6NJ	4,000	○	○	○	○	○	○	○	○	

ディスクグラインダー用アクセサリ

GWS 18V-10SC4H
GWS 18V-180P

GWS 750-100I
GWS 7-100N
GWS 7-100TN
GWS 7-100E

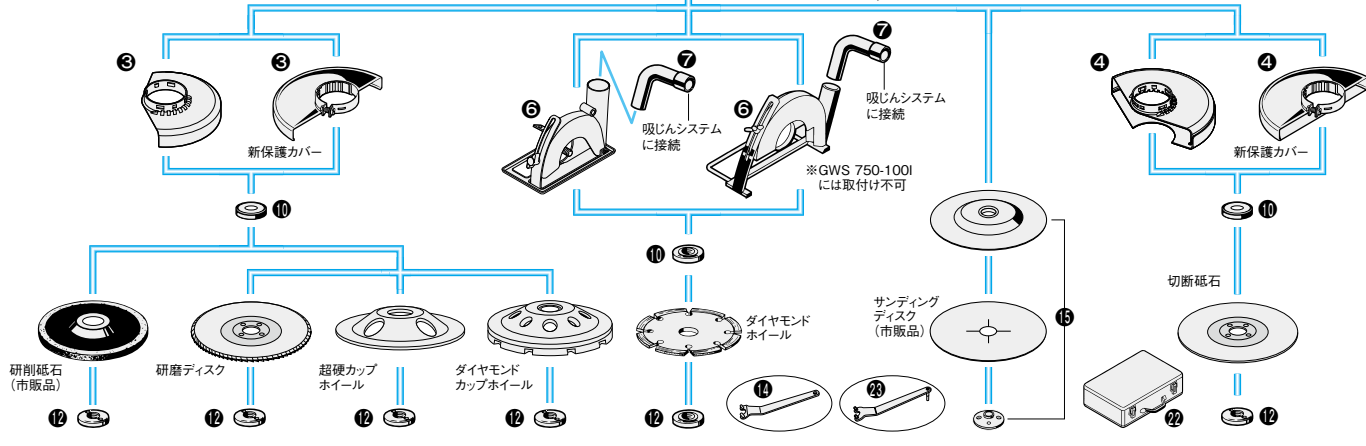
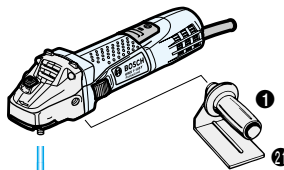

GWS 750-125

GWS 7-125N
GWS 7-125TN

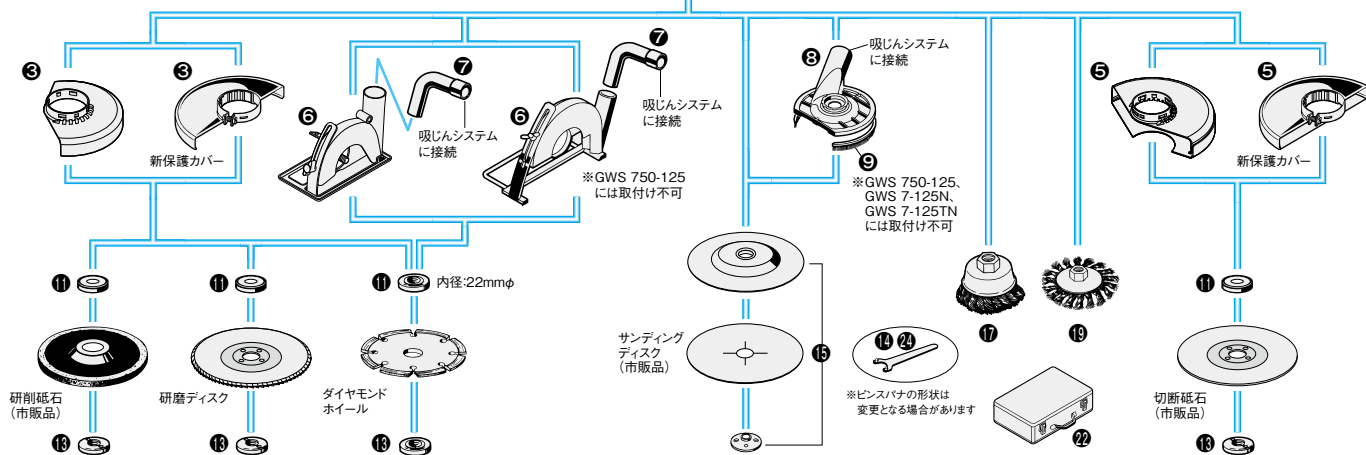
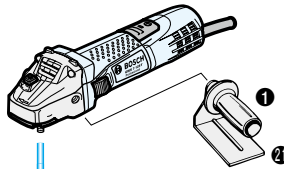

GWS 20-180

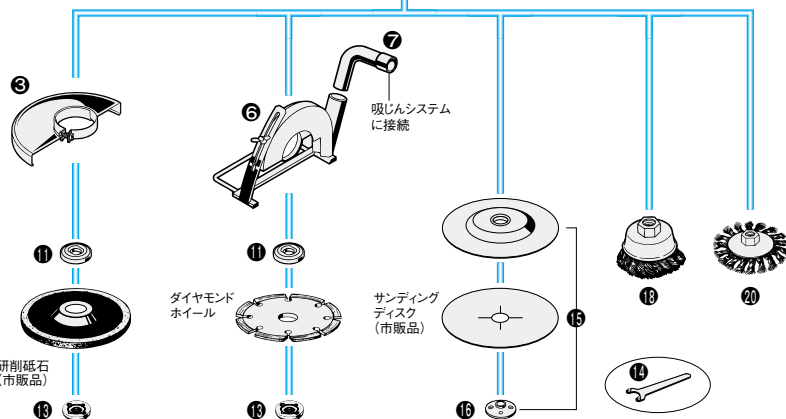
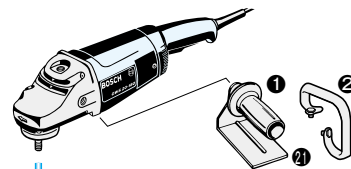

X-LOCK GWX シリーズ用アクセサリ

GWX 18V-7 GWX 18V-10SC5H
GWX 18V-7H GWX 18V-15SC5H
GWX 18V-10PSCH GWX 750-125S
GWX 18V-10H

JUST ONE CLICK
卓越した安全性と作業性!



切断・切削

- 丸のこ
- チップソーカッター
- ジグソー
- かな
- トリマー
- ミニルーター
- ボードトリマー
- セーバーソー
- バンドソー
- ミニカッティンググラインダー
- ミニ研削グラインダー
- シェア・ニブラ
- マルチカッター
- 剪定ばさみ
- カッター
- カッターオフソー
- マルチツール(カットソー)



10.8V モデル名 **GKS10.8V-LIH** **¥22,500**
 注文番号 **06016A1050** EAN 3165140759441

- ▶ コードレス丸のこ
- ▶ コンパクトながら最大切り込み深さ 26.5mm!
- ▶ 正確な切断を実現するアルミベース
- ▶ LEDライト



最大切り込み深さ:0°(90°):26.5mm サイズ : (H) 160X(D) 156X(W) 279mm
 最大切り込み深さ:45°:17mm
 定格電圧:DC10.8V(充電式専用バッテリー)
 回転数:1,400min-1(回転/分)
 のこ刃径:85mmφ
 のこ刃取付穴径:20mmφ
 質量:1.4kg*1(バッテリー含む)
 *1 2.0Ahバッテリー装着時

標準付属品 : ●本体のみ ●サンプルノコ刃1枚 ●六角レンチ ●L-BOXXインレイ



18V モデル名 **GKS18V-57-2H** **¥44,000**
 注文番号 **06016C1250** EAN 4059952610603

- ▶ コードレス丸のこ
- ▶ 最大切り込み深さ57mmで2X4材も楽々カット
- ▶ バッテリーを守るECP
- ▶ モーターを守るEMP搭載
- ▶ 作業効率を高めるブレーキ・LEDライト付



最大切り込み深さ:0°(90°):57mm 質量:2.9kg(本体のみ)
 最大切り込み深さ:45°:41mm サイズ : (H) 256X(D) 174X(W) 345mm
 最大切り込み深さ:50°:37mm
 定格電圧:DC18V(充電式専用バッテリー)
 回転数:5,000min-1(回転/分)
 のこ刃径:165mmφ
 のこ刃取付穴径:20mmφ
 使用可能なこ刃厚さ:0.9-1.8mm

標準付属品 : ●本体のみ ●平行ガイド ●サンプルチップソー ●六角レンチ

18V モデル名 **GKS18V-57-2LH** **¥49,000**
 注文番号 **06016C1150** EAN 4059952610658

- ▶ コードレス丸のこ
- ▶ (左勝手仕様)
- ▶ 最大切り込み深さ57mmで2X4材も楽々カット
- ▶ バッテリーを守るECP
- ▶ モーターを守るEMP搭載
- ▶ 作業効率を高めるブレーキ・LEDライト付



最大切り込み深さ:0°(90°):57mm サイズ : (H) 256X(D) 174X(W) 345mm
 最大切り込み深さ:45°:41mm
 定格電圧:DC18V(充電式専用バッテリー)
 回転数:5,000min-1(回転/分)
 のこ刃径:165mmφ
 のこ刃取付穴径:20mmφ
 使用可能なこ刃厚さ:0.9-1.8mm
 質量:3.4kg(本体のみ)

標準付属品 : ●本体のみ ●平行ガイド ●サンプルチップソー×1 ●六角レンチ

18V

モデル名 **GKS18V-44**

¥30,000

注文番号 06019M3050

EAN 4053423339949

- ▶ コードレス丸のこ
- ▶ 最大切り込み深さ44mm
- ▶ 作業効率を高めるブレーキ・LEDライト付
- ▶ バッテリーを守るECP機能・ソフトスタート

NEW!



定格電圧:DC18V(充電式専用バッテリー) サイズ:(H) 160X(D) 158X(W) 320mm
 回転数:6,300min-1(回転/分)
 最大切込深さ:0°(90°):44mm
 最大切込深さ:45°:30mm
 のこ刃径:125mmφ
 のこ刃取付穴径:20mmφ
 使用可能のこ刃厚さ:0.5-1.8mm
 質量:2.1kg(本体のみ)

標準付属品: ●本体のみ ●平行ガイド ●サンプルブレード ●六角レンチ(本体に装着済)

18V

モデル名 **GKS18V-57-2GX**

¥62,000

注文番号 06016C1050

EAN 4059952610719

- ▶ コードレス丸のこ
- ▶ 最大切り込み深さ57mm
- ▶ クロスカットガイドレール対応
- ▶ 作業効率を高めるブレーキ付



定格電圧:DC18V(充電式専用バッテリー)
 回転数:5,000min-1(回転/分)
 最大切込深さ:0°(90°):57mm・45°:42mm
 のこ刃径:165mmφ
 のこ刃取付穴径:20mmφ
 使用可能のこ刃厚さ:0.9-1.8mm
 質量:3.4kg(本体のみ)
 サイズ:(H) 167X(D) 263X(W) 381mm

標準付属品: ●本体のみ ●平行ガイド×1 ●サンプルブレード×1 ●六角レンチ

18V

モデル名 **GKS18V-68-2**

¥61,000

注文番号 3601F60050

EAN 4053423332964

- ▶ コードレス丸のこ
- ▶ ハイパワー
- ▶ 軽量設計
- ▶ キックバックコントロール・LEDライト

NEW!

BITURBO
BRUSHLESS

定格電圧:DC18V(充電式専用バッテリー) サイズ:(H) 192X(D) 335X(W) 285mm
 回転数:5,500min-1(回転/分)
 最大切込深さ:0°(90°):66mm
 最大切込深さ:45°:50mm
 のこ刃径:184mmφ
 のこ刃取付穴径:15.78mmφ
 使用可能のこ刃厚さ:0.5-1.8mm
 質量:3.5kg(本体のみ)

標準付属品: サンプルブレード

18V

モデル名 **GKS18V-68G**

¥86,000

注文番号 06016C9150

EAN 4053423320916

- ▶ コードレス丸のこ
- ▶ ハイパワー
- ▶ 軽量設計
- ▶ キックバックコントロール・LEDライト

NEW!

BITURBO
BRUSHLESS

定格電圧:DC18V(充電式専用バッテリー) サイズ:(H) 228X(D) 405X(W) 228mm
 回転数:2,500-5,000min-1(回転/分)
 最大切込深さ:0°(90°):68mm
 最大切込深さ:45°:50mm
 のこ刃径:184-190mmφ
 のこ刃取付穴径:20mmφ
 使用可能のこ刃厚さ:1.0-2.0mm
 質量:4.4kg(本体のみ)

標準付属品: サンプルブレード

18V

モデル名 **GKS18V-68CH**

¥75,000

注文番号 06016B5050

EAN 3165140931830

- ▶ コードレス丸のこ
- ▶ コード式を超える1800W相当のハイパワー
(ProCORE18V8.0・ProCORE18V12使用時)
- ▶ 高効率のEC(ブラシレス)モーター搭載
- ▶ スマホと繋げて本体情報が確認できる
コネクト対応(別売)

BITURBO
BRUSHLESS

★在庫僅少につき、品切れの際はご容赦願います。

最大切込深さ:0°(90°):70mm
 最大切込深さ:45°:49mm
 最大切込深さ:50°:44mm
 定格電圧:DC18V(充電式専用バッテリー)
 回転数:5,000min-1(回転/分)
 のこ刃径:184-190mmφ
 のこ刃取付穴径:20mmφ
 質量:4.0kg(本体のみ)

サイズ:(H) 211X(D) 289X(W) 397mm

標準付属品: ●本体のみ ●六角レンチ ●平行ガイド ●丸ノコ刃(184mm-48山)×1枚

18V

モデル名 **GKS18V-68GCH**

¥92,000

注文番号 06016B5150

EAN 3165140931892

- ▶ コードレス丸のこ
- ▶ コード式を超える1800W相当のハイパワー
(ProCORE18V8.0・ProCORE18V12使用時)
- ▶ 6段階の回転数設定・エコモード装備
- ▶ スマホと繋げて本体情報が確認できる
コネクト対応(別売)

BITURBO
BRUSHLESS

★在庫僅少につき、品切れの際はご容赦願います。

最大切込深さ:0°(90°):68mm
 最大切込深さ:45°:49.8mm
 定格電圧:DC18V(充電式専用バッテリー)
 回転数:2,500-5,000min-1(回転/分)
 のこ刃径:184-190mmφ
 のこ刃取付穴径:20mmφ
 使用可能のこ刃厚さ:1.0-2.0mm
 質量:4.4kg(本体のみ)

サイズ:(H) 228X(D) 228X(W) 405mm

標準付属品: ●本体のみ ●ケース(L-BOXX238N) ●六角レンチ ●平行ガイド ●丸ノコ刃(184mm)×1枚

18V モデル名 **GKS18V-70LH** **¥79,000**
 注文番号 06016B9050 EAN 4059952578002

- ▶ コードレス丸のこ (左勝手仕様)
- ▶ コード式を超える1800W相当のハイパワー (ProCORE18V8.0・ProCORE18V12使用時)
- ▶ 高効率のEC(ブラシレス)モーター搭載
- ▶ バッテリーを守るECPモーターを守るEMP搭載



BITURBO
BRUSHLESS

定格電圧:DC18V(充電式専用バッテリー) 傾斜:0-50°
 のこ刃径:184mm-190mmφ(外径) サイズ:(H) 291X(D) 207X(W) 420mm
 のこ刃取付穴径:20mmφ(内径)
 使用可能なのこ刃厚さ:1.0-2.0mm
 最大切込み深さ:70mm(0°)
 49mm(45°)44mm(50°)
 回転数:5,000min-1(回転/分)
 質量:4.1kg(本体のみ)

標準付属品: ●本体のみ ●六角棒レンチ ●平行ガイド ●丸のこ刃(184mm×48山)×1枚



18V モデル名 **GKM18V-50H** **¥49,000**
 注文番号 06016B8050 EAN 4059952548326

- ▶ コードレスチップソーカッター
- ▶ チップコンテナボックス付
- ▶ 電子ブレーキ・ソフトスタート機能
- ▶ LEDライト・大型フック装備
- ▶ 切断位置マーク(ベースプレート)



定格電圧:DC18V(充電式専用バッテリー)
 回転数:4,250min-1(回転/分)
 最大切込み深さ:50mm
 のこ刃径:130-136mmφ
 のこ刃取付穴径*20mmφ
 質量:2.2kg(本体のみ)
 サイズ:(H) 214X(D) 180X(W) 310mm

標準付属品: ●本体のみ ●平行ガイド ●チップソー(136mmφ/30山)×1 ●六角レンチ



10.8V モデル名 **GST10.8V-LIH** **¥24,000**
 注文番号 06015A1050 EAN 3165140711494

- ▶ コードレスジグソー
- ▶ バッテリーを守るECP機能
- ▶ ファンハンドSDSシステム
- ▶ オービタル機構
- ▶ ブレーキ付きダイヤル式無段変速



能力:木材:70mm
 能力:アルミニウム:3mm
 能力:軟鋼板:3mm
 定格電圧:DC10.8V(充電式専用バッテリー)
 ストローク数:1,500-2,800min-1(回/分)
 ストローク幅:18mm
 傾斜切断角度:左右0-45°
 質量:1.4kg(本体のみ)

サイズ:(H) 171X(D) 76X(W) 239mm

標準付属品: ●本体のみ ●サンフルレード ●透明防じんカバー ●吸じんアダプター ●フットプレートカバー ●バリ止めガイド ●六角レンチ ●L-BOXXインレイ

18V モデル名 **GST18V-125SH** **¥48,000**
 注文番号 06015B2050 EAN 4059952589121

- ▶ コードレスジグソー
- ▶ 様々なポジションに対応可能な
- ▶ パレルグリップデザイン
- ▶ 簡単ブレード交換SDSシステム
- ▶ ダイヤル式電子無段変速・オービタル機構
- ▶ 過負荷からモーターを守るEMP・LEDライト



能力:木材:125mm
 能力:アルミニウム:20mm
 能力:軟鋼板:10mm
 定格電圧:DC18V(充電式専用バッテリー)
 ストローク数:500-3,500min-1(回/分)
 ストローク幅:26mm
 傾斜切断角度:左右0-45°
 質量:2.0kg(本体のみ)

サイズ:(H) 191X(D) 78X(W) 242mm

標準付属品: ●本体のみ ●ケース(L-BOXX136N) ●インレイ ●ブレード1枚 ●バリ止めガイド ●吸じんアダプター ●吸じんカバー ●六角棒レンチ

18V

モデル名 **GST18V-125BH**

¥48,000

注文番号 06015B3050

EAN 4059952589046

- ▶ コードレスジグソー
- ▶ コンパクトボディでハイパワー!
- ▶ 簡単ブレード交換SDSシステム
ダイヤル式電子無段変速・オービタル機構
- ▶ 過負荷からモーターを守るEMP・LEDライト



能力:木材:125mm
能力:アルミニウム:20mm
能力:軟鋼板:10mm
定格電圧:DC18V(充電式専用バッテリー)
ストローク数:0-3,500min-1(回/分)
ストローク幅:26mm
傾斜切断角度:左右0-45°
質量:2.0kg(本体のみ)

サイズ:(H) 208X(D) 78X(W) 215mm

標準付属品: ●本体のみ ●ケース(L-BOXX136N) ●インレイ ●ブレード1枚 ●バリ止めガイド ●吸じんアダプター ●吸じんカバー ●六角レンチ

18V

モデル名 **GST18V-155SCH**

¥71,500

注文番号 06015B0050

EAN 4059952545820

- ▶ コードレスジグソー
- ▶ 様々なポジションに対応するバレルグリップ
高性能ブレードガイドで精度の高い切断
- ▶ スマホと繋げて機能設定が可能なコネクト対応
- ▶ 簡単ブレード交換SDSシステム・オービタル機構
過負荷からモーターを守るEMP・LEDライト



能力:木材:155mm
能力:アルミニウム:20mm
能力:軟鋼板:10mm
定格電圧:DC18V(充電式専用バッテリー)
ストローク数:800-3,800min-1(回/分)
ストローク幅:26mm
質量:2.0kg(本体のみ)
サイズ:(H) 181X(D) 82X(W) 244mm

標準付属品: ●本体のみ ●ケース(L-BOXX136N) ●防じんカバー ●バリ止めガイド ●吸じんアダプター ●六角レンチ ●T-144DPx1 ●T-308BPx1

18V

モデル名 **GST18V-155BCH**

¥71,500

注文番号 06015B1050

EAN 4059952546001

- ▶ コードレスジグソー
- ▶ 高性能ブレードガイドで精度の高い切断を実現
- ▶ スマホと繋げて機能設定が可能なコネクト対応内蔵
- ▶ 簡単ブレード交換SDSシステム・オービタル機構
過負荷からモーターを守るEMP・LEDライト



能力:木材:155mm
能力:アルミニウム:20mm
能力:軟鋼板:10mm
定格電圧:DC18V(充電式専用バッテリー)
ストローク数:0-3,800min-1(回/分)
ストローク幅:26mm
質量:2.0kg(本体のみ)
サイズ:(H) 204X(D) 82X(W) 244mm

標準付属品: ●本体のみ ●ケース(L-BOXX136N) ●防じんカバー ●バリ止めガイド ●吸じんアダプター ●六角レンチ ●T-144DPx1 ●T-308BPx1

コード式

モデル名 **GST90BE/N**

¥30,500

注文番号 060158F050

EAN 3165140529242

- ▶ ジグソー
- ▶ 耐久性・切断速度大幅アップ
- ▶ 低振動設計で疲労を軽減
- ▶ 簡単ブレード交換SDSシステム
ダイヤル式電子無段変速・オービタル機構

BB-pro
Series

能力:木材:90mm
能力:アルミニウム:20mm
能力:軟鋼板:10mm
電源:100V(50-60Hz)
消費電力:650W
ストローク数:500-3,100min-1(回/分)
ストローク幅:26mm
傾斜切断角度:左右 0-45°

質量:2.6kg
コード:2.5m
サイズ:(H) 206X(D) 78X(W) 248mm

標準付属品: ●ケース ●サンブルブレード ●透明防じんカバー ●吸じんアダプター

コード式

モデル名 **GST160BCE**

¥70,500

注文番号 0601518050

EAN 3165140959933

- ▶ 電子スーパージグソー
- ▶ 高精度な切断を実現するデュアルローラー
ガイド・コンスタントスピード装備
- ▶ ワンハンドSDSシステム
フットプレートSDSシステム
- ▶ 再始動安全機構・ダイヤル式電子無段変速
デュアルLEDライト



能力:木材:160mm
能力:アルミニウム:20mm
能力:軟鋼板:10mm
能力:ステンレス:5mm
電源:100V(50-60Hz)
消費電力:720W
ストローク数:800-3,000min-1(回/分)
ストローク幅:26mm

傾斜切断角度:左右 0-45°
質量:2.3kg
コード:4m
サイズ:(H) 218X(D) 231X(W) 80mm

標準付属品: ●ケース(L-BOXX136N) ●透明防じんカバー ●吸じんアダプター

10.8V

モデル名 **GHO10.8V-20H**

¥49,500

注文番号 06015A70B0

EAN 3165140866620

- ▶ コードレスかんな
- ▶ 軽量コンパクトながら最大切削深さ2.0mm
- ▶ 高効率のEC(ブラシレス)モーター搭載
- ▶ 切削幅56mm・深さ調整も簡単



定格電圧:DC10.8V(充電式専用バッテリー)
最大切削深さ:2.0mm
切削幅:56mm
相じゃくり深さ:17mm
回転数:14,500min-1(回転/分)
質量:1.5kg(本体のみ)
サイズ:(H) 104X(D) 100X(W) 242mm

標準付属品: ●本体のみ ●ブレード2枚(装着x1+本体収納x1) ●六角レンチ

10.8V モデル名 **GKF10.8V-8H** ¥37,500
 注文番号 06016B0051 EAN 3165140909860

- ▶ コードレストリマー
- ▶ 高効率のEC(ブラシレス)モーター採用でコンパクト・片手作業も楽々
- ▶ 操作性バツグンのエルゴノミクスデザイン
- ▶ ドロップシャットダウン機構で安全作業



定格電圧:DC10.8V(充電式専用バッテリー)
 回転数:13,000min-1(回転/分)
 標準付属コレット径:6.0mmφ
 使用可能コレット径:6.0/6.35/8.0mmφ
 最大切削深さ:36mm
 質量:1.3kg(2.0Ahバッテリー装着時)
 サイズ:(H) 80X(D) 252X(W) 140mm

標準付属品: ●本体のみ ●6mmコレット ●スパナ

10.8V モデル名 **GRO10.8V-35H** ¥20,500
 注文番号 06019C5000 EAN 3165140708999

- ▶ コードレスミニルーター
- ▶ ハイパワー-35,000回転
- ▶ 軽量コンパクト
- ▶ LEDライト付



定格電圧:DC10.8V(充電式専用バッテリー)
 回転数:5,000-35,000min-1(回転/分)
 標準付属コレット径:3.2mmφ
 使用可能コレット径:
 0.8/1.6/2.4/3.0/3.2mmφ
 本体質量:0.5 kg(本体のみ)
 サイズ:(H) 55X(D) 55X(W) 240mm

標準付属品: ●本体のみ ●ハウジングキャップ(グリップ用・表面作業用)×各1 ●3.2mmコレットチャック2個
 ●コレットナット ●マンドレル ●切断砥石5枚 ●スパナ ●アクセサリボックス

10.8V モデル名 **GSA10.8V-LIN** ¥45,000
 注文番号 060164L953 EAN 3165140913942

- ▶ コードレスセーバーソー
- ▶ 軽量1.2kgのコンパクトボディ
- ▶ ワンタッチでブレード交換可能
- ▶ 電子無段変速



能力:木材:65mm
 能力:パイプ:50mm
 能力:軟鋼板:8mm
 定格電圧:DC18V(充電式専用バッテリー)
 ストローク数:0-3000min-1(回/分)
 ストローク幅:14.5mm
 質量:1.2kg(バッテリー含む)
 サイズ:(H) 133X(D) 60X(W) 286mm

標準付属品: ●2.0Ahバッテリー(A1020LIB)2個 ●充電器A1130CV ●ケース
 ●ブレード2本(S511DF-S522EF)

コード式 モデル名 **GLF55-6** ¥17,000
 注文番号 06016A0051 EAN 4053423249385

- ▶ トリマー
- ▶ ハイパワーモーター550W
- ▶ 透明ベース採用で作業面がみやすい
- ▶ 吸じんアダプター付き



BB-pro Series

電源:100V(50-60Hz)
 消費電力:550W
 回転数:33,000min-1(回転/分)
 コレット径:6mmφ・6.35mmφ
 ベースプレート寸法:90mm×90mm
 質量:1.4Kg
 コード:2.5m
 サイズ:(H) 188X(D) 90X(W) 90mm

標準付属品: ●トリマーガイド ●ストレートガイド ●テンプレートガイド ●コレットナットセット(6mm)
 ●スパナ(10mm/17mm) ●吸じんアダプター

18V モデル名 **GCU18V-30H** ¥33,000
 注文番号 06019K8050 EAN 4059952596839

- ▶ コードレスボードトリマー
- ▶ モーターブレーキ搭載
- ▶ 再始動安全機構
- ▶ LEDライト付



定格電圧:DC18V(充電式専用バッテリー)
 回転数:30,000min-1(回転/分)
 コレット径:3.0mmφ・3.2mmφ・3.96mmφ・
 6.0mmφ・6.35mmφ
 質量:0.92kg(本体のみ)
 サイズ:(H) 80X(D) 90X(W) 268mm

標準付属品: ●本体のみ ●ストレートビット×2 ●コレット(3.0mm・3.2mm・3.96mm・6.0mm・6.35mm)×各1
 ●コレットナット ●深さストッパー(調節ネジ付き) ●集じん用アダプター ●ベルトフック ●スパナ

18V モデル名 **GSA18V-LIN** ¥75,000
 注文番号 060164J054 EAN 3165140920261

- ▶ コードレスセーバーソー
- ▶ 驚異の切断スピード
- ▶ ワンタッチでブレード交換可能
- ▶ 電子無段変速



能力:木材:250mm
 能力:パイプ:130mm
 能力:軟鋼板:20mm
 定格電圧:DC18V(充電式専用バッテリー)
 ストローク数:0-2,400/2,700min-1(回/分)
 ストローク幅:28mm
 質量:3.4kg(バッテリー含む)
 サイズ:(H) 210X(D) 75X(W) 448mm

標準付属品: ●5.0Ahバッテリー(A1850LIB) ●充電器(GAL1880CV) ●ケース ●サンプルブレード

★在庫僅少につき、品切れの際はご容赦願います。

18V

モデル名 **GSA18V-LIH**

¥43,000

注文番号 060164J000

EAN 3165140508940

- ▶ コードレスセーバーソー
- ▶ 驚異の切断スピード
- ▶ ワンタッチでブレード交換可能
- ▶ 電子無段変速



能力:木材:250mm
能力:パイプ:130mm
能力:軟鋼板:20mm
定格電圧:DC18V(充電式専用バッテリー)
ストローク数:0-2,400/2,700min-1(回/分)
ストローク幅:28mm
質量:3.4kg(バッテリー含む)
サイズ:(H) 160X(D) 75X(W) 450mm

標準付属品: ●本体のみ

18V

モデル名 **GSA18V-24**

¥34,000

注文番号 06016A5150

EAN 4053423320848

- ▶ コードレスセーバーソー
- ▶ カウンターバランスで振動を低減
- ▶ ワンタッチでブレード交換
- ▶ 電子無段変速
- ▶ 高効率のEC(ブラシレス)モーター搭載
- ▶ LEDライト

NEW!



能力:木材:230mm
能力:パイプ:150mm
能力:軟鋼板:20mm
定格電圧:DC18V(充電式専用バッテリー)
ストローク数:0-3,100min-1(回/分)
ストローク幅:24mm
質量:1.7kg(本体のみ)
サイズ:(H) 150X(D) 79X(W) 338mm

標準付属品: ●本体のみ ●サンプルブレード

18V

モデル名 **GSA18V-28H**

¥55,500

注文番号 06016C0051

EAN 4059952581507

- ▶ コードレスセーバーソー
- ▶ 高効率のEC(ブラシレス)モーター搭載
- ▶ コード式1100W機種並みのハイパワー
- ▶ 解体など高負荷作業に対応
- ▶ ワンタッチでブレード交換可能・オービタル機構
- ▶ 電子無段変速・大型フック装備

BITURBO
BRUSHLESS

能力:木材:230mm
能力:パイプ:150mm
能力:軟鋼板:20mm
定格電圧:DC18V(充電式専用バッテリー)
ストローク数:0-2,900min-1(回/分)
ストローク幅:28mm
質量:3.2kg(本体のみ)
サイズ:(H) 96X(D) 170X(W) 456mm

標準付属品: ●本体のみ ●ケース(L-BOXX238N) ●インレイ

18V

モデル名 **GSA18V-32NH**

¥85,500

注文番号 06016A8158

EAN 3165140951814

- ▶ コードレスセーバーソー
- ▶ コード式に匹敵するハイパワー
- ▶ & 疲労を軽減する低振動設計
- ▶ 大型レバーでブレード交換がカンタン
- ▶ 電子無段変速・デュアルLEDライト



能力:木材:230mm
能力:パイプ:175mm
能力:軟鋼板:20mm
定格電圧:DC18V(充電式専用バッテリー)
ストローク数:0-2,500min-1(回/分)
ストローク幅:32mm
質量:4.5kg(バッテリー含む)
サイズ:(H) 218X(D) 482X(W) 101mm

標準付属品: ●本体のみ ●サンプルブレード

18V

モデル名 **GSA18V-32-2**

¥132,000

注文番号 06016C4051

EAN 4053423305104

- ▶ コードレスセーバーソー
- ▶ コード式1,300W相当のハイパワーのBITURBOシリーズ
- ▶ 3つの安全機能(キックバックコントロール、バイブレーションコントロール、ストップコントロール)搭載
- ▶ アダプティブスピードコントロール搭載

BITURBO
BRUSHLESS

能力:木材:260mm
能力:パイプ:180mm
能力:軟鋼板:20mm
定格電圧:DC18V(充電式専用バッテリー)
ストローク数:0-3,000min-1(回/分)
ストローク幅:32mm
質量:3.7kg(本体のみ)
サイズ:(H) 88X(D) 161X(W) 470mm

標準付属品: ●本体のみ ●ケース(L-BOXX238N) ●インレイ

コード式

モデル名 **GSA12-30**

¥34,000

注文番号 06016C7050

EAN 4053423322231

- ▶ セーバーソー
- ▶ ハイパワー1100Wモーターでパワフル切断
- ▶ 30mm幅のストロークでパワフル切断
- ▶ ブレード交換は工具不要
- ▶ 電子無段変速・ソフトラバーグリップ

NEW!



能力:木材:230mm
能力:パイプ:150mm
能力:軟鋼板:20mm
電源:100V(50-60Hz)
消費電力:1,100W
ストローク数:0-3,000min-1(回/分)
ストローク幅:30mm
質量:3.7kg

標準付属品: ●ケース ●ブレードサンプル

サイズ:(H) 165X(D) 103X(W) 495mm

コード式

モデル名 **GSA1100E**

¥41,000

注文番号 060164C850

EAN 3165140508537

- ▶ セーバーソー
- ▶ ハイパワー1100Wモーターでパワフル切断
- ▶ 簡単ブレード交換・電子無段変速
- ▶ デュアルLEDライト・大型フック装備



★在庫僅少につき、品切れの際はご容赦願います。

能力:木材:230mm
能力:パイプ:150mm
能力:軟鋼板:20mm
電源:100V(50-60Hz)
消費電力:1,100W
ストローク数:0-2,700min-1(回/分)
ストローク幅:28mm
質量:3.8kg

コード:2.5m
サイズ:(H) 160X(D) 95X(W) 500mm

標準付属品: ●ケース ●ブレード(S1122BF/S1122EF/S3456XF/S922BF/S922EF)

コード式

モデル名 **GSA1200PE**

¥50,500

注文番号 060164E250

EAN 3165140578332

- ▶ セーバーソー
- ▶ ハイパワー1200Wモーター
& 疲労を軽減する振動低減機構
- ▶ 簡単ブレード交換・オービタル機構
- ▶ 電子無段変速・デュアルLEDライト・大型フック装備



能力:木材:220mm
能力:パイプ:175mm
能力:軟鋼板:20mm
電源:100V(50-60Hz)
消費電力:1,200W
ストローク数:0-2,900min-1(回/分)
ストローク幅:28mm
質量:4.1kg

コード:2.5m
サイズ:(H) 160X(D) 78X(W) 470mm

標準付属品: ●ケース

18V

モデル名 **GCB18V-63**

¥93,000

注文番号 1619JB0276

EAN 4969655810197

- ▶ コードレスバンドソー
- ▶ 上向き作業もラクラク!超コンパクトサイズ
- ▶ 火花も切粉も飛ばない・静かでスピーディーな切断
- ▶ 簡単ブレード交換・LEDライト



最大切断寸法:φ63.5mm
定格電圧:DC18V(充電式専用バッテリー)
鋸刃回転速度(無負荷時):162m/分
鋸刃寸法(長さ×幅×厚さ):733mm×
12.7mm×0.35mm
質量:4.0kg(バッテリー含む)
サイズ:(H) 255X(D) 200X(W) 355mm

標準付属品: ●5.0Ah(バッテリー)(A1850LIB) ●充電器(GAL1880CV) ●ケース(L-BOXX238N)

18V

モデル名 **GCB18V-63H**

¥52,500

注文番号 06012A0450

EAN 3165140998147

- ▶ コードレスバンドソー
- ▶ 上向き作業もラクラク!超コンパクトサイズ
- ▶ 火花も切粉も飛ばない・静かでスピーディーな切断
- ▶ 簡単ブレード交換・LEDライト



最大切断寸法:φ63.5mm
定格電圧:DC18V(充電式専用バッテリー)
鋸刃回転速度(無負荷時):162m/分
鋸刃寸法(長さ×幅×厚さ):733mm×
12.7mm×0.35mm
質量:4.0kg(バッテリー含む)
サイズ:(H) 255X(D) 200X(W) 355mm

標準付属品: ●本体のみ

18V

モデル名 **GCB18V-127**

¥96,500

注文番号 06012B7050

EAN 4059952617121

- ▶ コードレスバンドソー
- ▶ 最大127mm切断可能
- ▶ 別売のバンドソーベース取付可能
- ▶ 面一切断ポジションを搭載



最大切断寸法:φ127mm
定格電圧:DC18V(充電式専用バッテリー)
回転数:30-115min-1(回転/分)
鋸刃寸法(長さ×幅×厚さ):1,140mm×
12.4mm×0.5mm
質量:6.5kg(本体のみ)
サイズ:(H) 280X(D) 210X(W) 530mm

標準付属品: ●本体のみ ●バンドソー替刃(18山)

コード式

モデル名 **GCB120**

¥83,500

注文番号 0601B36050

EAN 3165140775342

- ▶ バンドソー
- ▶ パワフル850Wモーター・面一切断ポジションを搭載
- ▶ 火花も切粉も飛ばない・静かでスピーディーな切断
- ▶ 簡単ブレード交換・LEDライト



最大切断寸法(ベース無し):
丸パイプφ120mm/角パイプ120×120mm
最大切断寸法(ベース使用時:0°):
丸パイプφ115mm/角パイプ100×100mm
最大切断寸法(ベース使用時:45°):
丸パイプφ50mm/角パイプ50×50mm
電源:100V(50-60Hz)
消費電力:850W

★在庫僅少につき、品切れの際はご容赦願います。
回転数:61-200min-1(回転/分)
鋸刃寸法(長さ×幅×厚さ):
1,140mm×12.7mm×0.5mm
質量:6.4kg
コード:2.5m
サイズ:(H) 260X(D) 185X(W) 515mm

標準付属品: ●バンドソー替刃(18山)

コード式 モデル名 **GCB120B** ¥126,500
注文番号 0601B36051 EAN 3165140776165

- ▶ バンドソーベース付き
- ▶ パワフル850Wモーター・面一切断ポジションを搭載
- ▶ 火花も切粉も飛ばない・静かでスピーディーな切断
- ▶ 簡単ブレード交換・LEDライト
バンドソーベース付き



最大切断寸法(ベース無し):
丸パイプφ120mm/角パイプ120×120mm
最大切断寸法(ベース使用時:0°):
丸パイプφ115mm/角パイプ100×100mm
最大切断寸法(ベース使用時:45°):
丸パイプφ50mm/角パイプ50×50mm
電源:100V(50-60Hz)
消費電力:850W

回転数:61-200min-1(回転/分)
鋸刃寸法(長さ×幅×厚さ):
1,140mm×12.7mm×0.5mm
質量:30kg
コード:2.5m
サイズ:(H) 642X(D) 332X(W) 716mm

標準付属品: ●バンドソー替刃(18山) ●ベース(GCB120BASE)

10.8V モデル名 **GWS10.8V-76H** ¥29,500
注文番号 06019F2051 EAN 4059952635484

- ▶ コードレスミニカッティンググラインダー
- ▶ 片手で使える軽量コンパクト!作業性抜群
- ▶ 高効率のEC(ブラシレス)モーター搭載
- ▶ ブレーキ付き位置調整が簡単で安全な一体型切断砥石保護カバー



砥石径(切断):76mmφ(専用品)
定格電圧:DC10.8V(充電式専用バッテリー)
回転数:19,500min-1(回転/分)
スピンドル径:M5
砥石取付穴径:φ10mm
質量:0.5kg(本体のみ)
一体型切断砥石カバー(位置調整機能付)
サイズ:(H) 85X(D) 105X(W) 180mm

標準付属品: ●フランジ付き固定ボルト ●六角棒レンチ(4mm) ●切断砥石2枚 ●マルチカラーガイドホイール

10.8V モデル名 **GWS10.8V-76H2** ¥29,500
注文番号 1619JB0195 EAN 4969655807883

- ▶ コードレスミニ研削グラインダー
- ▶ 片手で使える軽量コンパクト!作業性抜群
- ▶ 高効率のEC(ブラシレス)モーター搭載
- ▶ ブレーキ付
位置調整が簡単で安全な一体型研削砥石保護カバー



砥石径(研削):76mmφ(専用品)
定格電圧:DC10.8V(充電式専用バッテリー)
定格回転数:19,500min-1(回転/分)
スピンドル径:M5
研削砥石取付穴径:φ10mm
質量:0.5kg(本体のみ)
一体型研削砥石カバー(位置調整機能付)
サイズ:(H) 85X(D) 105X(W) 180mm

標準付属品: ●フランジ付き固定ボルト ●六角棒レンチ(4mm) ●研削砥石2枚 ●ハーフィンレイ

10.8V モデル名 **GSC10.8V-LIN2** ¥119,000
注文番号 0601926154 EAN 3165140877138

- ▶ コードレスシエア
- ▶ 作業場所を選ばず・軟鋼板1.3mm切断可能
- ▶ 軽量1.4kgコンパクトボディ
- ▶ 4方向を全て使用できる長寿命ブレード



能力:軟鋼板:1.3mm
能力:ステンレス:0.6mm
能力:アルミニウム:2.0mm
定格電圧:DC10.8V(充電式専用バッテリー)
ストローク数:3,600min-1(回/分)
質量:1.4kg(バッテリー含む)
サイズ:(H) 131X(D) 60X(W) 256mm

標準付属品: ●2.0Ahバッテリー ●充電器 ●ケース(L-BOXX102)

18V モデル名 **GSC18V-16EH** ¥93,500
注文番号 0601926300 EAN 4059952609058

- ▶ コードレスシエア
- ▶ 作業場所を選ばず・軟鋼板1.6mm切断可能
- ▶ 高効率のEC(ブラシレス)モーターで
コード式700W相当のハイパワー
- ▶ メタルフランジ採用で耐久性UP



能力:軟鋼板:1.6mm
能力:アルミニウム:2.2mm
定格電圧:DC18V(充電式専用バッテリー)
最小曲線半径:20mm
ストローク数:3,200min-1(回/分)
質量:1.6kg(本体のみ)
サイズ:(H) 84X(D) 148X(W) 285mm

標準付属品: ●本体のみ

18V モデル名 **GNA18V-16EH** ¥132,500
注文番号 0601529600 EAN 4059952634067

- ▶ コードレスニブラ
- ▶ 作業場所を選ばず・軟鋼板1.6mm切断可能
- ▶ 高効率のEC(ブラシレス)モーターで
コード式700W相当のハイパワー
- ▶ メタルフランジ採用で耐久性UP



能力:軟鋼板:1.6mm
能力:アルミニウム:2.0mm
定格電圧:DC18V(充電式専用バッテリー)
パンチ径:5mm
最小切断半径:40mm
ストローク数:1,400min-1(回/分)
質量:1.7kg(本体のみ)
サイズ:(H) 83X(D) 156X(W) 313mm

標準付属品: ●本体のみ

10.8V

モデル名 **GUS10.8V-300H**

¥26,500

注文番号 06019B2901

EAN 3185140607414

- ▶ コードレスマルチカッター
- ▶ ブレードを自動研磨するオートシャープ機能搭載
優れた切断能力を持続
- ▶ シート・布・人工芝・段ボール・
皮革などの切断に最適



切断能力:2-11mm厚(カーペット・段ボール・皮・PVC等)
 定格電圧:DC10.8V(充電式専用バッテリー)
 回転数:700min-1(回転/分)
 ブレード直径:59.9mmφ
 質量:1.0kg(本体のみ)
 サイズ:(H) 320X(D) 77X(W) 100mm

標準付属品: ●本体のみ ●サンプルブレード

10.8V

モデル名 **PROPRUNER**

¥39,500

注文番号 06019K1020

EAN 4059952529073

- ▶ コードレス剪定ばさみ
- ▶ 高効率のEC(ブラシレス)モーター搭載で
ハイパワーを実現
- ▶ 高品質で長寿命なステンレス刃を採用
- ▶ スイッチ操作で簡単切断



定格電圧:DC10.8V(充電式専用バッテリー)
 最大切断能力(枝径):25mmφ(切断材料によって異なります)
 1充電当たり:最大4500カット(3.0Ah使用時・切断材料によって異なります)
 質量:0.8kg(本体のみ)
 サイズ:(H) 110X(D) 55X(W) 311mm

標準付属品: ●本体のみ ●はさみ調整セット

18V

モデル名 **GGC18V-12**

¥85,500

注文番号 06019M8050

EAN 405342338133

- ▶ コードレス全ネジカッター
- ▶ ステンレス全ネジW3/8対応
- ▶ 定置切断可能
- ▶ LEDライト

NEW!



切断能力(軟鋼板全ネジ):1/4-1/2(UNC規格)、
 W1/4-3/8、M6-M12
 切断能力(ステンレス):1/4-3/8(UNC規格)、
 W1/4-3/8、M6-M10
 定格電圧:DC18V(充電式専用バッテリー)
 最小切断長さ:37mm
 質量:3.4kg(本体のみ)
 サイズ:(H) 283X(D) 133X(W) 221mm

標準付属品: ●本体のみ ●六角棒レンチ

18V

モデル名 **GKH18V-50**

¥588,500

注文番号 06019P0050

EAN 4053423302462

- ▶ コードレスケーブルカッター
- ▶ ハイパワー50kN
- ▶ 抜群の耐久性:
推奨メンテナンスサイクル20,000カット
- ▶ 360度回転するカッティングヘッド
LEDライト

NEW!



最大押圧力:50kN
 最大ケーブル切断径:40mm
 定格電圧:DC18V(充電式専用バッテリー)
 カッティングヘッド回転範囲:360度
 電動工具用USB規格:USB2.0
 データ転送用USBケーブル:USB2.0
 質量2.7kg(本体のみ)
 サイズ:(H) 427X(D) 77X(W) 97mm

標準付属品: ●本体のみ ●ケース(XL-BOXX)

18V

モデル名 **GKF18V-8**

¥51,500

注文番号 06016C20B0

EAN 4059952640822

- ▶ コードレストリマー
- ▶ 1,000W相当のハイパワー
- ▶ ドロップシャットダウン機構・ソフトスタート
ブレーキ機構・再始動防止機構
- ▶ 簡単ビット交換(ハンスフリースピンドルロック)
LEDライト

NEW!



最大切削深さ:34mm
 定格電圧:DC18V(充電式専用バッテリー)
 回転数:10,000-30,000(回転/分)
 標準付属コレット径:6mmφ
 使用可能コレット径:6.0/6.35/8.0mm
 質量1.1kg(本体のみ)
 サイズ:(H) 168X(D) 95X(W) 92mm

標準付属品: ●本体のみ ●パラレルガイド ●6mmコレット ●面取り加工用吸じんアダプター ●溝切加工用吸じんアダプター ●防じんカバー ●両口スパン(13mm/17mm)

18V

モデル名 **GCS18V-230**

¥120,000

注文番号 06013B0000

EAN 4053423257977

- ▶ コードレスカッターオフソー
- ▶ 1,500W相当のハイパワー
- ▶ 保護カバーの位置を6段階で調整可能
- ▶ ブレーキ・スピンドルロックレバー
ピボットフットプレート・LEDライト

NEW!



ダイヤモンドホイール外径:230mm
 定格電圧:DC18V(充電式専用バッテリー)
 回転数:6,200min-1(回転/分)
 最大切込み深さ:83mm
 取り付け穴径:22.2mm
 質量:5.4Kg(本体のみ)
 ※推奨バッテリー:ProCORE18V8.0Ah以上
 サイズ:(H) 308X(D) 215X(W) 662mm

標準付属品: ●本体のみ ●ホースコネクタ

10.8V

モデル名 **GMF10.8V-28**
注文番号 06018B5050

¥42,000
EAN 3165140842556

- ▶コードレスマルチツール
- ▶軽量1.0kg&コンパクトボディ
- ▶高効率のEC(ブラシレス)モーター搭載でパワフル
- ▶ブレード交換簡単なマグネット付きツールホルダー
- ▶ダイヤル式電子無段変速



取付可能
STARLOCK
STARLOCK

定格電圧:DC10.8V(充電式専用バッテリー)
振り子振動数:5,000-20,000min-1(回/分)
振り子振動角度:左右1.4°(計2.8°)
質量:1.0kg(バッテリー含む)
サイズ:(H) 84X(D) 60X(W) 285mm

標準付属品: ●2.0Ahバッテリー ●充電器 ●ケース(L-BOXX136N) ●L-BOXXインレイ ●六角レンチ ●ブレード(AIZ32APB) ●ラバーパッド(AVZ93G) ●サンディングペーパーセット ●アクセサリボックス

18V

モデル名 **GMF18V-30**
注文番号 06018G3050

¥32,000
EAN 4053423837094

- ▶コードレスマルチツール
- ▶ブレード取付1秒!スナップインシステム
- ▶デュアルハウジング採用で低振動作業を実現
- ▶LEDライト



取付可能
STARLOCK
STARLOCK PLUS
STARLOCK PLUS

定格電圧:DC18V(充電式専用バッテリー)
振り子振動数:10,000-18,000min-1(回/分)
振り子振動角度:左右1.5°(計3.0°)
質量:1.0kg(本体のみ)
サイズ:(H) 99X(D) 90X(W) 280mm

標準付属品: ●本体のみ

3

開刃・切刃

18V

モデル名 **GMF18V-34H**
注文番号 06018G2051

¥46,000
EAN 4059952661629

- ▶コードレスマルチツール
- ▶ブレード取付1秒!スナップインシステム
- ▶細径グリッパ
- ▶振動50%軽減(当社従来機種比較)



取付可能
STARLOCK
STARLOCK PLUS
STARLOCK PLUS

定格電圧:DC18V(充電式専用バッテリー)
振り子振動数:10,000-20,000min-1(回/分)
振り子振動角度:左右1.7°(計3.4°)
質量:1.2kg(本体のみ)
サイズ:(H) 91X(D) 89X(W) 282mm

標準付属品: ●本体のみ ●ケース(L-BOXX136N) ●ブレード(PAIZ32APB)

18V

モデル名 **GMF18V-40H**
注文番号 06012C0051

¥62,000
EAN 4053423305043

- ▶コードレスマルチツール
- ▶スターロックマックス感動のハイパワー
- ▶ブレード取付1秒!スナップインシステム
- ▶アダプティブスピードコントロール
- ▶ストップコントロール・ダイヤル式電子無段変速



取付可能
STARLOCK
STARLOCK PLUS
STARLOCK MAX
STARLOCK MAX

定格電圧:DC18V(充電式専用バッテリー)
振り子振動数:10,000-20,000min-1(回/分)
振り子振動角度:左右2.0°(計4.0°)
質量:1.2kg(本体のみ)
サイズ:(H) 97X(D) 89X(W) 278mm

標準付属品: ●本体のみ ●ブレード(PAIZ32APB)

コード式

モデル名 **GMF30-28**
注文番号 0601237051

¥31,000
EAN 3165140842693

- ▶マルチツール
- ▶ハイパワーで快適な作業を実現
- ▶ブレード交換簡単なマグネット付ツールホルダー
- ▶過負荷保護装置・コンスタントスピード
- ▶ダイヤル式電子無段変速



取付可能
STARLOCK
STARLOCK PLUS
STARLOCK PLUS
BB-pro Series

電源:100V(50-60Hz)
消費電力:300W
振り子振動数:8,000-20,000min-1(回/分)
振り子振動角度:左右1.4°(計2.8°)
質量:1.5kg
コード:2.5m
サイズ:(H) 75X(D) 50X(W) 280mm

標準付属品: ●ブレード(AIZ32APB・AVZ93G) ●サンディングプレート(AVZ93G) ●サンディングペーパーセット ●六角レンチ

コード式

モデル名 **GMF40-30L**
注文番号 0601231051

¥46,000
EAN 3165140854351

- ▶マルチツール
- ▶ブレード取付1秒!スナップインシステム
- ▶ハイパワーで快適な作業を実現
- ▶過負荷保護装置・コンスタントスピード
- ▶ダイヤル式電子無段変速



取付可能
STARLOCK
STARLOCK PLUS
STARLOCK PLUS

電源:100V(50-60Hz)
消費電力:400W
振り子振動数:8,000-20,000min-1(回/分)
振り子振動角度:左右1.5°(計3.0°)
質量:1.5kg
コード:2.5m
サイズ:(H) 85X(D) 50X(W) 284mm

標準付属品: ●ケース(L-BOXX136) ●ブレード(PAIZ32APB) ●サンディングプレート(AVZ93G) ●サンディングペーパーセット

コード式 モデル名 **GMF50-36** **¥69,500**
 注文番号 0601231152 EAN 3185140854382

- ▶ マルチツール
- ▶ ブレード取付 1秒!スナップインシステム
- ▶ パワフルな500Wモーター搭載で今までできなかった重作業に対応
- ▶ 過負荷保護装置・コンスタントスピードダイヤル式電子無段変速



電源:100V(50-60Hz)
 消費電力:500W
 振り子振動数:8,000-20,000min-1(回/分)
 振り子振動角度:左右1.8°(計3.6°)
 質量:1.6 kg
 コード:2.5m
 サイズ:(H) 85X(D) 50X(W) 290mm

標準付属品: ●ブレード(MAIZ32APB) ●サンディングプレート(AVZ93G) ●サンディングペーパーセット

スターロックシステム ブレード適合表	STARLOCK	STARLOCK PLUS	STARLOCK MAX
スターロック GMF 10.8V-28	●	—	—
スターロックプラス GMF 18V-30 GMF 30-28 GMF 40-30L GMF 18V-34H	●	●	—
スターロックマックス GMF 18V-40H GMF 50-36	●	●	●

マルチツール用アクセサリ スターロックシステム

品名(備考)	モデル名	注文番号	標準小売価格(円)	モデル名							
				GMF 10.8V-28	GMF 30-28	GMF 40-30L	GMF 50-36	GMF 18V-30 NEW	GMF 18V-34H	GMF 18V-40H NEW	
スターロックブレード	STARLOCK			○	○	○	○	○	○	○	○
スターロックプラスブレード	STARLOCK PLUS				○	○	○	○	○	○	○
スターロックマックスブレード	STARLOCK MAX						○	○	○	○	○
ラバーパッド(*1)	AVZ93G	2 608 662 886	1,900	●	●	●	●	●	○	○	○
サンディングプレート	AUZ70GN	2 608 662 887	3,900	○	○	○	○	○	○	○	○
	#80 5枚入り P80AUZ70G	1 619 JC0 524	1,300	○	○	○	○	○	○	○	○
サンディングプレート用ペーパー	#120 5枚入り P120AUZ70G	1 619 JC0 525	1,300	○	○	○	○	○	○	○	○
	#180 5枚入り P180AUZ70G	1 619 JC0 526	1,300	○	○	○	○	○	○	○	○
吸じんアダプター(*2)	—	2 608 000 636	3,500	○	○	○	○	○	○	○	○
深さゲージ	GMF-DSG	2 608 000 590	3,400	○	○	○	○	○	○	○	○
	10.8V リチウムイオン 3.0Ah	GBA10.8V3.0Ah	1 600 A01 27B	12,000	○						
	10.8V リチウムイオン 6.0Ah	GBA10.8V6.0Ah	1 600 A00 X7K	17,000	○						
NEW	EXPERT EXPERT バッテリー 18V 15.0Ah	EXBA18V-150	1 600 A03 6ZR	80,000				○	○	○	○
NEW	《在庫僅少》スライド式 18V リチウムイオン12Ah	ProCORE18V12	1 600 A01 6GW	55,500				○	○	○	○
NEW	EXPERT EXPERT バッテリー 18V 8.0Ah	EXBA18V-80	1 600 A03 6ZE	40,000				○	○	○	○
NEW	《在庫僅少》スライド式 18V リチウムイオン 8.0Ah	ProCORE18V8.0	1 600 A01 6GM	41,000				○	○	○	○
NEW	EXPERT EXPERT バッテリー 18V 5.5Ah	EXBA18V-55	1 600 A03 6Z8	30,000				○	○	○	○
NEW	EXPERT EXPERT バッテリー 18V 4.0Ah	EXBA18V-40	1 600 A03 6YZ	25,000				○	○	○	○
	《在庫僅少》スライド式 18V リチウムイオン 4.0Ah	ProCORE18V4.0	1 600 A01 6GD	24,500				○	○	○	○
	スライド式 18V リチウムイオン 5.0Ah	A 1850 LIB	1 600 A00 1Z6	24,500				○	○	○	○
	スライド式 18V リチウムイオン 2.0Ah	A 1820 LIB	1 600 A00 1CD	14,500				○	○	○	○
	GBA10.8V3.0Ah(1個)+GAL12V-40	GBA10.8V3S1	1 619 JB0 137	20,500	○						
バッテリー	《在庫僅少》ProCORE18V4.0(1個)+GAL18V-40	ProCORE18V4S1	1 600 A02 0N6	30,000				○	○	○	○
	《在庫僅少》ProCORE18V4.0(2個)+GAL1880CV	ProCORE18V4S2	1 600 A01 6GJ	49,000				○	○	○	○
充電器セット	《在庫僅少》ProCORE18V4.0,8.0(各1個)+GAL1880CV	ProCORE18V4S3	1 600 A02 0N8	61,000				○	○	○	○
	《在庫僅少》ProCORE18V8.0(1個)+GAL1880CV	ProCORE18V8S1	1 619 JB0 138	48,000				○	○	○	○
	A1850LIB+GAL1880CV	A 1850 LIB-SET	1 619 JB0 040	32,000				○	○	○	○
NEW	10.8V/18V	GAL12V/18V-80	1 600 A03 7CM	17,000				○	○	○	○
	10.8V	GAL 12V-20	2 607 226 197	6,000							
充電器	10.8V ターボ充電	GAL 12V-40	1 600 A01 9R6	12,000	● A						
	14.4V-18V	GAL 18V-40	1 600 A01 9RM	14,000				○	○	○	○
	14.4V-18Vターボ充電	GAL 18V-160 C	1 600 A01 9SC	20,000				○	○	○	○
	14.4V-18Vターボ充電	GAL 1880 CV	1 600 A00 P25	17,000				● A	○	○	○
キャリングケース	標準付属品のみ専用のインレイ付属	L-BOXX 136N	1 600 A01 2G0	8,500	● A	○	●	●	● A	●	○

*1: 装着するペーパーは、マルチツール用ペーパー(P141)をご使用ください。
 *2: ラバーパッドを使用して木材を研磨する際、吸じんアダプターを介してポッシュマルチクリーナーと接続することにより、粉じんの無いクリーンな作業が可能となります。

注釈A : H(本体のみ)には付属しません。取り付け可能

丸のこ・チップソー・カッター・バンドソー・カッター・カッターオフソー用アクセサリ

品名 (備考)	モデル名	注文番号	標準小売価格(円)	モデル名																	
				GBS10-18V-11H	GBS18V-18V-21H	GBS18V-18V-21H	GBS18V-18V-21H	GBS18V-18V-21H	GBS18V-18V-21H	GBS18V-18V-21H	GBS18V-18V-21H	GBS18V-18V-21H	GBS18V-18V-21H	GBS18V-18V-21H	GBS18V-18V-21H	GBS18V-18V-21H	GBS18V-18V-21H	GBS18V-18V-21H	GBS18V-18V-21H	GBS18V-18V-21H	
	10.8V リチウムイオン 3.0Ah	GBA10.8V3.0Ah	1 600 A01 27B	12,000																	
	10.8V リチウムイオン 6.0Ah	GBA10.8V6.0Ah	1 600 A00 X7K	17,000																	
NEW	EXPERT EXPERT バッテリー 18V 15.0Ah	EXBA18V-150	1 600 A03 62R	80,000																	
	《在庫僅少》スライド式 18V リチウムイオン 12Ah	ProCORE18V12	1 600 A01 6GW	55,500																	
NEW	EXPERT EXPERT バッテリー 18V 8.0Ah	EXBA18V-80	1 600 A03 62E	40,000																	
バッテリー	《在庫僅少》スライド式 18V リチウムイオン 8.0Ah	ProCORE18V8.0	1 600 A01 6GM	41,000																	
NEW	EXPERT EXPERT バッテリー 18V 5.5Ah	EXBA18V-55	1 600 A03 628	30,000																	
NEW	EXPERT EXPERT バッテリー 18V 4.0Ah	EXBA18V-40	1 600 A03 6YZ	25,000																	
	《在庫僅少》スライド式 18V リチウムイオン 4.0Ah	ProCORE18V4.0	1 600 A01 6GD	24,500																	
	スライド式 18V リチウムイオン 5.0Ah	A 1850 LIB	1 600 A00 126	24,500																	
	スライド式 18V リチウムイオン 2.0Ah	A 1820 LIB	1 600 A00 1CD	14,500																	
	GBA10.8V3.0Ah (1個) + GAL12V-40	GBA10.8V3S1	1 619 JB0 137	20,500																	
	《在庫僅少》ProCORE18V4.0(1個)+GAL18V-40	ProCORE18V4S1	1 600 A02 0N6	30,000																	
バッテリー	《在庫僅少》ProCORE18V4.0(2個)+GAL1880CV	ProCORE18V4S2	1 600 A01 6GJ	49,000																	
充電器セット	《在庫僅少》ProCORE18V4.0(各1個)+GAL1880CV	ProCORE18V4S	1 600 A02 0N8	61,000																	
	《在庫僅少》ProCORE18V8.0(1個)+GAL1880CV	ProCORE18V8S1	1 619 JB0 138	48,000																	
	A 1850LIB + GAL1880CV	A 1850 LIB-SET	1 619 JB0 040	32,000																	
NEW	10.8V/18V	GAL12V/18V-80	1 600 A03 7CM	17,000																	
	10.8V	GAL 12V-20	2 607 226 197	6,000																	
充電器	10.8V ターボ充電	GAL 12V-40	1 600 A01 9R6	12,000																	
	14.4V-18V	GAL 18V-40	1 600 A01 9RM	14,000																	
	14.4V-18V ターボ充電	GAL 18V-160 C	1 600 A01 9SC	20,000																	
	14.4V-18V ターボ充電	GAL 1880 CV	1 600 A00 P25	17,000																	
コネクティビティチップ	Bluetooth® 接続用	GCY42	1 600 A01 6NJ	4,000																	
円曲平行ガイド	(平行・円曲半径 = 最大 180mm)	---	2 608 040 289	2,600																	
	(ガイドレール用)	---	1 619 P11 536	2,000																	
	---	---	2 610 955 166	800																	
	---	---	1 608 190 007	2,600																	
平行ガイド	---	---	1 619 PA9 720	390																	
	---	---	2 608 000 894	4,700																	
	---	---	2 608 000 751	2,800																	
	---	---	1 619 PS0 706	530																	
NEW	長さ 800mm	FSN800	1 600 Z00 005	14,000																	
ガイドレール	長さ 1,100mm	FSN1100	1 600 Z00 006	18,000																	
	長さ 1,600mm	FSN1600	1 600 Z00 00F	21,500																	
	長さ 2,100mm	FSN2100	1 600 Z00 007	29,000																	
		FSN300X	1 600 A02 V35	24,500																	
クロスカットガイドレール		FSN440X	1 600 A02 V36	27,000																	
		FSN740X	1 600 A02 V37	31,000																	
アングルガイド		FSNWAN	1 600 Z00 00A	26,500																	
ガイドレール用クランプ		FSNKZW	1 600 A00 1F8	9,500																	
ガイドレールコネクター		FSNVEL	1 600 Z00 009	15,000																	
ガイドレール用エンドキャップ		FSNKK	1 600 Z00 00C	2,500																	
ガイドレール用滑り止めストリップ		FSNHB	1 600 Z00 00E	6,000																	
ガイドレール用保護バンド		FSNSS	1 600 Z00 00D	6,000																	
ガイドレール用キックバックストッパー		FSNRS	1 600 Z00 00M	5,000																	
その他の丸のこ刃については、P135のアクセサリページをご覧ください。																					
	(14+18山コンビ刃、2本入り)	---	2 608 649 000	4,300																	
	(24山、2本入り)	---	2 608 649 001	4,300																	
バンドソー替刃	(14山、2本入り)	---	2 608 649 007	9,300																	
	(18山、2本入り)	---	2 608 649 006	9,600																	
	(24山、2本入り)	---	2 608 649 005	9,300																	
バンドソーベース		GCB120BASE	1 600 A00 1XR	69,500																	
		GCBBase	1 600 A02 W14	53,500																	
L型レンチ	(13mm)	---	---	市販品																	
六角棒レンチ	(4mm)	---	---	市販品																	
(刃の交換用)	(5mm)	---	1 907 950 006	390																	
	(8mm)	---	---	市販品																	
	---	---	2 608 000 816	3,700																	
フック	---	---	2 608 000 750	3,000																	
	(左勝手用)	---	2 608 000 821	3,500																	
ダストバッグ	---	---	2 608 000 696	2,900																	
NEW	ブレード替刃 (GGC18V-12用・mm)	---	2 608 001 200	17,000																	
	(GGC18V-12用・インチ)	---	未定	---																	
NEW	ダイヤモンドホイール 230mm	---	2 608 615 065	6,200																	

注釈 A: 標準付属は 1 本

クリーナー・ライト・その他

- クリーナー
- 集じん機
- マルチクリーナー
- ブロワ
- ホットエアガン
- コーキングガン
- グリースガン
- かくはん機
- トランスファーポンプ
- リベッター
- ライト・タワーライト
- 投光器
- USBアダプター
- 現場ラジオ
- スピーカー



4 クリーナー・ライト・その他

10.8V モデル名 **GAS10.8V-LIH** **¥10,500**
 注文番号 06019E3050 EAN 3165140814737

- ▶ コードレスクリーナー
- ▶ 軽量・コンパクトボディ
- ▶ 狭い場所でも取り回し良好!
- ▶ 高効率なマイクロフィルターシステム採用



定格電圧:DC10.8V(充電式専用バッテリー)
 風量:0.9 m3/min
 真空度:45ヘクトパスカル
 集じん容量:350mL
 連続作業時間:約7.5分/Ah
 質量:0.9kg(2.0Ahバッテリー含む)
 サイズ:(H) 170X(D) 77X(W) 273mm

標準付属品: ●本体のみ ●ノズル ●マイクロフィルター ●L-BOXXインレイ

18V モデル名 **GAS18V-LIH** **¥16,000**
 注文番号 06019C6150 EAN 3165140711364

- ▶ コードレスクリーナー
- ▶ 高性能&パワフルな吸じん能力
- ▶ 作業内容に応じてパワフルな吸じん作業(High)と長時間連続作業の(Low)の切り替え可能
- ▶ 暗所の作業に威力を発揮するLEDライト



★在庫僅少につき、品切れの際はご容赦願います。

定格電圧:DC18V(充電式専用バッテリー)
 集じん容量:700 mL
 連続作業時間:約12分/Ah
 サイズ:(H) 120X(D) 123X(W) 452mm

標準付属品: ●本体のみ ●フィルタ(HEPA) ●フロアノズル ●サッシ(隙間)用ノズル ●ストレートパイプ

18V モデル名 **GAS18V-1N** **¥47,000**
 注文番号 1619JB0105 EAN 4969655805360

- ▶ コードレスクリーナー
- ▶ 2ステージローテーションエアフローで吸引力持続
- ▶ ワンタッチでゴミ捨て可能・ダストカップ部水洗いOK
- ▶ でお手入れも簡単
- ▶ 豊富な付属品で幅広い清掃作業に対応



定格電圧:DC18V(充電式専用バッテリー)
 風量:0.6 m3/min
 真空度:60ヘクトパスカル
 集じん容量:700mL
 連続作業時間:約7分/Ah
 質量:1.8kg(バッテリー含む)
 サイズ:(H) 180X(D) 110X(W) 440mm

標準付属品: ●5.0Ahバッテリー ●充電器 ●延長パイプ ●すき間ノズル ●床用ノズル ●フィルター ●フレキシブルホース

18V モデル名 **GAS18V-1H** **¥20,500**
 注文番号 06019C6250 EAN 3165140910170

- ▶ コードレスクリーナー
- ▶ 2ステージローテーションエアフローで吸引力持続
- ▶ ワンタッチでゴミ捨て可能・ダストカップ部水洗いOK
- ▶ でお手入れも簡単
- ▶ 豊富な付属品で幅広い清掃作業に対応



定格電圧:DC18V(充電式専用バッテリー)
 風量:0.6 m3/min
 真空度:60ヘクトパスカル
 集じん容量:700mL
 連続作業時間:約7分/Ah
 質量:1.8kg(バッテリー含む)
 サイズ:(H) 180X(D) 110X(W) 440mm

標準付属品: ●本体のみ ●延長パイプ ●すき間ノズル ●床用ノズル ●フィルター ●フレキシブルホース

18V

モデル名 **GAS18V-6LS**
注文番号 06019K2100¥30,000
EAN 4053423347395

- ▶コードレス集じん機
- ▶乾湿両用で肩掛けが楽にできるコンパクト&軽量ボディ
- ▶コンパクトデザイン
- ▶エコモードとパワーモードを搭載

NEW!



定格電圧:DC18V(充電式専用バッテリー)
 風量:1.35 m³/min
 真空度:100ヘクトパスカル
 集じん容量:4.5 L(一般ゴミ)・3 L(液体)
 連続作業時間3.8分/Ah(エコモード)
 2.5分(パワーモード)
 質量:4.3kg(本体のみ)
 サイズ:(H) 395X(D) 225X(W) 445mm

標準付属品: ●本体のみ ●ホース ●ノズルアダプター ●ノズル ●パイプ ●すき間ノズル ●床用ノズル ●アクセサリホルダー ●キャリストラップ

18V

モデル名 **GAS18V-10LPH**
注文番号 06019C6352¥33,500
EAN 4059952508597

- ▶コードレスクリーナー
- ▶乾湿両用タイプ・ローテーションエアフローで吸引力持続
- ▶豊富な標準付属品で様々なお掃除に柔軟に対応
- ▶軽量・コンパクトボディで収納&持ち運びカンタン



定格電圧:DC18V(充電式専用バッテリー)
 風量:1.32 m³/min
 真空度:90ヘクトパスカル
 集じん容量:10L(一般ゴミ)・6L(液体)
 連続作業時間:4分/Ah
 質量:5.3kg(本体のみ)
 サイズ:(H) 360X(D) 320X(W) 280mm

標準付属品: ●本体のみ ●パイプ3本 ●ノズル ●隙間ノズル ●床用ノズル ●ホース ●ノズルホルダー ●ホース床用ノズルホルダー ●キャスト ●ショルダーベルト ●ノズルアダプター

18V

モデル名 **GAS18V-12MC**
注文番号 06019K2050¥107,000
EAN 4059952552712

- ▶コードレス集じん機
- ▶HEPAフィルター
- ▶乾湿両用タイプ
- ▶オートスタートシステム:GCT30-42(別売)使用時

BITURBO
BRUSHLESS

定格電圧:DC18V(充電式専用バッテリー)
 風量:1.38 m³/min・1.8 m³/min(電動工具接続時)
 真空度:140ヘクトパスカル・170ヘクトパスカル(電動工具接続時)
 集じん容量:8 L(一般ゴミ)・6 L(液体)
 連続作業時間:2.5分/Ah
 サイズ:(H) 355X(D) 470X(W) 450mm

標準付属品: ●本体のみ ●GCT30-42x1 ●3.2mホース ●ショルダーベルト ●ノズルアダプター ●サンフィルタスタック ●エルボパイプ ●隙間ノズル ●ブラシノズル

コード式

モデル名 **GAS10**
注文番号 06019E5050¥46,000
EAN 3165140786508

- ▶マルチクリーナーPRO
- ▶乾湿両用タイプ・帯電防止ホース&パイプ装備のプロ仕様
- ▶一般家庭用ポリ袋使用可能
- ▶フィルター清掃スイッチ装備
- ▶ブロワとしても使える1台2役*

BB-pro
Series

電源:100V(50-60Hz)
 消費電力:1,100W
 風量:2.0 m³/min
 真空度:220ヘクトパスカル
 集じん容量:10 L(一般ゴミ)・8 L(液体)
 質量:6.0kg(ホース含む)
 コード:5m

*ブロワ使用時は別売専用ホース(1607000EC3)をご使用ください
 サイズ:(H) 440X(D) 360X(W) 290mm

標準付属品: ●ポリ袋(5枚) ●パイプ(2本) ●帯電防止仕様 ●ノズル ●すき間ノズル ●床用ノズルセット ●φ35mmホース(帯電防止仕様) ●メインフィルター ●液体用フィルター

コード式

モデル名 **GAS10PS**
注文番号 06019E5150¥50,500
EAN 3165140786560

- ▶マルチクリーナーPRO
- ▶乾湿両用タイプ・1050Wまでの電動工具と連動可能・吸じんシステム用ノズルアダプター装備
- ▶帯電防止ホース&パイプ・フィルター清掃スイッチ
- ▶一般家庭用ポリ袋使用可能
- ▶ブロワとしても使える1台2役*



電源:100V(50-60Hz)
 消費電力:1,100W
 風量:2.0 m³/min
 真空度:220ヘクトパスカル
 集じん容量:10 L(一般ゴミ)・8 L(液体)
 質量:6.0kg(ホース含む)
 コード:5m

*ブロワ使用時は別売専用ホース(1607000EC3)をご使用ください
 サイズ:(H) 440X(D) 360X(W) 290mm

標準付属品: ●ポリ袋(5枚) ●パイプ(2本) ●帯電防止仕様 ●ノズル ●すき間ノズル ●床用ノズルセット ●φ35mmホース(帯電防止仕様) ●メインフィルター ●液体用フィルター ●ノズルアダプター

18V

モデル名 **GBL18V-120H**
注文番号 06019F5150¥13,500
EAN 3165140835848

- ▶コードレスブロワ
- ▶最大風量2.0m³/分・高速・低速の2段階替え
- ▶豊富なアクセサリで多様な作業に対応
- ▶ケミカルアンカーの下穴清掃に最適なアダプター付



定格電圧:DC18V(充電式専用バッテリー) サイズ:(H) 205X(D) 136X(W) 523mm
 回転数:低速時:13,000min-1(回転/分)
 回転数:高速時:17,000min-1(回転/分)
 風量:低速時:1.5 m³/min
 風量:高速時:2.0 m³/min
 風速:低速時:55 m/s(m/秒)
 風速:高速時:75 m/s(m/秒)
 質量:1.0kg(本体のみ)

標準付属品: ●本体のみ ●ノズル ●延長パイプ ●アンカーノズル ●防じんカップ

コード式 モデル名 **GBL800E** ¥15,000
 注文番号 0601980450 EAN 3165140468282

- ▶ ブロワ
- ▶ パワフルな800Wモーター搭載
- ▶ 最大風量4.5m³/分
最大風圧7.2キロパスカル
- ▶ 作業に応じて風量を調整可能



電源:100V(50-60Hz)
 消費電力:800W
 風量:4.5 m³/min
 風圧:0-7.2kPa
 回転数:0-16,000min⁻¹(回転/分)
 質量:1.8kg
 コード:4m
 サイズ:(H) 214X(D) 500X(W) 231mm

標準付属品: ●ノズル ●吸じん袋(布製)

コード式 モデル名 **GHG23-66** ¥44,000
 注文番号 06012A6350 EAN 3165140889506

- ▶ ホットエアガン
- ▶ パワフルな1300Wモーター!
熱処理が必要なあらゆる作業に
- ▶ 設定温度を液晶ディスプレイで表示
- ▶ 4件までのメモリ機能



電源:100V(50-60Hz)
 消費電力:1,300W
 温度:50-600℃(10℃単位調整可能)
 風量:100-350 L/分
 温度測定精度:ノズル出口±10%
 温度測定精度:ディスプレイ±5%
 ディスプレイ作動温度:-20~+70℃
 質量:1.0kg

コード:1.7m
 サイズ:(H) 201X(D) 86X(W) 245mm

標準付属品: ●ケース ●ガラス保護ノズル ●平面ノズル50mm

18V モデル名 **GFP18V-10** ¥52,500
 注文番号 06019N6040 EAN 4053423352269

- ▶ コードレスグリースガン
- ▶ ポンピングの回数と量を設定できるポンプモード
- ▶ 最適な圧力と流量を実現する2つのスピードモード
- ▶ すべての標準カートリッジシステムに対応

NEW!



定格電圧:DC18V(充電式専用バッテリー)
 グリース容量:450g
 グリースちょう度:ちょう度番号0-2号
 最大吐出圧力:69MPa(10,000psi)
 最大流量:300g/min
 ホース長さ:1,200mm
 質量:4.6kg(本体のみ)
 サイズ:(H) 259X(D) 123X(W) 417mm

標準付属品: ●本体のみ ●90度カブラー ●ジョルダーベルト

18V モデル名 **GHG18V-50H** ¥29,000
 注文番号 06012A6500 EAN 4059952586687

- ▶ コードレスホットエアガン
- ▶ 6秒以内で300℃到達の高速加熱*
- ▶ 300℃/500℃の2段階の温度設定*
- ▶ 握りやすいソフトラバーグリップ・LEDライト



定格電圧:DC18V(充電式専用バッテリー)
 温度:300℃/500℃*
 風量:最大:175 L/分
 温度測定精度:ノズル出口±10%
 連続作業時間*:約2.4分/Ah
 (300℃設定時)
 質量:0.59kg(本体のみ)
 サイズ:(H) 209X(D) 77X(W) 183mm

*ノズル出口の最高到達温度です
 作業環境により変動する場合があります
 必ず4.0Ah以上のバッテリーで使用ください
 ProCORE18V8.0/12Ahバッテリーでの
 使用推奨

標準付属品: ●本体のみ ●先端ノズル(PHG-N2) ●先端ノズル(PHG-N5)

18V モデル名 **GCG18V-310H** ¥66,000
 注文番号 06019C4100 EAN 3165140708968

- ▶ コードレスコーキングガン
- ▶ ダイヤル式9段階の送り速度調整
- ▶ 3.5kNの押し出し力と毎秒8mmまでの送り速度調整で、エアの巻き込みの少ない均一な充填が可能
- ▶ オートリバース機能搭載で液だれを防止



定格電圧:DC18V(充電式専用バッテリー)
 最大送り速度:8mm/s
 押し出し力:3.5 kN
 使用可能カートリッジ:300 ml 仕様(外径50mm)
 質量:2.0kg(本体のみ)
 サイズ:(H) 252X(D) 81X(W) 492mm

標準付属品: ●本体のみ

18V モデル名 **GRW18V-120** ¥46,000
 注文番号 06011C2050 EAN 4053423302912

- ▶ コードレスかくはん機
- ▶ 抜群の操作性と安全設計
- ▶ ダイヤル式無段階変速・コンスタントスピード
- ▶ ソフトスタート・キックバック防止機構

NEW!



定格電圧:DC18V(充電式専用バッテリー)
 回転数:0-600min⁻¹(回転/分)
 ミキシングブレード径(最大):120mm
 ツールホルダー:M14
 質量:2.9kg(本体のみ)
 サイズ:(H) 475X(D) 108X(W) 370mm

標準付属品: ●本体のみ ●変換アダプター(M14→M12) ●レンチ(19mm/22mmx2)

18V

モデル名 **GRG18V-16CH**

¥144,500

注文番号 06019K5050

EAN 4059952570518

- ▶ コードレスリベッター
(ブラインドリベット専用)
- ▶ 高効率EC(ブラシレス)モーター搭載採用
- ▶ AUTO機能搭載で作業効率UP
- ▶ スマホと繋げて任意のリベット本数が
設定可能なコネクト機能内蔵



定格電圧:DC18V(充電式専用バッテリー)
能力:リベット径3.0mmφ-6.4mmφ
最大引き力:16,000Nm
最大ストローク量:25mm
質量:1.6kg(本体のみ)
*リベットは、市販品をご利用お願いします
サイズ: (H) 243X(D) 67X(W) 290mm

標準付属品: ●本体のみ ●ノースピース4種類(3.0/3.2mm・4.0mm・4.8/5.0mm・6.4mm)
●レンチ(ノースピース用) ●ジョーセット

18V

モデル名 **GRG18V-16C**

¥192,500

注文番号 06019K5051

EAN 4059952606767

- ▶ コードレスリベッター
(ブラインドリベット専用)
- ▶ 高効率EC(ブラシレス)モーター搭載採用
- ▶ AUTO機能搭載で作業効率UP
- ▶ スマホと繋げて任意のリベット本数が
設定可能なコネクト機能内蔵



定格電圧:DC18V(充電式専用バッテリー)
能力:リベット径 3.0mmφ-6.4mmφ
最大引き力:16,000Nm
最大ストローク量:25mm
質量:2.2kg(バッテリー含む)
*リベットは、市販品をご利用お願いします
サイズ: (H) 283X(D) 67X(W) 290mm

標準付属品: ●5.0Ahバッテリー2個 ●充電器 ●ケース(L-BOXX136N) ●ノースピース4種類(3.0/3.2mm・4.0mm・4.8/5.0mm・6.4mm) ●レンチ(ノースピース用) ●ジョーセット

18V

モデル名 **GTP18V-28**

¥52,000

注文番号 06019R6000

EAN 4053423358674

- ▶ コードレストランスファerpンブ
- ▶ 最大吐出量2,800L/hのパワフルなポンプ
- ▶ エコモードとパワーモードを搭載
- ▶ 便利なタイマー機能(5分/10分/15分)付き

NEW!



定格電圧:DC18V(充電式専用バッテリー)
最大吐出量:標準モード:2,800L/h
最大吐出量:エコモード:1,800L/h
最大吐出揚程(標準モード):20m
最大吸込揚程(標準モード):5m
最高水温:60℃
タンク容量:6L
ホース接続ネジ:G3/4インチ

防水性能:IP54
使用可能周囲:0℃~+50℃
質量:2.2kg(本体のみ)
サイズ: (H) 158X(D) 127X(W) 268mm

標準付属品: ●本体のみ



10.8V

モデル名 **GLI10.8V-300**

¥7,500

注文番号 06014A1050

EAN 3165140900737

- ▶ コードレスライト
- ▶ 300ルーメンの明るさ
- ▶ バッテリーを守るECP機能搭載
- ▶ 丈夫な金属製フック付(収納可能)



丈夫な金属製フック
釘やパイプ、ドアノブ等に
引っ掛けて使用する
ことができます。

定格電圧:DC10.8V(充電式専用バッテリー)
光源:LED
光束:300ルーメン
連続点灯時間:約180分/Ah
質量:0.4kg(2.0Ahバッテリー含む)
サイズ: (H) 185X(D) 48X(W) 48mm

標準付属品: ●本体のみ

10.8V

モデル名 **GLIDECEILED**

¥13,000

注文番号 06014A0000

EAN 3165140741750

- ▶ コードレスライト
- ▶ 330ルーメンの明るさ・明るさ2段階
角度8段階調整可能
- ▶ 三脚取付用1/4インチネジ穴付
- ▶ 金属面に貼りつくマグネット・大型メタル
クリップ



定格電圧:DC10.8V(充電式専用バッテリー)
光源:LED
光束:330ルーメン
連続点灯時間:約180分/Ah
質量:0.5kg(2.0Ahバッテリー含む)
サイズ: (H) 139X(D) 68X(W) 50mm

標準付属品: ●本体のみ

18V モデル名 **GLI18V-300** **¥8,500**
 注文番号 06014A1100 EAN 3165140876193

- ▶ コードレスライト
- ▶ 300ルーメンの明るさ
- ▶ 5段階の角度調整
- ▶ 収納可能な金属製フックで、引掛けて使用可能



定格電圧:DC18V(充電式専用バッテリー)
 光源:LED
 光束:300ルーメン
 連続点灯時間:約300分/Ah
 質量:0.3kg(本体のみ)
 サイズ:(H) 78X(D) 163X(W) 116mm

標準付属品: ●本体のみ

18V モデル名 **GLI18V-800** **¥12,000**
 注文番号 0601443650 EAN 4053423247213

- ▶ コードレスライト
- ▶ LED20灯採用で800ルーメンの明るさ
- ▶ 傾斜180度・左右360度調整可能
- ▶ 明るさ3段階調整



定格電圧:DC18V(充電式専用バッテリー)
 光源:LED
 光束:800ルーメン
 連続点灯時間:約150分/Ah
 質量:0.5kg(本体のみ)
 サイズ:(H) 63X(D) 77X(W) 137mm

標準付属品: ●本体のみ

18V モデル名 **GLI18V-1200C** **¥22,500**
 注文番号 06014467B0 EAN 3165140901246

- ▶ コードレス投光器
- ▶ 抜群の明るさ1,200ルーメン
- ▶ スマホと繋がるコネク機能・タイマー設定
- ▶ リモートON・OFF・照度調整(2段階)が可能
- ▶ 三脚取付用1/4インチネジ穴付
- ▶ IP64 屋外使用可能



定格電圧:DC18V/ DC14.4V
 (充電式専用バッテリー)
 光源:LED
 照度:1200ルーメン
 防塵防水性能:IP64(屋外対応型)
 連続点灯時間:80分/1Ah(強)
 質量:1.4kg(バッテリー除く)
 サイズ:(H) 205X(D) 135X(W) 215mm

標準付属品: ●本体のみ



18V モデル名 **GLI18V-2200C** **¥31,500**
 注文番号 0601446550 EAN 3165140978262

- ▶ コードレス投光器
- ▶ 抜群の明るさ2,200ルーメン
- ▶ スマホと繋がるコネク機能・タイマー設定
- ▶ リモートON・OFF・照度調整(2段階)が可能
- ▶ 三脚取付用5/8インチネジ穴付
- ▶ IP64 屋外使用可能



定格電圧:DC18V/ DC14.4V
 (充電式専用バッテリー) 防塵・防水性能:IP64
 サイズ:(H) 295X(D) 140X(W) 190mm
 光源:LED
 光束:照度弱:950ルーメン/照度強:2,200ルーメン
 連続点灯時間:照度弱:約95分/Ah・照度強:約40分/Ah
 質量:1.9kg(本体のみ)

標準付属品: ●本体のみ

18V モデル名 **GLI18V-4000C** **¥49,000**
 注文番号 0601446800 EAN 3165140976411

- ▶ コードレス投光器
- ▶ 抜群の明るさ4,000ルーメン
- ▶ スマホと繋がるコネク機能・タイマー設定
- ▶ リモートON・OFF・照度調整(3段階)が可能
- ▶ 三脚取付用5/8インチネジ穴付



定格電圧:DC18V(充電式専用バッテリー)
 光源:LED
 光束:照度弱:1,000ルーメン照度中:2,000ルーメン照度強:4,000ルーメン
 連続点灯時間:照度強:約30分/Ah
 質量:2.0kg(本体のみ)
 サイズ:(H) 240X(D) 182X(W) 230mm

標準付属品: ●本体のみ

18V モデル名 **GLI18V-10000C** **¥71,500**
 注文番号 0601446900 EAN 3165140976442

- ▶ コードレス投光器
- ▶ 驚異の明るさ 10,000ルーメン
- ▶ スマホと繋がるコネク機能・タイマー設定
リモートON・OFF・照度調整(3段階)が可能
- ▶ 三脚取付用5/8インチネジ穴付



定格電圧:DC18V(充電式専用バッテリー)
 光源:LED
 照度:10000ルーメン
 連続点灯時間:13分/1Ah(強)
 質量:3.9kg(バッテリー除く)
 サイズ: (H) 304X(D) 216X(W) 292mm

標準付属品: ●本体のみ

18V モデル名 **GLT18V-5000** **¥70,000**
 注文番号 06019P5000 EAN 4053423340907

- ▶ コードレスタワーライト
- ▶ 上から照らすタワー型ライト
最大5,000ルーメンの明るさ
- ▶ 最大高さ2.2mの高さから照射
- ▶ 最大5,000ルーメンで抜群の明るさ
- ▶ 3段階の明るさ調整

NEW!



定格電圧:DC18V(充電式専用バッテリー) サイズ(折り畳み時):
 光源:LED (H) 993X(D) 245X(W) 300mm
 光束:レベル1:1000ルーメン/レベル
 2:2500ルーメン/レベル3:5000ルーメン
 連続点灯時間:レベル3:25分/1Ah
 使用可能温度:-20℃+50℃
 保管可能温度:-20℃+50℃
 質量:6.2kg(本体のみ)

標準付属品: ●本体のみ



18V モデル名 **GAA18V-48** **¥7,000**
 注文番号 06188000L7 EAN 4053423240016

- ▶ コードレスUSBアダプター
- ▶ リチウムイオン18V対応
- ▶ USBポート2個搭載
- ▶ HEAT+JACKETの電源コネクター差込口付



USBポート出力*1:USB機器1台使用時 DC5.0V/2.4A
 USBポート出力*1:USB機器2台使用時 DC5.0V/1.2A
 定格電圧:DC18V(充電式専用バッテリー)
 ヒーターポート出力*2:DC12V/2.2A
 (ボッシュHEAT+JACKET用)
 USBケーブル最大許容長さ:1.5m
 使用可能温度範囲*3:-20℃+50℃
 質量:0.13kg(本体のみ)

*1:実際の出力電流は使用するUSB機器によって変わります。
 *2:実際の出力電流はHEAT+JACKETの温度設定によって変わります。
 *3:0℃以下の環境では、設計上の十分な機能を発揮できないことがあります。
 サイズ: (H) 40X(D) 98X(W) 71mm

標準付属品: ●本体のみ

18V モデル名 **GAA18V-24** **¥5,800**
 注文番号 1600A00J66 EAN 3165140860864

- ▶ コードレスUSBアダプター
- ▶ USBポート2個搭載
- ▶ 金属製ベルトクリップ付
- ▶ ポッシュヒートジャケット
ベスト・パーカーの電源コネクター差込口付



★在庫僅少につき、品切れの際はご容赦願います。

USBポート出力*1:USB機器1台使用時 DC5.0V/2.4A
 USBポート出力*1:USB機器2台使用時 DC5.0V/1.2A
 定格電圧:DC18V/ DC14.4V(充電式専用バッテリー)
 ヒーターポート出力*2:DC12V/2.2A
 (ボッシュHEAT+JACKET用)
 USBケーブル最大許容長さ:1.5m
 使用可能温度範囲*3:-10℃+50℃
 質量:0.13kg(本体のみ)

*1:実際の出力電流は使用するUSB機器によって変わります。
 *2:実際の出力電流はHEAT+JACKETの温度設定によって変わります。
 *3:0℃以下の環境では、設計上の十分な機能を発揮できないことがあります。
 サイズ: (H) 40X(D) 98X(W) 71mm

標準付属品: ●本体のみ

18V モデル名 **GPB18V-2C** **¥35,500**
コード式 注文番号 06014A3050 EAN 4059952556154

- ▶ 現場ラジオ
- ▶ 衝撃吸収性が高く高耐久な六角形コンパクトボディ
&高品質サウンド
- ▶ 付属ACアダプターと
別売18Vバッテリー両方で使用可能
- ▶ Bluetoothによるワイヤレススピーカー機能
携帯電話を介したスピーカーフォン機能
USBポートによる充電機能



電源:AC100V(50-60Hz)/
 DC18V(充電式専用バッテリー)
 受信範囲:AM 522-1710 kHz・
 FM 76-108 kHz
 Bluetooth5.0対応(受信範囲:2402-2480 MHz)
 端子:AUXイン×1・USBポート×1
 USBポート出力:DC5.0V/1.2A
 防塵・防水性能:IP54

質量:2.6kg
 サイズ: (H) 154X(D) 176X(W) 348mm

標準付属品: ●本体のみ ●ACアダプター ●AUXケーブル(1.8cm)

18V モデル名 **GPB18V-5C** **¥85,500**
 コード式 注文番号 **06014A4050** EAN 4059952559490

- ▶ 現場ラジオ
- ▶ 360°全方向へパワフルなサウンド!
一体型サブウーファ&合計20W
の4つのスピーカーを搭載
- ▶ 補強用フレームで優れた堅牢性、
付属の電源コンセント活用で電機機器が
使用可能
- ▶ 付属の100V電源コードと別売18V
バッテリー両方で使用可能



電源:AC100V(50-60Hz)/DC18V(充電式専用バッテリー)
 受信範囲:AM 522-1710 kHz・FM 76-108 kHz
 Bluetooth5.0対応(受信範囲:2402-2480 MHz)
 アンプ:定格出力4×5W
 入力端子:AUX×1
 出力端子:USBポート×1 (2.1Ah)、
 AC100Vコンセント×2 (最大10A:最大合計1,000W)
 防塵・防水性能:IP54

質量:8.8kg
 コード:3m
 サイズ:(H) 341X(D) 368X(W) 351mm

標準付属品:●本体のみ ●AUXケーブル



18V モデル名 **GPB18V-1C** **¥25,000**
 注文番号 **06014A7001** EAN 4053423356052

- ▶ コードレススピーカー
- ▶ 1つのスピーカーと2つのパッシブラジエーターで
高音質を実現
- ▶ Bluetooth5.4に対応
マルチスピーカーサウンド機能搭載
- ▶ USB(Type-C)ポート



Bluetooth5.4対応(受信範囲:2402-2480MHz)
 定格電圧:DC18V(充電式専用バッテリー)
 USBポート出力(Type-C):DC12V/1.55A
 防塵・防水性能:IP54
 質量:0.7kg(本体のみ)
 サイズ:(H) 162X(D) 97X(W) 122mm

標準付属品:●本体のみ ●バッテリーカバー



USB アダプター・現場ラジオ・スピーカー用アクセサリ

品名(備考)	モデル名	注文番号	標準小売価格(円)	モデル名							
				GAA10.8V-21	GAA18V-24	GAA18V-48	GPB18V-1C-NEW	GPB18V-2C	GPB18V-5C		
NEW NEW NEW NEW バッテリー	10.8V リチウムイオン 3.0Ah	GBA10.8V3.0Ah	1 600 A01 Z7B	12,000	○						
	10.8V リチウムイオン 6.0Ah	GBA10.8V6.0Ah	1 600 A00 X7K	17,000	○						
	EXPERT EXPERT バッテリー 18V 15.0Ah	EXBA18V-150	1 600 A03 6ZR	80,000							
	《在庫僅少》スライド式 18V リチウムイオン 12Ah	ProCORE18V12	1 600 A01 6GW	55,500							
	EXPERT EXPERT バッテリー 18V 8.0Ah	EXBA18V-80	1 600 A03 6ZE	40,000							
	《在庫僅少》スライド式 18V リチウムイオン 8.0Ah	ProCORE18V8.0	1 600 A01 6GM	41,000							
	EXPERT EXPERT バッテリー 18V 5.5Ah	EXBA18V-55	1 600 A03 6Z8	30,000							
	EXPERT EXPERT バッテリー 18V 4.0Ah	EXBA18V-40	1 600 A03 6VZ	25,000							
	《在庫僅少》スライド式 18V リチウムイオン 4.0Ah	ProCORE18V4.0	1 600 A01 6GD	24,500							
	スライド式 18V リチウムイオン 5.0Ah	A 1850 LIB	1 600 A00 1Z6	24,500							
	スライド式 18V リチウムイオン 2.0Ah	A 1820 LIB	1 600 A00 1CD	14,500							
	バッテリー 充電器セット	GBA10.8V3.0Ah (1個) + GAL12V-40	GBA10.8V3S1	1 619 JB0 137	20,500	○					
《在庫僅少》ProCORE18V4.0(1個)+ GAL18V-40		ProCORE18V4S1	1 600 A02 0N6	30,000							
《在庫僅少》ProCORE18V4.0(2個)+ GAL1880CV		ProCORE18V4S2	1 600 A01 6GJ	49,000							
《在庫僅少》ProCORE18V4.0(各1個)+ GAL1880CV		ProCORE18V4S5	1 600 A02 0N8	61,000							
《在庫僅少》ProCORE18V8.0(1個)+ GAL1880CV		ProCORE18V8S1	1 619 JB0 138	48,000							
A1850LIB + GAL1880CV		A 1850 LIB-SET	1 619 JB0 040	32,000							
NEW 10.8V/18V		GAL12V/18V-80	1 600 A03 7CM	17,000	○						
10.8V		GAL 12V-20	2 607 226 197	6,000	○						
充電器		10.8V ターボ充電	GAL 12V-40	1 600 A01 9R6	12,000	○					
		14.4V-18V	GAL 18V-40	1 600 A01 9RM	14,000						
		14.4V-18V ターボ充電	GAL 1880 CV	1 600 A00 P25	17,000						
		14.4V-18V ターボ充電	GAL 18V-160 C	1 600 A01 9SC	20,000						
ACアダプター	—	1 619 PB4 903	5,040					●			
AUXケーブル	—	—	市販品					●	●		

クリーナー・ライト / 投光器用アクセサリ

品名 (備考)	モデル名	注文番号	標準小売価格 (円)	モデル名																
				GAS10.8V-LIH	GAS18V-LIH	GAS18V-LI(H)	GAS18V-LI(PH)	GAS18V-LI(PH)	GLI10.8V-2MC	GLI10.8V-300	GAS300-LED	GAS300-NEW	GLI18V-300	GLI18V-800	GLI18V-L200C	GLI18V-L1000	GLI18V-L200C	GLI18V-L4000C	GLI18V-L1000C	GLI18V-L5000C NEW
NEW バッテリー	10.8V リチウムイオン 3.0Ah	GBA10.8V3.0Ah	1 600 A01 Z7B	12,000	○															
	10.8V リチウムイオン 6.0Ah	GBA10.8V6.0Ah	1 600 A00 X7K	17,000	○															
	EXPERT BATTERY 18V 15.0Ah	EXBA18V-150	1 600 A03 6ZR	80,000			○	○	○											
	《在庫僅少》スライド式 18V リチウムイオン 12Ah	ProCORE18V12	1 600 A01 6GW	55,500			○	○	○											
	EXPERT BATTERY 18V 8.0Ah	EXBA18V-80	1 600 A03 6ZE	40,000			○	○	○											
	《在庫僅少》スライド式 18V リチウムイオン 8.0Ah	ProCORE18V8.0	1 600 A01 6GM	41,000			○	○	○											
	EXPERT BATTERY 18V 5.5Ah	EXBA18V-55	1 600 A03 6Z8	30,000			○	○	○											
	EXPERT BATTERY 18V 4.0Ah	EXBA18V-40	1 600 A03 6YZ	25,000			○	○	○											
	《在庫僅少》スライド式 18V リチウムイオン 4.0Ah	ProCORE18V4.0	1 600 A01 6GD	24,500			○	○	○											
	スライド式 18V リチウムイオン 5.0Ah	A 1850 LIB	1 600 A00 1Z6	32,000			●	○	○											
スライド式 18V リチウムイオン 2.0Ah	A 1820 LIB	1 600 A00 1CD	14,500			○	○	○												
バッテリー 充電器セット	GBA10.8V3.0Ah (1個) + GAL12V-40	GBA10.8V3S1	1 619 JB0 137	20,500	○					○	○									
	《在庫僅少》ProCORE18V4.0(1個)+ GAL18V-40	ProCORE18V4S1	1 600 A02 0N6	30,000			○	○	○											
	《在庫僅少》ProCORE18V4.0(2個)+ GAL1880CV	ProCORE18V4S2	1 600 A01 6GJ	49,000			○	○	○											
	《在庫僅少》ProCORE18V4.0(各1個)+ GAL1880CV	ProCORE18V4S3	1 600 A02 0N8	61,000			○	○	○											
NEW 充電器	《在庫僅少》ProCORE18V8.0(1個)+ GAL1880CV	ProCORE18V8S1	1 619 JB0 138	48,000			○	○	○											
	A1850LIB + GAL1880CV	A 1850 LIB-SET	1 619 JB0 040	32,000			○	○	○											
	10.8V/18V	GAL12V/18V-80	1 600 A03 7CM	17,000	○	○	○	○	○											
	10.8V	GAL 12V-20	2 607 226 197	6,000	○															
	10.8V ターボ充電	GAL 12V-40	1 600 A01 9R6	12,000	○					○	○									
	14.4V・18V ターボ充電	GAL 18V-40	1 600 A01 9RM	14,000			○	○	○											
	14.4V・18V ターボ充電	GAL 1880 CV	1 600 A00 P25	17,000			●	○	○											
	14.4V・18V ターボ充電	GAL 18V-160 C	1 600 A01 9SC	20,000			○	○	○											
	フィルター	---	---	2 607 432 046	1,000	●														
		---	---	2 607 432 049	800	●														
---		---	2 608 000 664	1,000		●														
メインフィルター		---	2 608 000 663	6,300			●													
メインフィルター		---	2 608 000 771	8,800				●												
近日発売予定	メインフィルター	---	2 608 001 259	未定							●									
床用ノズル	---	---	1 619 PA5 202	1,380		●														
	---	---	2 608 000 667	1,900			●													
	---	---	1 600 A01 T4C	970				●	C											
	---	---	2 608 000 662	2,400					○											
すき間ノズル	---	---	2 608 000 797	3,300					○											
	---	---	1 619 PA5 204	530		●														
	---	---	1 600 A00 2PP	530	●															
	---	---	2 608 000 665	900			●													
丸型ブラシ	---	---	2 608 000 661	1,300				●												
	---	---	2 608 000 768	1,900					●											
	---	---	1 619 PA5 261	390			○													
延長パイプ	(1本入り)	---	1 619 PB3 150	390			●													
	(1本入り)	---	1 619 PA5 205	970		●														
	(3本入り)	---	2 608 000 806	2,700					○											
フレキシブルホース	(3本入り)	---	2 608 000 660	2,900				●												
	---	---	2 608 000 669	900			●													
	---	---	2 608 000 658	5,200				●												
ホース	(3m)	---	2 608 000 772	8,100					●											
	---	---	2 608 001 255	---								●								
近日発売予定	ノズル	---	2 608 000 659	2,200				●												
	ブラシノズル	---	2 608 000 770	1,900				●												
近日発売予定	ノズルアダプター (吸引力調整機能付)	---	2 608 000 585	460				●	C											
	---	---	2 608 000 886	未定								●								
L字ノズル	---	---	2 608 000 769	2,100				●												
	プレミアムキット (キャスター、ショルダーベルト、新型床用ノズル、ノズルアダプター-のセット)	---	1 600 A01 V56	6,150				●												
壁用ホルダー	---	---	1 619 PA5 263	1,250			○													
	---	---	2 608 000 668	900				○												
投光器専用スタンド	GLT 300-40	0 618 800 OMT	27,000										○	○	○	○				
オートスタートリモートタグ	GCT 30-42	1 600 A02 GG2	15,000																	
ゴムベルト (GCT 30-42 用)	---	1 600 A03 0F0	1,380																	

注釈 A: 防水カバーを外して使用可能です。注釈 B: H(本体のみ)には付属しません。取付可能。注釈 C: プレミアムキット(1 600 A01 V56)に含まれています。

マルチ集じん機用アクセサリ

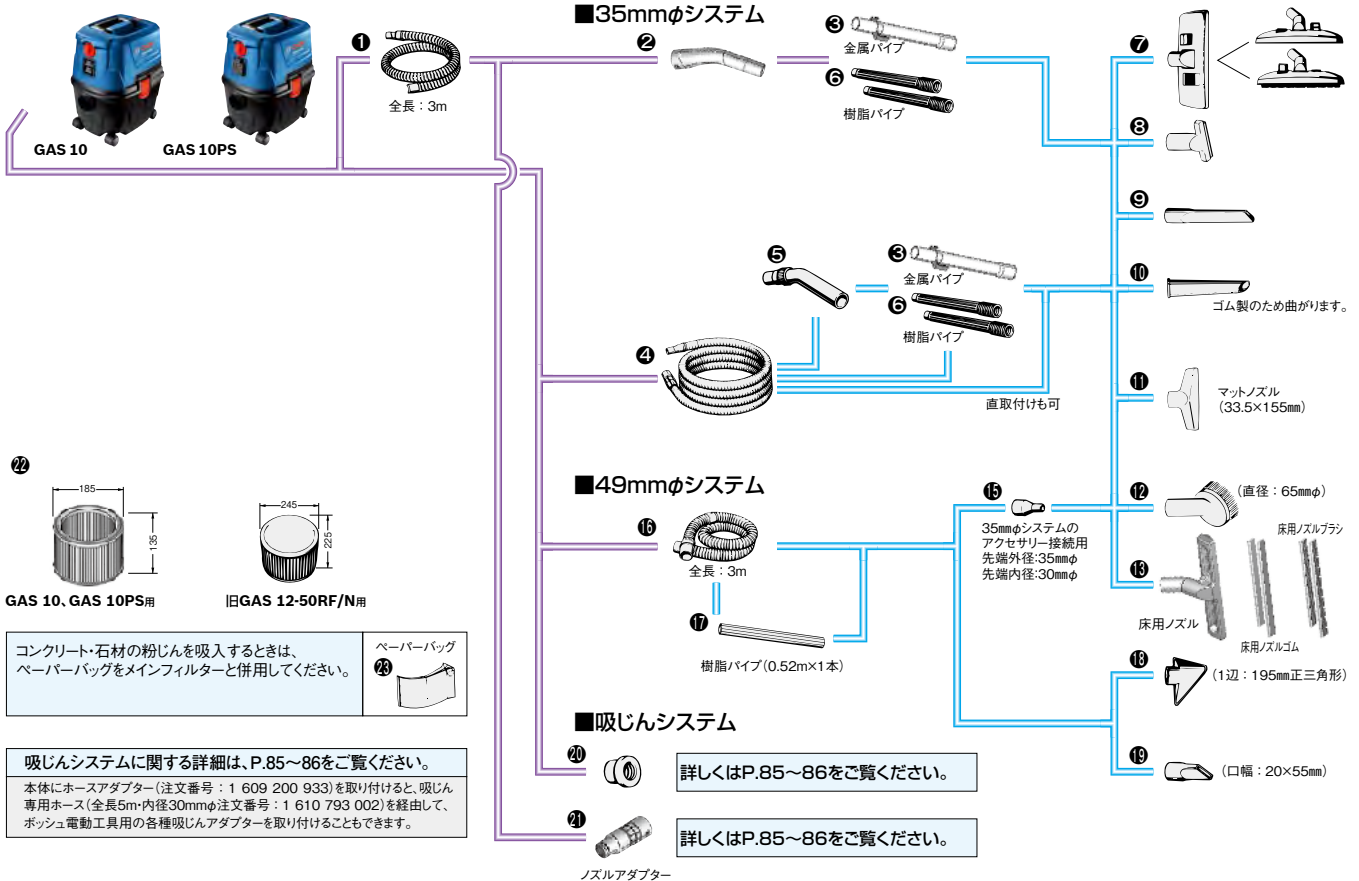

品名(備考)	モデル名	注文番号	標準小売価格(円)	モデル名		備考
				GAS 10	GAS 10PS	
■GAS 10,GAS 10PS用						
① 35φホース 帯電防止(全長3m・ロック付)	—	1 619 PA7 322	4,800	●	●	①
② ノズル	—	2 608 000 573	2,900	●	●	②
③ パイプ(金属) 帯電防止(1本)	—	1 619 PA7 324	1,580	● B	● B	③
■35mmφシステム						
注釈B：標準付属は2本						
④ 35φホース (全長3m)	—	2 607 000 837	13,200	○	○	④
(全長5m)	—	1 609 202 230	17,400	○	○	④
⑤ 吸引力調整ノズル	—	2 607 000 164	2,200	○ A	○ A	⑤
⑥ 35φ樹脂パイプ (0.49m×2本)	—	2 607 000 162	2,900	○	○	⑥
⑦ 35φ床用ノズル (90×270mm)	—	1 609 201 230	7,000	○	○	⑦
⑧ 35φ床用ノズル S (22×120mm)	—	2 607 000 166	2,300	○	○	⑧
⑨ 35φすき間ノズル (220mm)	—	2 607 000 165	1,300	●	●	⑨
⑩ 35φすき間ゴムノズル (30×200mm)	—	1 609 201 229	2,100	○	○	⑩
⑪ 35φマットノズル (33.5×155mm)	—	2 607 000 170	2,600	○	○	⑪
⑫ 35φ丸型ブラシ (65mmφ)	—	1 609 390 481	2,400	○	○	⑫
⑬ 35φ床用ノズルセット (35×255mm)	—	1 609 390 478	8,700	●	●	⑬
⑭ ブロウ専用ホース	—	1 607 000 EC3	3,690	○	○	⑭
注釈A：使用には④のホースが必要です。						
■49mmφシステム ※取付けには⑮が必要です。						
⑮ 49φ段付アダプター-35φ用	—	1 609 200 976	1,100	○	○	⑮
⑯ 49φホース (全長3m)	—	2 607 000 167	15,900	○	○	⑯
⑰ 49φ樹脂パイプ (0.52m×1本)	—	1 609 200 968	2,200	○	○	⑰
⑱ 49φ広口ノズル	—	2 607 000 169	1,000	○	○	⑱
⑲ 49φ角切ノズル (20×55mm)	—	1 609 200 971	1,100	○	○	⑲
■吸じんシステム						
⑳ ホースアダプター 吸じんシステム接続用	—	1 609 200 933	900	○	○	㉑
㉑ ノズルアダプター(吸引力調整機能付)	—	1 619 PA7 326	530	○	●	㉑
■フィルター他						
㉒ メインフィルター GAS 10,10PS用	—	1 619 PA7 315	2,540	●	●	㉒
㉓ ペーパーバッグ(5枚入)	—	2 605 411 167	6,000	○	○	㉓
液体用フィルター GAS 10,10PS用	—	1 619 PA7 285	500	●	●	
プレフィルター GAS 10,10PS用	—	1 619 PA8 370	670	●	●	

吸じんシステム (電動工具に接続しての粉じん処理)

穴あけ

破つり

穴あけ

研削・研磨

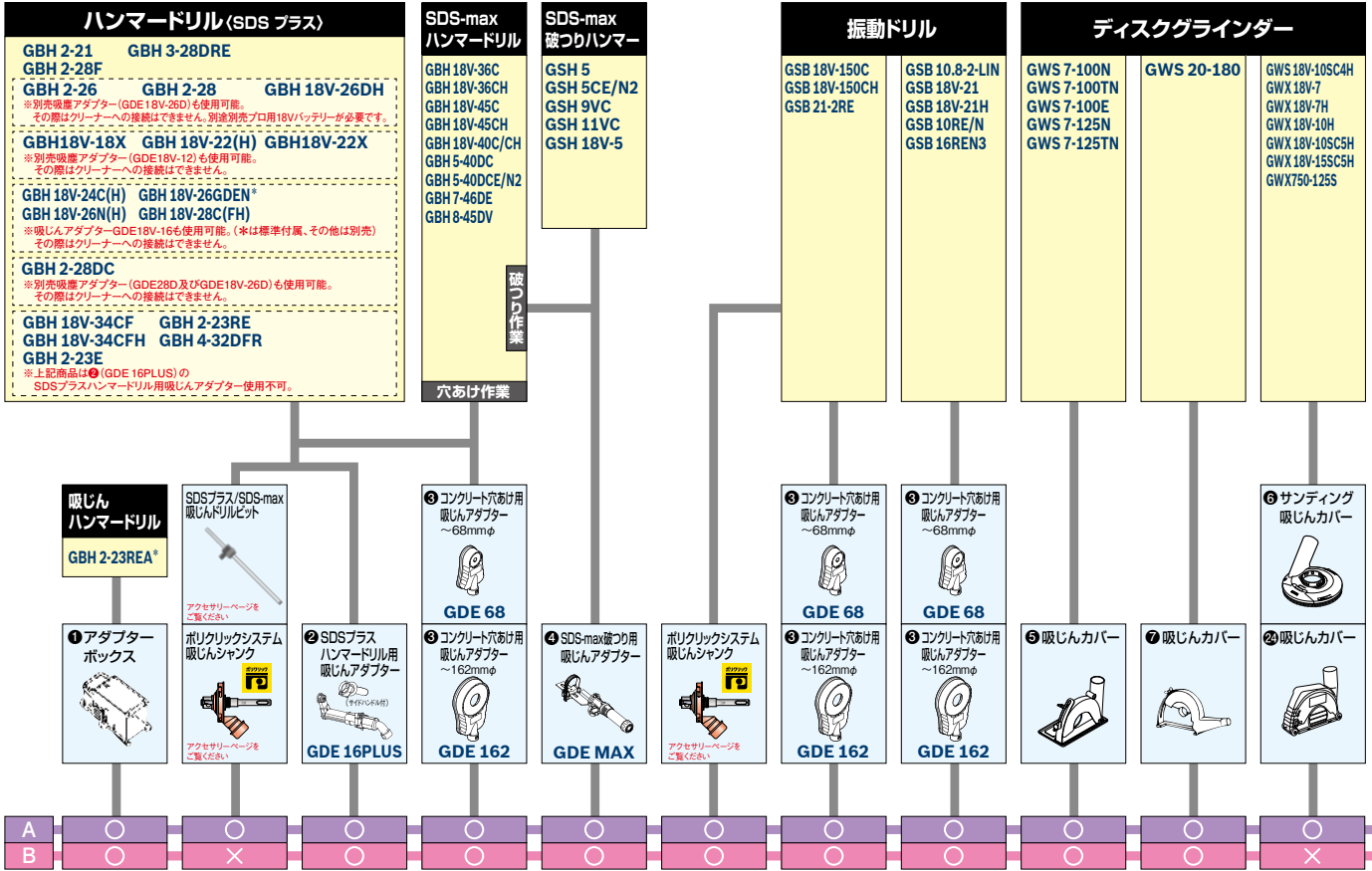

- : 取付可能。
- △ : 取付には強い力が必要です。
- ×

- A — ノズルアダプター⑦
- B — 吸じん専用ホース

*1
⑬ GAS10/⑭ GAS10PS/
⑮ GAS18V-10LPH を B の製品群とつなげる場合、
この矢印の順番でも接続することが可能です。

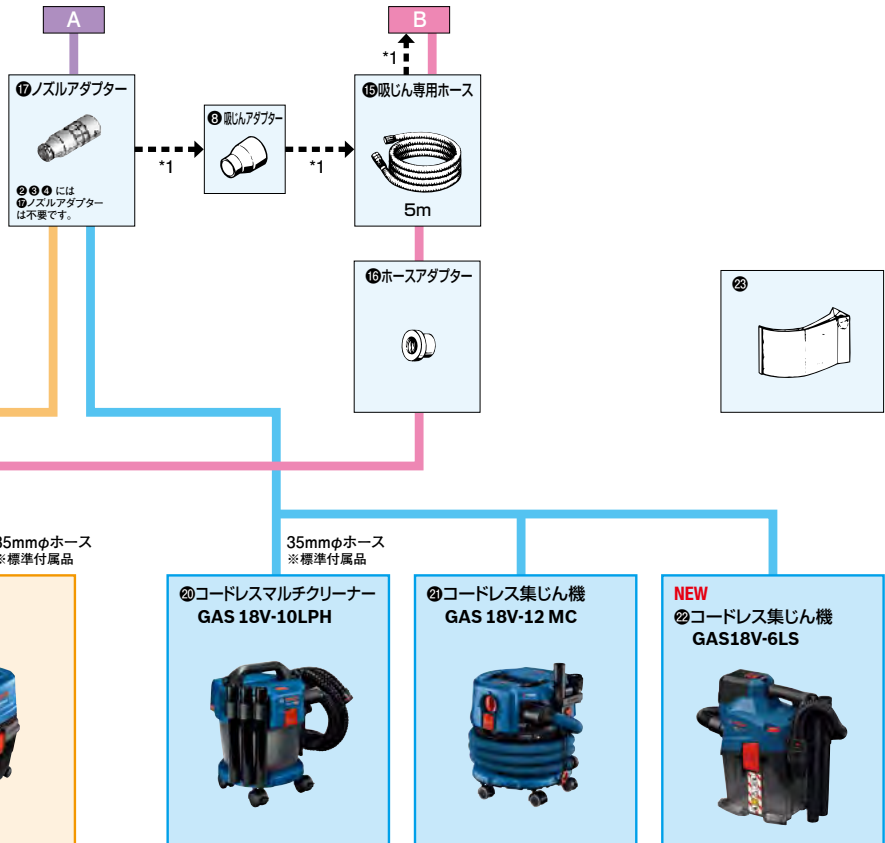

※注意：コンクリートの粉じんを吸入する際には、⑮ペーパーバッグをご使用ください。

研削・研磨

切断・切削

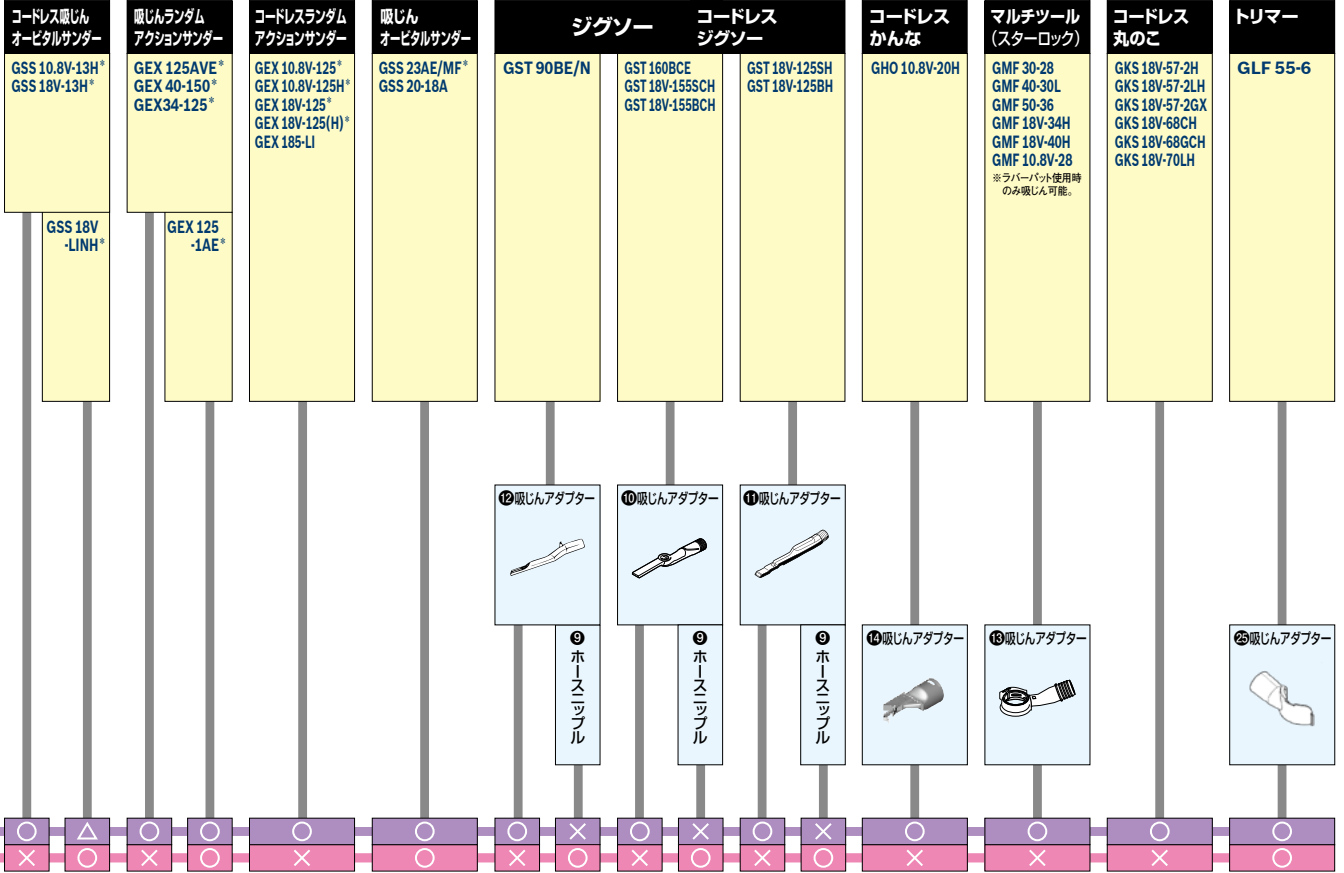

■吸じん専用ホース取り付け部分寸法

	取り付け部分		先端部	
	長さ(mm)	外径(mmφ)	外径(mmφ)	内径(mmφ)
電動工具側	36	33	33	30
マルチクリーナー側	79	31.5	24	

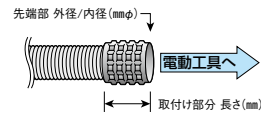
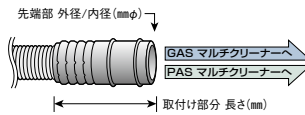

■ホース取り付け部分寸法(ノズル側)

	テーパ	根元部分		先端部	
		長さ(mm)	外径(mmφ)	外径(mmφ)	内径(mmφ)
ノズルアダプター ⑦		35	37	35	25
49mmφシステム		45	59	58	54

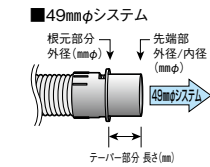
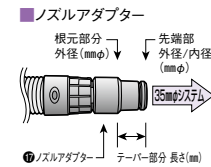

品名	モデル名	注文番号	標準小売価格(円)	備考
① アダプターボックス	—	2 607 002 611	2,500	
② SDSプラスハンマードリル用吸じんアダプター	GDE 16PLUS	1 600 A00 15Z	10,000	詳細はP37をご覧ください。
③ コンクリート穴あけ用吸じんアダプター	GDE 68 GDE 162	1 600 A00 1G7 1 600 A00 1G8	9,500 13,500	詳細はP38をご覧ください。
④ SDS-max破つり用吸じんアダプター	GDE MAX	1 600 A00 1G9	14,000	詳細はP38をご覧ください。
⑤ 吸じんカバー(L型パイプ無し)	100・125mm用	—	1 619 P06 514	13,200
⑥ サンディング吸じんカバー(プラン付)	125φ用	—	2 605 510 224	6,700
⑦ 吸じんカバー(L型パイプ無し)	180mm用	—	1 605 510 179	40,000
	L型パイプ	—	1 600 793 007	4,400
⑧ 吸じんアダプター	—	—	1 600 499 005	700
⑨ ホースニップル	—	—	2 600 306 005	500

品名	モデル名	注文番号	標準小売価格(円)	備考
⑩ 透明防じんカバーと吸じんアダプターのセット	—	2 605 510 301	1,800	GST 160BCE GST 18V-155SCH GST 18V-155BCH に標準付属
⑪	—	1 619 P17 472	970	GST 18V-125SH GST 18V-125BH に標準付属
⑫ 吸じんアダプター	—	1 619 P07 167	600	GST 90BE/Nに標準付属
⑬ 吸じんアダプター	—	2 608 000 636	3,700	マルチツールスターロックシステム用
⑭	—	2 608 000 674	1,100	
⑮ 吸じん専用ホース (5m)	—	1 610 793 002	8,700	
⑯ ホースアダプター	—	1 609 200 933	900	
⑰ ノズルアダプター	—	1 619 PA7 326	530	GAS 10PS, GAS 18V-10LPHに標準付属
⑱ マルチ集じん機	GAS 10	0 601 9E5 050	46,000	
	GAS 10PS	0 601 9E5 150	50,500	
⑳ マルチクリーナー	GAS 18V-10LPH	0 601 9C6 352	33,500	
	GAS 18V-12MC	0 601 9K2 050	107,000	
	GAS 18V-6LS	0 601 9K2 100	30,000	
㉑ ベーパーバグ	—	2 605 411 167	6,000	1枚標準付属
㉒ 吸じんカバー	GDE115125FC-T	1 600 A00 3DK	12,000	
㉓ 吸じんアダプター	—	1 619 PB7 222	460	GLF 55-6に標準付属

バッテリー・充電器

リチウムイオンコードレス工具用 バッテリー・充電器適応一覧

電圧別・プロ用 コードレス工具体

	本カタログ掲載機種	販売終了機種
3.6V	コードレスドライバー GSR PRODRIVE	
10.8V	<p>本カタログ掲載のポッシュプロフェッショナル10.8Vコードレス製品すべて</p> <p>コードレスインパクトドライバー GSR 10.8V-15FC(H), GDR 10.8V-LI(H), GDR 10.8-LI コードレスドライバードリル GSR 10.8V-EC(H), GSR 10.8V-LI(H), GSR 10.8V-LI2, GSR 10.8-2-LI, GSR 1080-2-LI 不陸レーザーレベル GSL 2 コードレス木工アングルドライバードリル GWI 10.8V-LI(H) コードレス振動ドライバードリル GSB 10.8-2-LI コードレスシェア GSC 10.8V-LI, GSC 10.8V-LIN コードレスセーバーソー GSA 10.8V-LI コードレススコープ GOS 10.8V-LI コードレスマルチツール GMF 10.8V-LI コードレスライト GLI POWER LED コードレススコープ GOS 10.8V-LIH コードレスライト GLI 10.8V-LI コードレスUSBアダプター GAA 10.8V-LI コードレスインパクトレンチ GDS 10.8V-ECH</p>	
14.4V	<p>コードレスインパクトドライバー GDR 1440-LIS, GDR 14.4V-ECN, GDR 14.4V-LIN(H), GDR 14.4V-LIMF, GDR 14.4V-LINH コードレスインパクトレンチ GDS 14.4V-LIN コードレスドライバードリル GSR 14.4V-LIN, GSR 14.4V-LIN2 コードレス振動ドライバードリル GSB 14.4VE2LIN, GSB 14.4V-LIN2 コードレスハンマードリル GBH 14.4V-LIY コードレスジグソー GST 14.4V-LI, GST 14.4V-LIH コードレスクリーナー GAS 14.4V-LIH コードレスライト GLI 14.4V-LI LEDライトボックス LED-BOXX 238, LED-BOXX 136 コードレスライト GLI VARI LED</p>	
18V	<p>本カタログ掲載のポッシュプロフェッショナル18Vコードレス製品すべて ※ GRL 600CHVはProCORE18V12Ahバッテリーでは使用できません。 ※ GAS 18V-12MCは8Ah以上を推奨。</p> <p>コードレスインパクトドライバー GDX 18V-ECP6(H), GDX 18V-LI, GDX 18V-EC6(H), GDX 18V-EC(H), GDX 18V-200 CH, GDX 18V-180, GDX 18V-200 C6, GDR 18V-ECN, GDR 18V-EC6(H), GDR 18V-LISN, GDR 18V-LI, GDR 18V-EC, GDR 18V-LIS, GDR 18V-LIMF, GDR 18V-200 C6 コードレスインパクトレンチ GDS 18V-LI, GDS 18V-EC250(H), GDS 18V-LIHT(S), GDS 18V-200C4(H), GDS 18V-300(H) コードレスドライバードリル GSR 18V-85C(H), GSR 18V-LI, GSR 18V-LINH, GSR 18V-EC(H), GSR 18V-ECN(H), GSR 18V-LIN, GSR 18VE-2-LI(H), GSR 18VE-EC(H), GSR 18V-ECFC2(H), GSR 18V-55, GSR 18V-60 C(H) コードレスマルチドライバードリル GSR 18V-60 FCH コードレスマルチツール(カットソー) GMF 18V-EC(H) コードレスクリーナー GAS18V-LI, GAS18V-1 コードレスセーバーソー GSA 18V-LI, GSA 18V-32H コードレスジグソー GST 18V-LIH, GST 18V-LISH, GST 18V-LIBH コードレス丸のこ GKS 18V-LIH, GKS 18V-57 H コードレスバンドソー GCB 18V-LI(H) コードレスチップソーカッター GKM 18V-LI(H) コードレスライト GLI 18V-LI コードレスライト LED GLI VARI LED LEDライトボックス LED-BOXX 238, LED-BOXX 136 コードレス振動ドライバードリル GSB 18V-85C(H), GSB 18VE-2LI, GSB 18V-LINH, GSB 18V-EC(H), GSB 18V-ECN, GSB 18V-LIN, GSB 18VE-2LI(H), GSB 18V-ECN, GSB 18VE-EC(H), GSB 18V-60 C(H), GSB 18V-55 コードレスハンマードリル GBH 18V-20(H), GBH 18VH, GBH 18V-LIY, GBH 18V-EC, GBH 18V-ECH, GBH 18V-LIYN(LIYH), GBH 18V-ECN, GBH 18V-21(H), GBH 18V-26 GDE, GBH 18V-26 FGDE コードレスディスクグラインダー GWS 18V-LIN(H), GWS 18V-LIH, GWS 18V-LI, GWS 18V-100C, GWS 18V-100SC, GWS 18V-125SC, GWS 18V-100CN(H), GWS 18V-100SCN(H), GWS 18V-125SCN(H), GWS 18V-150SCH, GWX 18V-8(H), GWS 18V-104 H コードレスマルチクリーナー GAS 18V-10LH コードレスシェア GSC 18V-16H コードレスかんざし GHO 18V-LIH</p>	
36V	<p>本カタログ掲載のポッシュプロフェッショナル36Vコードレス製品すべて</p> <p>コードレスハンマードリル GBH 36V-LIN2(H), GBH 36VF-LIN2, GBH 36VF-LIN2H, GBH 36V-LIY, GBH 36V-LI(N), GBH 36VF-LI(N), GBH 36V-ECY(N), GBH 36VFH-PLUS, GBH 36VH-PLUS コードレスドライバードリル GSR 36VE-2LIH, GSR 36V-LIC, GSR 36VE-2LI コードレス振動ドライバードリル GSB 36VE-2LIH, GSB 36V-LIC, GSB 36VE-2LI コードレスセーバーソー GSA 36V-LI</p>	

3.6V~36V バッテリー 充電時間

リチウムイオンバッテリー

充電器

2.0Ah	3.0Ah	4.0Ah	5.0Ah	6.0Ah	4.0Ah	5.5Ah	8.0Ah	12.0Ah	15.0Ah
					ProCORE18V/EXPERT18V				

	2.0Ah	3.0Ah	4.0Ah	5.0Ah	6.0Ah	4.0Ah	5.5Ah	8.0Ah	12.0Ah	15.0Ah
GAL 12V-20	約65分					約185分				
GAL 12V-40	約35分	約50分				約95分				
GAL 18V-40	約35分	約50分	約65分	約70分	約95分	約65分				
GAL 1880CV	約30分	約35分	約35分	約45分	約55分	約51分	約47分	約79分	約126分	約117分
GAL 18V-160C			約25分	約35分	約48分	約51分	約31分	約51分	約55分	約60分
急速充電モード						約21分		約26分	約36分	
GAL 3680CV	約30分	約35分	約35分	約45分	約55分	約51分		約79分	約126分	

リチウムイオン コードレス工具用 充電器一覧

モデル名	GAL 12V-20	GAL 12V-40	GAL 12V/18V-80	GAL 18V-40	GAL 1880CV	GAL 18V-160C	GAL 3680CV
注文番号	2 607 226 197	1 600 A01 9R6	1 600 A03 7CM	1 600 A01 9RM	1 600 A00 P25	1 600 A01 9SC	1 600 A00 C3Y
サイズ: (W) x (D) x (H) mm	75×90×55	115.2×150.6×71.4	193×128×83	115.3×185.5×75.5	193×126×82	195×123×80	128.8×194.9×81.9
充電可能バッテリー電圧	3.6-10.8V	10.8V	10.8V/18V	14.4-18V	14.4-18V	14.4-18V	14.4-36V
リチウムイオン	●	●	●	●	●	●	●
リチウムイオン(DIY)	●	●					
標準小売価格	¥6,000	¥12,000	¥17,000	¥14,000	¥17,000	¥20,000	¥29,500

プロフェッショナル リチウムイオン 18Vコードレス工具シリーズ

10.8V モデル名 **GBA 10.8V3S1** **¥20,500**
 注文番号 1 619 JB0 137 EAN 4969655806374

- ▶ バッテリー充電器セット
- ▶ セットで買えばお買い得!
- ▶ 10.8V3.0Ahバッテリー1個とターボ充電器のセット



GBA 10.8V3.0Ah ¥11,000 GAL 12V-40 ¥11,000

充電可能温度範囲: 0°C ~ +45°C
 充電時間*1: 約36分(空→80%ターボ充電)
 : 約50分(空→フル充電)

*1: 3.0Ahバッテリー装着時

標準付属品: 3.0Ahバッテリー1個、充電器

18V モデル名 **ProCORE 18V4S1** **¥30,000**
 注文番号 1 600 A02 0N6 EAN 4059952557953

- ▶ バッテリー充電器セット
- ▶ セットで買えばお買い得!
- ▶ 高出力ProCORE18V4.0Ahバッテリー1個と充電器のセット
- ▶ BITURBO機種に最適



ProCORE 18V4.0 ¥23,000 GAL 18V-40 ¥13,000

充電可能温度範囲: 0°C ~ +45°C
 充電時間*1: 約48分(空→80%ターボ充電)
 : 約65分(空→フル充電)

*1: ProCORE 4.0Ahバッテリー装着時

標準付属品: ProCORE18V4.0Ahバッテリー1個、充電器

18V モデル名 **ProCORE 18V8S1** **¥48,000**
 注文番号 1 619 JB0 138 EAN 4969655806381

- ▶ バッテリー充電器セット
- ▶ セットで買えばお買い得!
- ▶ 高出力ProCORE18V8.0Ahバッテリー1個とターボ充電器のセット
- ▶ BITURBO機種に最適



ProCORE 18V8.0 ¥41,000 GAL 1880 CV ¥17,000

充電可能温度範囲: 0°C ~ +45°C
 充電時間*1: 約68分(空→80%ターボ充電)
 : 約79分(空→フル充電)

*1: 8.0Ahバッテリー装着時

標準付属品: ProCORE18V8.0Ahバッテリー1個、充電器

18V モデル名 **ProCORE 18V4S2** **¥49,000**
 注文番号 1 600 A01 6GJ EAN 3165140952941

- ▶ バッテリー充電器セット
- ▶ セットで買えばお買い得!
- ▶ 高出力ProCORE18V4.0Ahバッテリー2個とターボ充電器のセット
- ▶ BITURBO機種に最適



ProCORE 18V4.0 ¥24,500 × 2個 GAL 1880 CV ¥17,000

充電可能温度範囲: 0°C ~ +45°C
 充電時間*1: 約32分(空→80%ターボ充電)
 : 約51分(空→フル充電)

*1: ProCORE 4.0Ahバッテリー装着時

標準付属品: ProCORE18V4.0Ahバッテリー2個、充電器

18V モデル名 **ProCORE 18V48S** **¥61,000**
 注文番号 1 600 A02 0N8 EAN 4059952557977

- ▶ バッテリー充電器セット
- ▶ セットで買えばお買い得!
- ▶ 高出力ProCORE18Vの4.0Ahバッテリー1個と8.0Ahバッテリー1個とターボ充電器のセット
- ▶ BITURBO機種に最適



ProCORE18V4.0 ¥24,500 ProCORE18V8.0 ¥41,000 GAL1880CV ¥17,000

充電可能温度範囲: 0°C ~ +45°C
 充電時間*1: 約32分(空→80%ターボ充電)*2
 : 約51分(空→フル充電)*2

*1: ProCORE 4.0Ahバッテリー装着時

標準付属品: ProCORE18V4.0Ahバッテリー1個、ProCORE18V8.0Ahバッテリー1個、充電器

*2: ProCORE 8.0Ahバッテリー装着時は68分(ターボ)、79分(フル)

18V モデル名 **A 1850 LIB-SET** **¥32,000**
 注文番号 1 619 JB0 040 EAN 4969655804219

- ▶ バッテリー充電器セット
- ▶ セットで買えばお買い得!
- ▶ 18V5.0Ahバッテリー1個とターボ充電器のセット



A 1850 LIB ¥24,500 GAL 1880 CV ¥17,000

充電可能温度範囲: 0°C ~ +45°C
 充電時間*1: 約30分(空→80%ターボ充電)
 : 約45分(空→フル充電)

*1: 5.0Ahバッテリー装着時

標準付属品: 5.0Ahバッテリー1個、充電器

リチウムイオン コードレス工具 1回のフル充電で可能な作業データ (参考データ)

■ネジ締め

コードレスインパクトドライバー		ネジ締め本数				
		GDR 10.8-LIN(H)	GDR 10.8V-EC(H)	GDR 18V-200(H)	GDX 18V-210C(H)	GDX 18V-200(H)
木ネジ寸法	対象材料	電池容量				
4.2mmφ×65mm	米 松	2.0Ah	2.0Ah	5.0Ah	5.0Ah	5.0Ah
		約215本	約210本	約800本	約840本	約800本

コードレス振動ドライバードリル		ネジ締め本数		
		GSB 10.8-2-LIN(H)	GSB 10.8V-35(H)	GSB 18V-21
木ネジ寸法	対象材料	電池容量		
3.8mmφ×45mm	米 松	2.0Ah	3.0Ah	2.0Ah
4.2mmφ×65mm	米 松	約230本	——	約270本
		——	約380本	——

コードレスドライバードリル コードレスマルチドライバードリル		ネジ締め本数			
		GSR 10.8-2-LIN(H)	GSR 10.8V-35(H)	GSR 10.8V-35HXX	GSR 10.8V-35FC(H)
木ネジ寸法	対象材料	電池容量			
3.8mmφ×45mm	米 松	2.0Ah	3.0Ah	3.0Ah	3.0Ah
4.2mmφ×65mm	米 松	——	約390本	約390本	約390本

コードレスドライバードリル コードレスマルチドライバードリル		ネジ締め本数
		GSR 18V-21
木ネジ寸法	対象材料	電池容量
3.8mmφ×45mm	米 松	2.0Ah
4.2mmφ×65mm	米 松	約275本

■穴あけ

コードレスハンマードリル			穴あけ本数 *コンクリート設計圧縮強度：24N/mm ²		
			GBH 18V-34CF(H)	GBH 18V-36C(H)	GBH 18V-45C(H)
ドリル径	穴あけ深さ	対象材料	電池容量		
12.5mmφ	30mm	*コンクリート	8.0Ah	8.0Ah	12.0Ah
18.0mmφ	100mm		約26本	約26本	約38本

コードレスハンマードリル			穴あけ本数 *コンクリート設計圧縮強度：24N/mm ²		
			GBH 18V-26(N/H)	GBH 18V-26DH	GBH 18V-LIYN(H)
ドリル径	穴あけ深さ	対象材料	電池容量		
6.0mmφ	40mm	*コンクリート	6.0Ah	6.0Ah	2.0Ah
6.5mmφ	30mm		約215本	約210本	約67本

■切断・切削

コードレスセーバーソー		切断本数
		GSA 10.8V-LIN
対象材料		電池容量
銅管：22mmφ		2.0Ah
金属パイプ：48mmφ×2mm厚		約46本

コードレスシヤ		切断長さ
		GSC 10.8V-LIN2
対象材料		電池容量
軟鋼板：400N/mm ² 0.6mm厚		2.0Ah
ステンレス：600N/mm ² 0.6mm厚		約92m
		約67m

コードレス丸のこ		切断距離/切断本数	
		GKS 10.8V-LIH	GKS 18V-68GCH
対象材料		電池容量	
コンパネ：12mm厚		1.3Ah	8.0Ah
2×10 SPF材		約10m	——
OSB合板：22mm厚		——	約95m

■その他(コードレス投光器・コードレスライト・コードレスクリーナー・コードレスマルチクリーナー)

コードレス投光器		作業時間				
		GLI 18V-1200C	GLI 18V-1900	GLI 18V-2200C	GLI 18V-4000C	GLI 18V-10000C
バッテリー		18Vバッテリー				
1Ahあたり		約130分/Ah(照度弱) 約80分/Ah(照度強)	約100分/Ah(照度弱) 約50分/Ah(照度強)	約95分/Ah(照度弱) 約40分/Ah(照度強)	約30分/Ah(照度強)	約13分/Ah(照度強)

コードレスライト		作業時間			
		GLI 10.8V-300	GLI DECI LED	GLI 18V-300	GLI 18V-800
バッテリー		10.8Vバッテリー		18Vバッテリー	
1Ahあたり		約180分/Ah	約180分/Ah	約300分/Ah	約150分/Ah

コードレスクリーナー コードレスマルチクリーナー		作業時間			
		GAS 10.8V-LIH	GAS 18V-1N(H)	GAS 18V-LIH	GAS 18V-10LPH
バッテリー		18Vバッテリー			
1Ahあたり		約7分30秒/Ah	約7分/Ah	Low：約20分/Ah High：約9分/Ah	約4分/Ah

●これらのデータは材料の硬さ、気温、先端工具の状態等により多少異なります。●1回の充電より多くの作業をするには、本体を強く押し付け過ぎないようにするのがコツです。●連続作業には、高容量バッテリーカスペアバッテリーを用意されると便利です。

メジャーリングツール(距離計)

レーザー距離計



アルカリ乾電池
モデル名 GLM30-23 **¥11,000**
 注文番号 0601072X50 EAN 4059952644448

- ▶ レーザー距離計
- ▶ コンパクトながら高精度±1.5mm!
- ▶ 使いやすいバツグンのシンプルモデル
- ▶ 最大測定距離30m! 距離・面積・連続測定
- ▶ 見やすいディスプレイ! 滑りにくいラバーグリップ



光源:レーザーダイオード
 波長:635nm
 出力:1mW以下(クラス2)
 測定可能範囲:0.15-30m
 最小測定単位:1mm
 測定精度*:±1.5mm
 電源:単4アルカリ乾電池x2本(別売)
 自動電源オフ:約5分

質量:0.09kg(乾電池含む)
 *測定に不利な環境下(強い太陽光の下や反射の弱い測定対象表面の場合など)では、±0.15mm/m、また好環境下でも±0.05mm/m精度が悪くなる場合があります。
 サイズ:(H) 100X(D) 24X(W) 43mm

標準付属品:

アルカリ乾電池
モデル名 GLM400 **¥16,800**
 注文番号 0601072R50 EAN 3165140997126

- ▶ レーザー距離計
- ▶ 最大測定距離40m
- ▶ 面積・体積・ピタゴラス測定・加算減算も可能
- ▶ カラーディスプレイ



光源:レーザーダイオード
 波長:635nm
 出力:1mW以下(クラス2)
 測定可能範囲:0.05-40m
 最小測定単位:0.5mm
 測定精度*:±1.5mm
 電源:単4アルカリ乾電池x2本(別売)
 自動電源オフ:約5分(連続測定時を除く)

質量:0.1kg(乾電池含む)
 防塵・防水性能:IP54(電池収納部を除く)
 *測定に不利な環境下(強い太陽光の下や反射の弱い測定対象表面の場合など)では、±0.15mm/m、また好環境下でも±0.05mm/m精度が悪くなる場合があります。
 サイズ:(H) 106X(D) 24X(W) 45mm

標準付属品: ●ストラップ

アルカリ乾電池
モデル名 GLM50-21 **¥12,000**
 注文番号 0601075350 EAN 4053423853414

- ▶ レーザー距離計
- ▶ 最大測定50m、高精度±1.5mmのコンパクトなプロモデル
- ▶ 1ボタンで距離、面積、連続測定、ピタゴラス測定、簡単切替
- ▶ 見やすいディスプレイ! 滑りにくいラバーグリップ



光源:レーザーダイオード
 波長:635nm
 出力:1mW以下(クラス2)
 測定可能範囲:0.15-50m
 最小測定単位:1.0mm
 測定精度*:±1.5mm
 電源:単4アルカリ乾電池x2本(別売)
 自動電源オフ:約5分

質量:0.06kg(乾電池除く)
 *測定に不利な環境下(強い太陽光の下や反射の弱い測定対象表面の場合など)では、±0.15mm/m、また好環境下でも±0.05mm/m精度が悪くなる場合があります。
 サイズ:(H) 100X(D) 24X(W) 43mm

標準付属品:

アルカリ乾電池
モデル名 GLM50-23G **¥27,000**
 注文番号 0601072V50 EAN 4059952524627

- ▶ グリーンレーザー距離計
- ▶ 4倍見やすいグリーンレーザー
- ▶ 1.5m社内落下テストもクリア
- ▶ 厳しい現場環境に対応、IP65のタフボディ
- ▶ カラー液晶ディスプレイ



光源:レーザーダイオード
 波長:515nm
 出力:1mW以下(クラス2)
 測定可能範囲:距離測定:0.05-50m/傾斜測定:0-360°
 最小測定単位:距離測定:0.5mm/傾斜測定:0.1°
 測定精度*:距離測定:±1.5mm/傾斜測定:±0.2°
 電源:単3アルカリ乾電池x2本(別売)
 電源:充電式専用リチウムイオンバッテリー(別売)
 自動電源オフ:約5分(連続測定時を除く)

質量:0.16kg
 防塵・防水性能:IP65
 *測定単位をcmに設定した場合
 *測定に不利な環境下(強い太陽光の下や反射の弱い測定対象表面の場合など)では、±0.15mm/m、また好環境下でも±0.05mm/m精度が悪くなる場合があります。
 サイズ:(H) 119X(D) 29X(W) 53mm

標準付属品: ●キャリングバッグ

アルカリ乾電池 モデル名 **GLM50-27CG “スマキヨリ”** ¥29,500
 注文番号 0601072U50 EAN 4059952524641

- ▶ データ転送レーザー距離計
- ▶ 4倍見やすいグリーンレーザー
- ▶ 1.5m社内落下テストもクリア
- ▶ 厳しい現場環境に対応、IP65タフボディ
- ▶ スマートフォン、タブレットPCに連動



1年保証

光源:レーザーダイオード
 波長:515nm
 出力:1mW以下(クラス2)
 測定可能範囲:距離測定:0.05-50m/傾斜測定:0-360°
 最小測定単位:距離測定:0.5mm/傾斜測定:0.1°
 測定精度*:距離測定:±1.5mm/傾斜測定:±0.2°
 電源:単3アルカリ乾電池x2本(別売)
 電源:充電式専用リチウムイオンバッテリー(別売)
 自動電源オフ:約5分(連続測定時を除く)

データ転送:Bluetooth-4.2
 質量:0.17kg
 防塵・防水性能:IP65
 *測定に不利な環境下(強い太陽光の下や反射の弱い測定対象表面の場合など)では、±0.15mm/m、また好環境下でも±0.05mm/m精度が悪くなる場合があります。
 サイズ:(H) 119(X) 29(X) 53mm

標準付属品: ●キャリングバッグ



アルカリ乾電池 モデル名 **GLM100-25C “スマキヨリ”** ¥49,000
 注文番号 0601072Y50 EAN 4059952617152

- ▶ データ転送レーザー距離計
- ▶ 最大測定距離 100m
- ▶ 8倍ズームファインダーで屋外測定が可能
- ▶ 角度センサー搭載で傾斜測定やピタゴラス測定もカンタン
- ▶ 大型カラーディスプレイ、スマートフォン・タブレットPCに連動



1年保証

光源:レーザーダイオード
 波長:650nm
 出力:1mW以下(クラス2)
 測定可能範囲:距離測定:0.08-100m/
 傾斜測定:0-360°
 最小測定単位:距離測定:0.5mm/
 傾斜測定:0.1°
 測定精度*:距離測定:±1.5mm/
 傾斜測定:±0.2°

電源:単3アルカリ乾電池x3本(別売)
 自動スイッチオフ:約2分/約5分/約10分/無し(選択可能)
 データ転送:Bluetooth-4.2
 質量:0.23kg(乾電池含む)
 防塵・防水性能:IP54(電池収納部を除く)
 *測定に不利な環境下(強い太陽光の下や反射の弱い測定対象表面の場合など)では、±0.15mm/m、また好環境下でも±0.05mm/m精度が悪くなる場合があります。
 サイズ:(H) 142(X) 28(X) 64mm

標準付属品: ●キャリングケース

アルカリ乾電池 モデル名 **GLM150C “スマキヨリ”** ¥60,000
 注文番号 0601072F50 EAN 3165140862622

- ▶ データ転送レーザー距離計
- ▶ 最大測定距離 150m
- ▶ 8倍ズームファインダーで屋外測定可能
- ▶ 角度センサー搭載で傾斜測定やピタゴラス測定もカンタン
- ▶ 大型カラーディスプレイ、スマートフォン・タブレットPCに連動



1年保証

光源:レーザーダイオード
 波長:650nm
 出力:1mW以下(クラス2)
 測定可能範囲:距離測定:0.08-150m/
 傾斜測定:0-360°
 最小測定単位:距離測定:0.5mm/
 傾斜測定:0.1°
 測定精度*:距離測定:±1.5mm/
 傾斜測定:±0.2°

電源:単3アルカリ乾電池x3本(別売)
 自動スイッチオフ:約2分/約5分/約10分/無し(選択可能)
 データ転送:Bluetooth-4.0
 質量:0.23kg(乾電池含む)
 防塵・防水性能:IP54(電池収納部を除く)
 *測定に不利な環境下(強い太陽光の下や反射の弱い測定対象表面の場合など)では、±0.15mm/m、また好環境下でも±0.05mm/m精度が悪くなる場合があります。
 サイズ:(H) 142(X) 28(X) 64mm

標準付属品: ●キャリングケース ●ストラップ

3.6V モデル名 **GLM150-27C “スマキヨリ”** ¥64,000
 注文番号 0601072Z50 EAN 4059952617145

- ▶ データ転送レーザー距離計
- ▶ 最大測定距離 150m、カメラ機能搭載
- ▶ 8倍ズームファインダーで屋外測定可能
- ▶ 角度センサー搭載で傾斜測定やピタゴラス測定もカンタン
- ▶ スマートフォン・タブレットPCに連動
- ▶ USB充電式バッテリー内蔵



1年保証

光源:レーザーダイオード
 波長:650nm
 出力:1mW以下(クラス2)
 測定可能範囲:距離測定:0.08-150m/傾斜測定:0-360°
 最小測定単位:距離測定:0.5mm/傾斜測定:0.1°
 測定精度*:距離測定:±1.5mm/傾斜測定:±0.2°
 定格電圧:DC3.6V(充電式内蔵バッテリー)
 充電時間:約5.5時間(空→フル充電)
 自動スイッチオフ:約2分/約5分/約10分/無し(選択可能)

データ転送:Bluetooth-4.2
 質量:0.21kg(内蔵バッテリー含む)
 防塵・防水性能:IP54(電池収納部を除く)
 *測定に不利な環境下(強い太陽光の下や反射の弱い測定対象表面の場合など)では、±0.15mm/m、また好環境下でも±0.05mm/m精度が悪くなる場合があります。
 サイズ:(H) 142(X) 28(X) 64mm

標準付属品: ●キャリングケース ●ストラップ ●マイクロUSBケーブル(Type-B)



レーザー距離計用アクセサリ



● 標準付属 ○ 適合可能

品名 (備考)	モデル名	注文番号	標準小売価格 (円)	モデル名									
				GLM 30-23	GLM50-21 NEW	GLM 400	GLM 50-23G	GLM 50-27CG	GLM 100-25C	GLM 150C	GLM 150-27C		
① レーザーメガネ レーザーメガネグリーン	BL-GLASS BL-GLASSG	1 608 M00 05B 1 608 M00 05J	1,980 1,980	○	○	○			○	○	○	○	①
② 軽量アルミ三脚 (取付ネジ径1/4インチ)	BT 150	0 601 096 B00	10,000			○	○	○	○	○	○		②
③ リチウムイオンバッテリー (USB ケーブル無し)	—	1 608 M00 C5D	4,700			○	○	○					③
④ ベルトクリップ マイクロ USB ケーブル キャリングバッグ (布製)	— — —	1 609 922 1KP 1 600 A01 5MB 2 609 160 194	670 440 1,400	○	○	○						●	④



作業に応じて選べる13種類の測定モード

①距離の測定

⑥シングルピタゴラス

直角三角形の二辺(1,2)を測ることにより、残りの一辺(E)を瞬時に知ることができます。1の辺を測定する時は、最小・最大測定モードの「最小モード」を併用して測定すると、直交する距離を測ることができます。

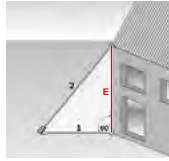

②面積の測定

⑨台形斜辺測定モード

図のような傾斜面の距離(E)を測定することができます。底辺1、高さ2、3の3回の測定で自動計算します。

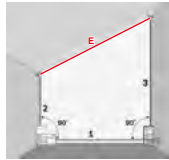

③体積・容積の測定

⑦ダブルピタゴラス

障害物がある等のために上記の直交点がとれない場合は、二つの直角三角形の三辺(1,2,3)を測ることにより、(E)を瞬時に知ることができます。1の辺を測定する時は、最小・最大測定モードの「最小モード」を併用して測定すると、直交する距離を測ることができます。

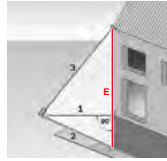

④連続測定

⑧コンベクションピタゴラス

あらゆる場所の部分的な長さ、高さを測定可能です。重なった二つの直角三角形の三辺(1,2,3)を測ることにより、差の一辺(E)を瞬時に知ることができます。足場を必要とせず、2階以上の場所のサイズが測れます。

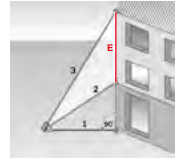

⑩壁面積測定モード

まず、高さAを測定します。次に幅B1を測定すると面積が計算され表示されます。2面目のB2を測定すると、1面目+2面目の面積が表示されます。同様の手順を繰り返すと、常にその時点での総面積が表示されます。



⑪等間隔測定モード

等間隔で柱を立てたり、机を並べたり、仕切壁を設置したりする時に大変便利。基準を測定して等間隔の設定もできますし、任意の長さを設定することもできます。操作音を設定することにより、画面を見なくても測定することができます。



⑫最小・最大寸法の測定

⑬タイマー測定モード



内蔵角度センサーを併用する独自の測定モード

(GLM 50-23G・GLM 50-27CG・GLM 100-25C・GLM 150-27C・GLM 150C)

- 間接高さ測定モード：測定したい高さの上端部を1度測定するだけで、その距離と角度を同時に計測。本体が計算して高さを出します。
- 間接距離測定モード：測定したい水平方向のポイントまでの間に障害物があっても、障害物のない上部を1度計測するだけで、距離を導き出します。
- 簡単ダブルピタゴラス測定モード：従来3回の計測が必要だったダブルピタゴラスモードも2回の計測でOK。直交に気を使う必要もありません。

※GLM 80Nの操作イメージです。

GLM 50-27CG、GLM 150C、GLM 100-25C、GLM 150-27C用データ転送端末

転送方法	データ転送 端末のシステム条件	
	GLM 50-27CG・GLM 150C・GLM 100-25C・GLM 150-27C	
	スマートフォン	Bluetooth®
内蔵 Bluetooth	Bluetooth® Bluetooth® (Bluetooth® Classic and Low Energy)	
対応 OS	iOS	Android™
OS Version	iOS 11 以降	Android™ 6.0 以降
スマートフォン用アプリ	 Appストアにて無償ダウンロード。	 Googleプレイにて無償ダウンロード。



転送方法	データ転送 PCへの接続条件	
	GLM 150-27C	
	PC	USB
接続方法	USB	
接続対象	Windows® PC	
対応 OS	Windows®	
接続内容	外部大容量メモリとして接続 写真データの取込みが可能	



カンタン! 正確! ボッシュのレーザー距離計、フルラインアップ!

対象物に可視レーザー光を当てて、ボタンを押すだけで、測定距離を瞬時にデジタル表示、面積・体積も自動計算します。

- 正確**
測点をレーザースポットで確認しながら測定できます。
- 経済的**
ひとりで測定できますので人件費を大幅に削減可能です。
- 手間いらず**
はしご、足場は不要です。



モデル名	GLM 30-23	GLM 50-21	GLM 400	GLM 50-23G	GLM 50-27CG
標準小売価格	¥11,000	¥12,000	¥16,800	¥27,000	¥29,500
測定可能範囲	0.15~30m (最小測定単位 1mm)	0.15~50m (最小測定単位 1mm)	0.05~40m (最小測定単位 0.5mm)	0.05~50m (最小測定単位 0.5mm)	
測定精度	±1.5mm (標準測定時)	±1.5mm (標準測定時)	±1.5mm (標準測定時)	±1.5mm (標準測定時)	
質量 (電池含)	0.09kg	0.09kg	0.1kg	0.16kg	0.17kg
推奨用途	屋内の寸法測定				
レンズ	プラスチックレンズ				グリーンレーザープラスチックレンズ
保証期間	1年				
測定モード	距離、面積、連続 (①、②、④)		距離、面積、体積・容積、連続、加算・減算測定 (①、②、③、④、⑤)		
	シングルピタゴラス⑥: 直角三角形の2辺を測定し、残りの1辺 (E) を算出し表示		距離と角度の同時測定で、⑥は1辺⑦は2辺を測定し、1辺 (E) を算出、表示 内蔵角度センサーを併用する独自の測定モード お気に入り機能 音と振動のフィードバック 壁面積測定モード 等間隔測定モード 最小・最大測定モード 傾斜測定モード		
測定サポート機能	暗所でも測定結果が確認できます: 液晶バックライト				
				本体の水平を確認できます: デジタル水準器内蔵	
メモリ一件数	2件	2件	15件	30件	
測定基準点	本体後方端部		本体前方・後方端部、1/4"ネジ穴		
電源	単4アルカリ乾電池×2本*1	単4アルカリ乾電池×2本	単4アルカリ乾電池×2本	単3アルカリ乾電池×2本/リチウムイオンバッテリー	
共通仕様	光源: レーザーダイオード、波長: 635nm (GLM 50-23G・GLM 50-27CGは 515nm)、出力: 1mW以下 (クラス2)、*1: 最高約5,000回の測定 使用温度範囲: -10°C ~ +45°C、 保管温度範囲: -20°C ~ +70°C、自動スイッチオフ: 約5分 (連続測定時を除く)、 三脚用ネジ穴: 1/4" (6.35mm) (GLM 30-23・GLM 50-21を除く)、自己診断機能: 常に正確に測定できます、測定値保存・加算・減算機能: 加算・減算機能はGLM 30-23・GLM 50-21を除く、標準付属品: キャリングバッグ (GLM 30-23・GLM 50-21・GLM 400を除く)				



GLM 100-25C	GLM 150C	GLM 150-27C	モデル名
¥49,000	¥60,000	¥64,000	標準小売価格
0.08~100m (最小測定単位 0.5mm)	0.08~150m (最小測定単位 0.5mm)	0.08~150m (最小測定単位 0.5mm)	測定可能範囲
±1.5mm (標準測定時)	±1.5mm (標準測定時)	±1.5mm (標準測定時)	測定精度
0.23kg	0.23kg	0.21kg	質量(電池含)
屋外の距離測定			推奨用途
プラスチックレンズ			レンズ
1年			保証期間
基本となる5つのモード：距離、面積、体積・容積、連続、加算・減算測定(①、②、③、④、⑤)			測定モード
距離と角度の同時測定で、⑥は1辺・⑦は2辺を測定し、1辺(E)を算出、表示 内蔵角度センサーを併用する独自の測定モード			
2ヵ所測定ボタン			
壁面積測定モード⑩：壁の総面積を簡単に測定可能			
等間隔測定モード⑪：等間隔で柱を立てたりする時に便利			
最小・最大寸法の測定モード⑫：連続測定中の最小・最大距離を記憶し表示			
タイマー測定モード⑬ 1~60秒：本体を安定させ正確な測定が可能			
傾斜測定モード			測定サポート機能
8倍ズームデジタルビューファインダー、操作ヘルプ画面			
測定値/データ保存・転送機能		測定値/画像データ保存・転送機能	
暗所でも測定結果が確認できます：液晶バックライト			
本体の水平を確認できます：デジタル水準器内蔵			メモリー件数
防塵・防水性能：IP54(電池収納部を除く)		防塵・防水性能：IP54	
50件			測定基準点
本体前方端部、1/4"ネジ穴(三脚取付け用)、本体後方端部、ストッパーピン後方端部			電源
単3アルカリ乾電池×3本	単3アルカリ乾電池×3本	充電式内蔵リチウムイオンバッテリー*3	
光源：レーザーダイオード、波長：650nm、出力：1mW以下(クラス2) *3：1充電で最高約25,000回の測定 使用温度範囲：-10℃ ~ +45℃、保管温度範囲：-20℃ ~ +70℃、 自動スイッチオフ：約5分(連続測定時を除く)、三脚用ネジ穴：1/4" (6.35mm)、 自己診断機能：常に正確に測定できます、測定値保存・加算・減算機能、 標準付属品：キャリングバッグ、(GLM 150-27C：マイクロUSBケーブル)、ストラップ			共通仕様

メジャーリングツール(探知)

コンクリート探知機
デジタル探知機
マルチ探知機
検査用カメラ
内視鏡カメラ
赤外線サーモグラフィ
検電器
放射温度計



10.8V アルカリ乾電池	モデル名 D-TECT 200 JPS	¥176,000
	セット品 注文番号 0 601 081 651	EAN 4059952552873
	モデル名 D-TECT 200 JP	¥165,000
	本体のみ 注文番号 0 601 081 650	EAN 3165140988117

- ▶ **コンクリート探知機**
- ▶ **最大測定深さ200mm! 探知対象物までの深さ・幅・材質をカラーディスプレイで見やすく表示**
- ▶ **鉄筋などの金属・非鉄金属・塩ビパイプ・CD管・電線・木材まで探知可能**
- ▶ **探知面の材料で選べる7つの探知モードと選べる4つの表示ビュー**



最大測定範囲(深さ): 200 mm(乾燥コンクリート内の帯磁金属)
 探知精度(中心部): ± 5 mm
 深さ精度(乾燥したコンクリート): ± 5 mm 湿ったコンクリート: ± 10 mm
 最小測定間隔: 40mm 使用温度範囲: -10°C ~ +50°C
 保管温度範囲: -20°C ~ +70°C 充電温度範囲: 0°C ~ +35°C
 連続使用時間: 約6時間(10.8V 2.0Ahバッテリー) 約2時間(単3アルカリ乾電池)
 電源: 単3アルカリ乾電池 X 4本

プロ用10.8Vリチウムイオンバッテリー(6.0Ah使用不可)
 質量: 0.69kg(2.0Ahバッテリー装着時) 0.64kg(乾電池装着時)
 防水防塵構造: IP5X(電池収納部除く)

◎探知結果は、対象物の大きさや材質、探知対象面の材質や状態、選択された表示ビュー、探知周囲環境(WiFiその他の電波環境など)により異なる場合があります。
 サイズ: (H) 106X(W) 231X(D) 112mm



*WEB登録が必要となります。

標準付属品 セット品: 2.0Ah(リチウム)1個、充電器、乾電池装着用ホルダー、サンプル単3アルカリ乾電池、ストラップ、USB-Cケーブル、ケースL-BOXX 136N
 本体のみ: 乾電池装着用ホルダー、サンプル単3アルカリ乾電池、ストラップ、USB-Cケーブル、バッグ

用途に合わせて4つの表示ビュー 《簡単に探知画像を保存、PCへ転送》



オブジェクトビュー

探知深さ、対象物の材質、対象物間距離を表示

- ① モード表示
- ② 対象物の材質をカラー表示
● 青色: 帯磁金属(鉄筋など)
● 青緑色: 非帯磁金属(銅管など)
● 白色: 非金属(木材、プラスチックパイプなど)
● 黄色: 通電線
● 灰色: 材料不明
- ③ 探知対象物表面までの深さ
- ④ 探知対象物の材質表示



スポットビュー

壁際などのコーナーや狭い場所での探知に最適

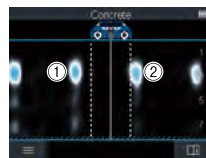

2Dシグナルビュー

探知対象物の信号強度と深さを表示します

- ① 強い信号は白で囲まれた青いエリアで表示
- ② 探知対象物の深さは青いエリアの中心部分

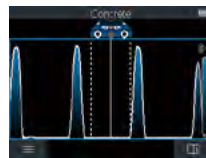

シグナルビュー

探知対象物の信号強度を波形の高さで表示

材料によって選べる7つの探知モード

- ◎ **コンクリート** (最大探知深さ: 金属200mm、金属以外80mm)
乾燥したコンクリートの中の対象物を探知します。
- ◎ **湿ったコンクリート** (最大探知深さ: 金属60mm)
乾いていないコンクリートの中の対象物(金属)を探知します。
- ◎ **レンガ** (最大探知深さ: 80mm)
無垢のレンガや単層壁で、金属、電気配線、プラスチックパイプなどを探知します。
- ◎ **石膏ボード** (最大探知深さ: 木材38mm、木材以外80mm)
木や石こうボードで、木材、電気配線、金属などを探知します。
- ◎ **配管式床暖房** (最大探知深さ: 80mm)
配管式床暖房の床の中の水のいったプラスチックパイプ、金属などを探知します。
- ◎ **Vertical coring brick** (最大探知深さ: 80mm)
垂直方向に多くの穴(空洞)があいたレンガの中の対象物を探知します。
- ◎ **Horizontal coring brick** (最大探知深さ: 80mm)
水平方向に多くの穴(空洞)があいたレンガの中の対象物を探知します。

便利なデータ転送

スクリーンショット機能とUSB-C/micro-SDカード接続を介した転送で迅速にPCへ探知画像を保存。

探知画像データの保存・転送

- ◎ オブジェクト・ビュー画面にて、探知した画面を表示したままデータ保存ボタンを押します。
- ◎ データはSDカードと本体に保存されます。
- ◎ データをPCに転送するには、USB-Cケーブルを介して転送します。またはSDカードを使用して転送します。

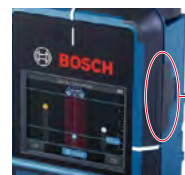

USB-Cケーブル差込口
Micro SDカード差込



10.8V モデル名 **GMD120** **¥63,800**
 アルカリ乾電池 注文番号 0601081350 EAN 3165140780131

- ▶ マルチ探知機
- ▶ 壁うらの探知はおまかせ!
金属、通電線、木材、通水している樹脂管を探知
- ▶ 最大探知深さ 120mm
矢印が対象物の中心位置へ誘導
- ▶ 単3アルカリ乾電池または別売プロ用10.8Vバッテリーの両方で使用可能



1 1年保証

最大探知深さ*:コンクリートモード:120mm(金属)
 最大探知深さ*:コンクリートモード:60mm(通電線・通水樹脂管)
 最大探知深さ*:通常モード:60mm
 最大探知深さ*:石膏ボードモード:60mm
 探知対象物中心における探知精度:±10mm
 対象物の最小探知可能間隔:50mm
 連続使用時間:約5時間(単3アルカリ乾電池使用時)
 電源:単3アルカリ乾電池x4本(別売)

電源:プロ用10.8Vリチウムイオンバッテリー(別売)
 質量:0.5kg(乾電池含む)
 *探知深さは対象物の材質および大きさ、探知面の材質および状態により異なります
 サイズ:(H) 90X(D) 80X(W) 220mm

標準付属品: ●本体のみ ●キャリングバッグ

3.7V モデル名 **GMS120-27** **¥24,800**
 アルカリ乾電池 注文番号 06010817K0 EAN 4053423255362

- ▶ デジタル探知機
- ▶ 壁裏の金属、非鉄金属、通電線、木材を探知
- ▶ センターマーク、探知インジケーターで対象物の中心位置を一目で確認
- ▶ 3.7Vリチウムイオンバッテリー(別売)装着可能



最大探知深さ*1:金属:100mm(直径12mmの鉄筋の場合)
 最大探知深さ*1:非鉄金属:120mm(直径15mmの銅管の場合)
 最大探知深さ*1*2:通電線:50mm
 最大探知深さ*1:木材:30mm
 電源:単3アルカリ乾電池x2本
 電源(別売):充電式専用リチウムイオンバッテリー
 連続使用時間:約6時間(単3アルカリ乾電池使用時)
 連続使用時間:約5時間(リチウムイオンバッテリー使用時)

自動電源オフ:約5分
 質量:0.29kg(乾電池含む)
 *1:探知深さは対象物の材質および大きさ、探知面の材質および状態により異なります
 *2:通電中でない電線は探知深さが浅く表示されることがあります
 サイズ:(H) 186X(D) 33X(W) 86mm

標準付属品: ●キャリングバッグ

探知材料&機能比較表

探知材料	GMS 120-27	GMD 120	D-TECT 200JPS
湿ったコンクリート	○	○	○
深さ表示	○	○	○
パイプ空洞	○	○	○
パイプ水含む	○	○	○
電線	○	○	○
木材	○	○	○
通電線	○	○	○
金属	○	○	○

価格: GMS 120-27 ¥24,800 | GMD 120 ¥63,800 | D-TECT 200JPS ¥176,000

アルカリ乾電池 モデル名 **INS1** **¥25,800**
 注文番号 0603687001 EAN 4059952648286

- ▶ 検査用カメラ
- ▶ 手軽に隙間を確認!コンパクトに収納
- ▶ 別売microSDカードに保存してパソコンで確認
- ▶ カラーディスプレイ
- ▶ 3段階照度調整可能LEDライト

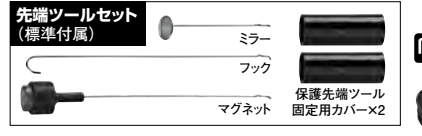

ディスプレイサイズ:2.31インチ
 ディスプレイ解像度:320x240ピクセル
 カメラケーブル全長95cm
 最小曲げ半径:30mm
 カメラヘッド直径:8mm
 連続作業時間:約4時間(ライト照度50%時)
 電源:単3アルカリ乾電池x4本(別売)

質量:0.39kg(乾電池含む)
 防塵・防水性能:IP67(カメラヘッドとカメラケーブル部)
 サイズ:(H) 161X(D) 41X(W) 70mm

標準付属品: ●キャリングバッグ ●先端ツールセット

10.8V モデル名 **GIC5-27C** **¥84,000**
 アルカリ乾電池 注文番号 06012414K0 EAN 4059952657271

- ▶ 工業用内視鏡カメラ
- ▶ 高解像度1280x720ピクセルの5インチ大型ディスプレイ
- ▶ 実際の垂直方向がディスプレイ内でも表示されるAutoUp機能
- ▶ 内蔵メモリ、MicroSDカードに静止画と動画を保存



ディスプレイサイズ:5インチ
 ディスプレイ解像度:1280x720ピクセル
 カメラケーブル:全長1,500mm
 最小曲げ半径:25mm
 カメラヘッド直径:8.3mm
 カメラ解像度:1280x720ピクセル
 カメラ最大照度(カメラヘッドの照明):200ルーメン
 撮影可能枚数:30枚(内蔵メモリ)
 連続作業時間:約2時間(単3アルカリ乾電池使用時)

連続作業時間:約6時間(リチウムイオンバッテリー使用時)
 電源:単3アルカリ乾電池x4本(別売)
 電源:プロ用10.8Vリチウムイオンバッテリー(別売)
 質量:0.68kg(単3アルカリ乾電池)
 質量:0.73kg(2.0Ahバッテリー装着時)
 防塵・防水性能:IP67(カメラヘッドとカメラケーブル部)
 サイズ:(H) 242X(D) 66X(W) 140mm

標準付属品: ●本体のみ ●キャリングバッグ ●カメラケーブル8.3mm/1.5m ●乾電池アダプター ●USB-Cケーブル ●先端ツールセット(フック、ミラー、マグネット) ●MicroSDカード32GB

10.8V モデル名 **GIC4-23C** **¥73,500**
 アルカリ乾電池 注文番号 06012415K0 EAN 4053423245349

- ▶ 工業用内視鏡カメラ
- ▶ 高解像度800x480ピクセルの4.3インチ大型ディスプレイ
- ▶ 実際の"上"がどの方向かわかるUP表示
- ▶ 内蔵メモリに静止画を保存



ディスプレイサイズ:4.3インチ
 ディスプレイ解像度:800x480ピクセル
 カメラケーブル:全長1,500mm
 最小曲げ半径:25mm
 カメラヘッド直径:8.3mm
 カメラ解像度:1280x720ピクセル
 カメラ最大照度(カメラヘッドの照明):200ルーメン
 撮影可能枚数:30枚(内蔵メモリ)
 連続作業時間:約3時間(単3アルカリ乾電池使用時)

連続作業時間:約8時間(リチウムイオンバッテリー使用時)
 電源:単3アルカリ乾電池x4本(別売)
 電源:プロ用10.8Vリチウムイオンバッテリー(別売)
 質量:0.68kg(単3アルカリ乾電池)
 質量:0.73kg(2.0Ahバッテリー装着時)
 防塵・防水性能:IP67(カメラヘッドとカメラケーブル部)
 サイズ:(H) 242X(D) 66X(W) 140mm

標準付属品: ●本体のみ ●キャリングバッグ ●カメラケーブル8.3mm/1.5m ●乾電池アダプター ●USB-Cケーブル ●先端ツールセット(フック、ミラー、マグネット)

赤外線サーモグラフィ シリーズ

10.8V モデル名 **GTC450-13** ¥148,000
アルカリ乾電池 注文番号 06010839K0 EAN 4053423322378

- ▶ 赤外線サーモグラフィ
- ▶ レーザー照射で、実際の測定箇所が一目瞭然
- ▶ 非接触で、簡単に広範囲の温度分布を可視化
- ▶ 高い熱画像解像度により鮮明に探知結果を表示

NEW!



ディスプレイサイズ:2.8インチ
熱画像度:256×192ピクセル
画像解像度:480×360ピクセル
測定視野角:55.6°×42°
温度分解能:0.1°C
測定可能温度範囲:-20+450°C
測定可能距離:≥ 0.5m
測定精度:0≤+100°C:±2°C / >100°C±2%
空中分解能:3.79mrad
充電可能温度範囲:0+35°C
使用可能温度範囲:-10+50°C

電源:単3アルカリ乾電池x4本(別売)
電源:プロ用10.8V充電式専用バッテリー(別売)
質量:0.35kg(電池、アダプター除く)
防塵・防水構造:IP54(電池収納部除く、直立状態)
連続使用時間:約4時間(単3アルカリ乾電池)
連続使用時間:約8時間
(プロ用10.8V/2.0Ah充電式専用バッテリー)
*周辺温度20-23°C、放射率>0.95、測定距離1m、動作時間5分以上、口径150mm、ライトとレーザーをスイッチオフの場合
サイズ:(H) 209X(D) 89X(W) 79mm

標準付属品: ●本体のみ ●キャリングバッグ ●USBケーブル Type-C-Type-A ●電池アダプター

10.8V モデル名 **GTC400C** ¥230,000
アルカリ乾電池 注文番号 0601083150 EAN 3165140913539

- ▶ 赤外線サーモグラフィ
- ▶ 高温・低温一発探知のカンタン操作
- ▶ 高い熱画像解像度で異常温度部分を簡単特定
- ▶ コネクト機能でレポート作成もラクラク
- ▶ Wi-Fi内蔵
- ▶ 大きく見やすい3.5インチカラー液晶画面



1 YEAR WARRANTY **1** 年保証

熱画像度:160×120ピクセル
画像解像度:320×240ピクセル
測定視野角:53°×43°
温度分解能:0.05°C
測定可能範囲:測定距離:0.3m/表面温度:-10+400°C
測定精度(標準):表面温度:-10°C+100°C:±3°C / >+100°C:±3%
放射率:0.01-1.00(可変) 空間分解能:6.0mrad
電源:単3アルカリ乾電池x4本(別売)

電源:プロ用10.8Vリチウムイオンバッテリー(別売)
本体メモリの画像保存数:約500件
防塵・防水性能:IP53(電池取付部除く)
*周辺温度20-23°C、放射率ε>0.999、測定距離0.3m、動作時間5分以上の状況下において
サイズ:(H) 233X(D) 63X(W) 95mm

標準付属品: ●本体のみ ●キャリングケース ●マイクロUSBケーブル

10.8V モデル名 **GTC600CN** ¥298,000
注文番号 06010835K1 EAN 4059952647463

- ▶ 赤外線サーモグラフィ
- ▶ 高温・低温一発探知のカンタン操作
- ▶ クラス最高レベルの熱画像度で異常温度部分を簡単に特定
- ▶ コネクト機能でレポート作成もラクラク



熱画像度:256×192ピクセル
画像解像度:320×240ピクセル
測定視野角:40°×30°
温度分解能:0.05°C
測定可能温度範囲:-20+600°C
測定可能距離:-0.3m
測定精度:-20+10°C:±4°C、+10+100°C:±2°C、>+100°C:±2%
マニュアル放射率設定:0.1-1
空中分解能:3mrad
充電可能温度範囲:0+35°C
使用可能温度範囲:-10+50°C

保管可能温度範囲(バッテリー装着時):-20+50°C
保管温度範囲(バッテリー未装着時):-20+70°C
定格電圧:DC10.8V(充電式専用バッテリー)
本体メモリの画像保存数:約600件
質量:0.61kg(2.0Ahバッテリー装着時)
防塵・防水構造:IP54(電池収納部除く)
連続使用時間:約8時間(10.8V2.0Ahバッテリー)
*周辺温度20-30°C、放射率ε>0.999、測定距離0.3m、動作時間5分以上の状況下において
サイズ:(H) 115X(D) 102X(W) 231mm

標準付属品: ●本体のみ ●キャリングバッグ ●USBケーブル Type-C-Type-A



アルカリ乾電池 モデル名 **GVD1000-17** ¥5,600
注文番号 0601077050 EAN 4053423483543

- ▶ 検電器
- ▶ 防塵・防水性能IP67採用でハードな現場でも安心して使用可能
- ▶ 検電時にLED、シグナル音とともに振動でお知らせ
- ▶ 感度調整機能付き(24/90~1000V)で最適感度で検電可能

NEW!



交流電圧範囲:90-1000V/24-1000V
動作対象周波数:50/60Hz
使用温度範囲:-10+50°C
保管温度範囲:-40+70°C
適合規格:EN61010(安全)
測定カテゴリー:-CATIV1000V
動作表示:LED(緑、赤、オレンジ)、シグナル音、振動
防塵・防水性能IP67

自動電源オフ:約5分
電源:単4アルカリ乾電池x2本(別売)
サイズ:(H) 33X(D) 28X(W) 162mm

標準付属品: ●本体のみ



放射温度計シリーズ

アルカリ乾電池 モデル名 **GIS500** ¥12,000
注文番号 0601083450 EAN 3165140980739

- ▶放射温度計
- ▶物体表面温度を非接触でワンタッチ測定!
連続測定も可能
- ▶コンパクトなガンタイプで使いやすさ抜群
- ▶高・中・低放射率の3段階モード
-30℃から+500℃までワイドレンジで測定



0.5 1年保証 6ヶ月保証

測定可能温度:-30℃~+500℃
測定可能距離:0.1-1.25m
測定距離:測定径比*112:1
測定精度(代表値):

- ◎表面温度*2,*3-30℃~10℃
±(1.8℃+0.1×周辺温度℃)
- ◎表面温度*2,*4-10℃~±0℃:±2.8℃
- ◎表面温度*2,*4±0℃~+100℃:±1.8℃

◎表面温度*2,*4+100℃~+500℃:±1.8℃
レーザー:波長:650nm/出力:1mW以下(クラス2)
電源:単3アルカリ乾電池x2本
連続作業時間:最大約9時間
質量:0.22kg(乾電池含む)
サイズ:(H) 171X(D) 101X(W) 54mm

標準付属品: ●保護ケース

10.8V モデル名 **GIS1000CN** ¥75,000
アルカリ乾電池 注文番号 0601083351 EAN 4059952585871

- ▶放射温度計
- ▶カメラディスプレイ付きで測定箇所が一目瞭然
- ▶赤外線受信による物体表面温度の
非接触式測定!データ転送機能
- ▶熱電対プローブ(Kタイプ市販品)による
固体・液体温度の接触式測定対応
- ▶放射率設定変更可能(0.10 ~ 1.00)
- ▶充実した放射率リストから簡単に
測定材料選択可能



1 1年保証

測定可能範囲:測定距離:0.1-5m
測定可能範囲:表面温度:-40~+1,000℃
測定可能範囲:接触温度:-40~+1,000℃
周辺温度:-10~+50℃・相対湿度:0-100%・測定径比:50:1
測定可能範囲:表面温度:-40~+1,000℃
測定可能範囲:接触温度:-40~+1,000℃
周辺温度:-10~+50℃・相対湿度:0-100%・測定径比:50:1
測定可能範囲:周辺温度:-10~+50℃・相対湿度:0-100%
測定距離:測定径比*1:50:1
測定精度(代表値):
◎表面温度*2*3:±2.5℃(-40~20.1℃)
◎表面温度*2*3:±1.5℃(-20~0.1℃)

◎表面温度*2*3:±1%(0~+400℃)
◎表面温度*2*3:±2%(>400℃)
周辺温度±1℃・相対湿度±3%(<20%)±2%(20-60%)±3%(60-90%)
レーザー:波長:650nm/出力:1mW以下(クラス2)
電源:単3形アルカリ乾電池x4本
電源(別売):プロ用10.8Vリチウムイオンバッテリー
連続使用時間:最大約3時間(単3形アルカリ乾電池)
連続使用時間:最大約10時間(10.8V2.0Ahバッテリー)
使用可能周囲温度範囲:-10~+50℃
質量:0.51kg(乾電池含む)
サイズ:(H) 136X(D) 214X(W) 89mm

標準付属品: ●本体のみ ●チャージングケース ●マイクロUSBケーブル ●アルカリ乾電池ホルダー

*1: 下図参照。測定信号の90%に適用。測定の誤差は、すべての範囲において「仕様」で示した値より大きくなる場合があります。

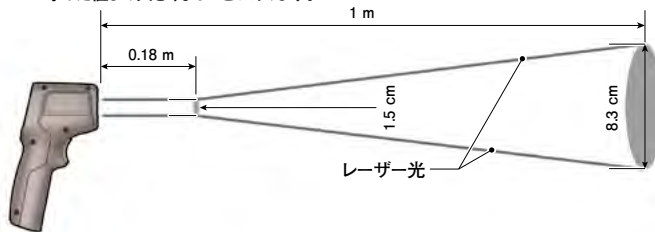

*2: 周辺温度21℃~25℃、放射率0.95の状況下において下記の偏差が生じることがあります。下記のうち大きい数字を偏差としてください。

- ◎周辺温度-5℃~+21℃で、測定対象物の表面温度が100℃以下の場合。
 - ・±0.1×(周辺温度-21)℃
 - ・±0.1×(周辺温度-21)%
- ◎周辺温度+25℃~+50℃で、測定対象物の表面温度が100℃以下の場合。
 - ・±0.1×(周辺温度-25)℃
 - ・±0.1×(周辺温度-25)%

- *3: 測定距離が測定対象物まで0.1~0.3mの場合。
- *4: 測定距離が測定対象物まで0.75~1.25mの場合。

*1: 下図参照。測定信号の90%に適用。測定の誤差は、すべての範囲において「仕様」で示した値より大きくなる場合があります。

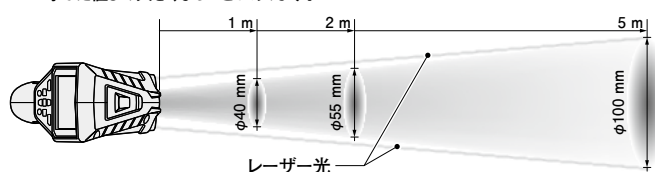

- *2: 物体表面から0.8mの測定距離において。
- *3: 周辺温度20~23℃、放射率ε>0.999の状況下において。
- *4: 周辺温度が0℃以下の環境では機能が低下することがあります。

■用途

- 建築・土木:** 生コンクリート練り工程時の温度管理に。アスファルト打設後の温度管理に。
- 電気:** 配電盤内の温度管理、モーターの発熱チェックに。
- 製紙・木材加工:** 製紙工程(乾燥・接着)での測定に。
- 食品:** 食材の搬入出時の品温検査に。食材調理後の保存温度管理に。



探知機(コンクリート・デジタル・マルチ)・内視鏡カメラ・赤外線サーモグラフィ・放射温度計用アクセサリ

● 標準付属 ○ 適合可能

品名(備考)	モデル名	注文番号	標準小売価格(円)	モデル名													
				D-TECT 200UPS	D-TECT 200JP	GMD 120	GMS 120-27	GIC 5-27C	GIC 4-23C	INS 1	GTC450-13 NEW	GTC400C	GTC600 CN	GIS1000CN			
バッテリー	10.8V リチウムイオン 2.0Ah	A 1020 LIB	2 607 336 890	8,300	●	○	○	○	○	○	○	○	○	○	○	○	○
	10.8V リチウムイオン 3.0Ah	GBA10.8V3.0Ah	1 600 A01 Z7B	12,000	○	○	○	○	○	○	○	○	○	○	○	○	○
	10.8V リチウムイオン 6.0Ah	GBA10.8V6.0Ah	1 600 A00 X7K	17,000	○	○	○	○	○	○	○	○	○	○	○	○	○
バッテリー充電器セット	3.7V リチウムイオン	——	1 608 M00 C5D	4,700													
	10.8V/18V	GAL12V/18V-80	1 600 A03 7CM	17,000	○	○	○	○	○	○	○	○	○	○	○	○	○
充電器	10.8V	GAL 12V-20	2 607 226 197	6,000	○	○	○	○	○	○	○	○	○	○	○	○	○
	10.8V ターボ充電	GAL 12V-40	1 600 A01 9R6	12,000	●	○	○	○	○	○	○	○	○	○	○	○	○
先端ツールセット	INS 1専用	——	1 619 PB1 709	670							●						
先端ツールセット(ミラー、フック、マグネット)	GIC 4-23C、GIC 5-27C専用	——	1 600 A00 8F6	1,760				●	●								
カメラケーブル	GIC 4-23C、GIC 5-27C専用	8.3mm(全長1.5m)	1 600 A02 R6M	22,000				●	●								
		8.3mm(全長3.5m)	1 600 A02 R6P	27,500				○	○								
デュアルカメラケーブル	GIC 4-23C、GIC 5-27C専用	8.3mm(全長1.5m)	1 600 A02 Z61	38,500				○	○								
カメラケーブル	GIC 4-23C、GIC 5-27C専用	3.9mm(全長1.5m)	1 600 A02 Z63	47,500				○	○								
マイクロUSBケーブル	——	——	——	市販品	●	●						●				●	
マイクロSDカード	(4GB)	——	——	市販品	○	○		○	○								

GTC 400C、600CN 用データ転送端末 GIS 1000CN

スマホへのデータ転送のシステム要件	
接続本体	GTC400C・GTC600CN GIS1000CN
転送方法	WiFi Bluetooth
内蔵 Bluetooth	Bluetooth Bluetooth LE (Bluetooth classic and Low Energy)
対応 OS	iOS Android™
OS Version	iOS 11 以降 Android 6.0以降
アプリ	App Store Google play

PCへの接続	
接続本体	GTC400C・GTC450-13・GTC600CN GIS1000CN
接続方法	USB
接続対象	PC
対応 OS	Windows®
接続内容	外部大容量メモリとして接続。写真データの取込みが可能
接続ソフト	GTC Transfer Software 測定データの加工、報告書作成 ボッシュ電動工具ホームページで無償ダウンロード

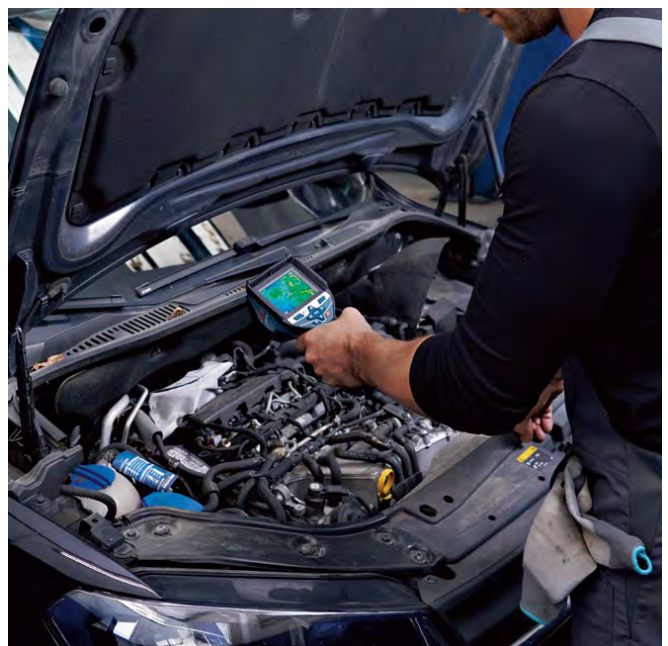
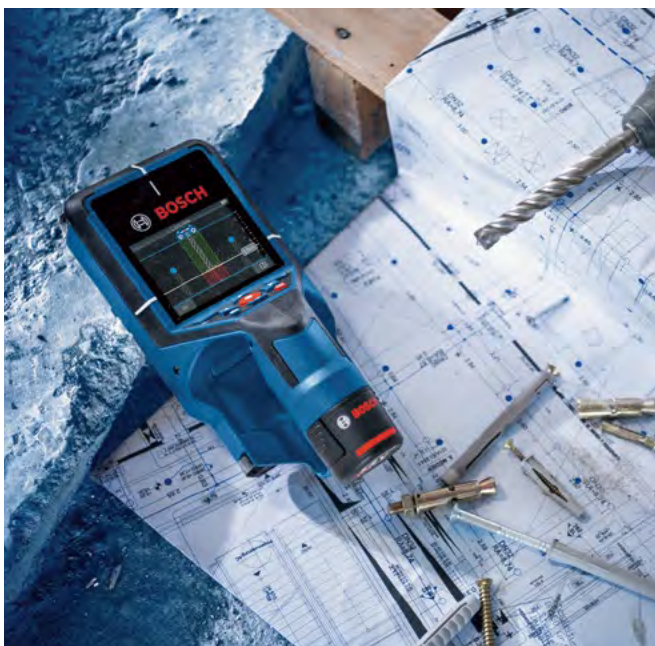



メジャーリングツール(レベル・墨出し)

レーザー墨出し器
 ミニレーザーレベル
 クロスラインレーザー
 ロータリングレーザー



アルカリ乾電池 **モデル名 GCL2-15G** **¥75,000**
 注文番号 0601066J00 EAN 3165140869553

- ▶ レーザー墨出し器
- ▶ 水平・垂直ラインは見やすい
グリーンレーザー(鉛直・地墨ポイントは赤)
- ▶ 固定ラインモードで傾斜ラインの照射可能
- ▶ マグネット付き雲台(回転台)は
スタッド等へ簡単取り付け可能



1 1年保証

光源:レーザーダイオード
 レーザーライン:◎波長:500~540nm
 ◎出力:10mW未満(クラス2)
 ◎レーザー光の色:緑(ダイレクト方式)
 ◎照射範囲:半径15m
 ◎指示精度:±0.3mm/m(工場出荷時)
 レーザーポイント:◎波長:630~650nm
 ◎出力:1mW未満(クラス2)
 ◎レーザー光の色:赤

◎照射範囲:上部10m/下部10m
 ◎指示精度:±0.7mm/m(工場出荷時)
 自動補正範囲:±4°(4秒以内)
 三脚取付ネジ径:1/4インチ・5/8インチ
 電源:単3アルカリ乾電池x3本
 質量:0.49kg(乾電池含む)
 防塵・防水性能:IP54
 サイズ:(H) 106X(D) 55X(W) 112mm

標準付属品: ●取り付けジグ ●ターゲットパネル

10.8V **モデル名 GCL2-50CG** **¥95,000**
 アルカリ乾電池 注文番号 0601066H80 EAN 6938032700053

- ▶ レーザー墨出し器
- ▶ 水平・垂直ラインは見やすい
グリーンレーザー(鉛直・地墨ポイントは赤)
- ▶ 固定ラインモードで傾斜ラインの照射可能
マグネット付き雲台(回転台)
- ▶ スマホでライン選択、レーザーパワー調整可能



1 1年保証

★在庫僅少につき、品切れの際はご容赦願います。

光源:レーザーダイオード
 レーザーライン:◎波長:500~540nm
 ◎出力:10mW未満(クラス2)
 ◎レーザー光の色:緑(ダイレクト方式)
 ◎照射範囲:半径15m/5~25m(受光器使用)
 ◎指示精度:±0.3mm/m(工場出荷時)
 レーザーポイント:◎波長:630~650nm
 ◎出力:1mW未満(クラス2)
 ◎レーザー光の色:赤

◎照射範囲:上部10m/下部10m
 ◎指示精度:±0.7mm/m(工場出荷時)
 自動補正範囲:±4°(4秒以内)
 三脚取付ネジ径:1/4インチ
 電源:単3アルカリ乾電池x4本
 電源:プロ用10.8Vリチウムイオンバッテリー(別売)
 質量:0.58kg(乾電池含む)
 防塵・防水性能:IP54
 サイズ:(H) 122X(D) 55X(W) 136mm

標準付属品: ●キャリングケース ●ターゲットパネル

アルカリ乾電池 **モデル名 GLL8-40ESET** **¥160,000**
 注文番号 0601063H51 EAN 3165140830881

- ▶ レーザー墨出し器セット
- ▶ 水平4・垂直4のフルライン、鉛直、
地墨に対応、振動に強い電子整準方式
- ▶ 高輝度ラインと360°微調整可能な
回転台により最高の精度を実現
- ▶ 付属の受光器使用で半径40mまで使用可能



1 1年保証

★在庫僅少につき、品切れの際はご容赦願います。

光源:レーザーダイオード
 波長:630-650nm
 出力:1mW以下(クラス2)
 指示精度:±1mm/10m(工場出荷時)
 照射範囲:半径15m/半径40m(受光器使用)
 自動補正範囲:±3°
 連続使用時間:フルライン約2.5時間
 三脚取付ネジ径:5/8インチ

電源:単3アルカリ乾電池x4本
 電源:専用ACアダプター(別売)
 質量:1.1kg(乾電池含む)
 防塵・防水性能:IP54
 サイズ:(H) 136X(D) 210X(W) 136mm

標準付属品: ●アルミ製キャリングバッグ ●受光器 ●受光器ホルダー ●レーザーメカネ ●三脚



ボッシュ・レーザー墨出し器修理オプションサービス

修理の際に貸出し機と専用の運送箱をご利用いただけます。

詳細は176頁をご覧ください。

10.8V **18V** モデル名 **GLL18V-120-33CG** **¥180,000**
アルカリ乾電池 注文番号 **06010651K0** EAN 4059952655437

- ▶ レーザー墨出し器
- ▶ 水平4ライン、垂直4ライン、鉛直、地墨(地墨支点に縦ラインを移動可能)
- ▶ 視認性の良いグリーンレーザー採用
- ▶ ハードな現場に強い防塵防水性能IP65採用
- ▶ 10.8V、18Vリチウムイオンバッテリー
- ▶ 単2アルカリ乾電池の3電源使用可能



1 YEAR WARRANTY **1年保証**

光源:レーザーダイオード
レーザー光の色:緑
波長:500-540nm
出力:10mW以下(クラス2)
指示精度:±0.3mm/m
照射範囲:35m/5-120m(受光器使用)
自動補正範囲:±4°(3秒以内)
連続使用時間:約8時間(10.8V2.0Ahバッテリー・乾電池使用時)

連続使用時間:約20時間(18V4.0Ahバッテリー使用時)
三脚取付け穴径:1/4・5/8インチ対応
電源(別売):単2アルカリ乾電池x4本(乾電池アダプター使用)、プロ用10.8Vリチウムイオンバッテリー(10.8Vアダプター使用)、18Vリチウムイオンバッテリー
質量:1.8kg(乾電池含む)
防塵/防水:IP65
サイズ:(H) 205X(D) 158X(W) 103mm

標準付属品: ●キャリングケース ●10.8Vアダプター ●ターゲットパネル ●セイリングクリップ

10.8V モデル名 **GLL100-33CG** **¥100,000**
アルカリ乾電池 注文番号 **06010654K0** EAN 6949509254603

- ▶ レーザー墨出し器
- ▶ 衝撃に強い!さらに防塵防水IP65でハードな現場にも対応
- ▶ 耐衝撃吸収材をレーザーモジュールに配置して衝撃に対応
- ▶ 視認性の良い水平4、垂直4のグリーンレーザーフルライン
- ▶ スマホ接続でライン選択、省エネモード選択の遠隔操作可能



NEW!

光源:レーザーダイオード
レーザー光の色:緑
波長:500-540nm
出力:10mW以下(クラス2)
指示精度:±0.3mm/m
照射範囲:30m/5-100m(受光器使用)
自動補正範囲:±4°(約4秒)
連続使用時間:約4時間(乾電池使用時)

三脚取付ネジ径:1/4、5/8インチ対応
電源:単3アルカリ乾電池x4本(別売)
電源:プロ用10.8Vリチウムイオンバッテリー(別売)
質量:0.96kg(乾電池、乾電池アダプター除く)
防塵・防水性能:IP65
サイズ:(H) 139X(D) 89X(W) 162mm

標準付属品: ●キャリングバッグ ●L型マウント(LB10) ●セイリングクリップ(DK20) ●乾電池アダプター ●キャリングケース(L-Boxx136)

アルカリ乾電池 モデル名 **GLL3-80N** **¥98,000**
注文番号 **06159940PH** EAN 4059952577562

- ▶ レーザー墨出し器
- ▶ 水平4・垂直4のフルライン、鉛直、地墨に対応、コンパクトボディ&高耐久性
- ▶ 別売の受光器使用で半径60mまで使用可能
- ▶ 壁際・スミヨセ1.6cmの照射可能



1 YEAR WARRANTY **1年保証**

光源:レーザーダイオード
レーザー光の色:赤
波長:630-650nm
出力:10mW以下(クラス2)
指示精度:±1.5mm/5m(工場出荷時)
照射範囲:30m/60m(受光器使用)
自動補正範囲:±4°(4秒以内)
連続使用時間(ライン本数):約4時間(3本)

三脚取付ネジ径:1/4インチ・5/8インチ対応
電源:単3アルカリ乾電池x4本
質量:0.82kg(乾電池含む)
防塵・防水性能:IP54
サイズ:(H) 142X(D) 84X(W) 149mm

標準付属品: ●保護ケース ●キャリングケース ●ターゲットパネル

10.8V モデル名 **GLL90-33XG** **¥78,000**
アルカリ乾電池 注文番号 **06010655K0** EAN 6949509254610

- ▶ レーザー墨出し器
- ▶ 衝撃に強い!さらに防塵防水IP65でハードな現場にも対応
- ▶ 耐衝撃吸収材をレーザーモジュールに配置して衝撃に対応
- ▶ 視認性の良い水平4、垂直4のグリーンレーザーフルライン

NEW!



光源:レーザーダイオード
レーザー光の色:緑
波長:500-540nm
出力:10mW以下(クラス2)
指示精度:±0.3mm/m
照射範囲:27m/5-90m(受光器使用)
自動補正範囲:±4°(約4秒)
連続使用時間:約4時間(乾電池使用時)

三脚取付ネジ径:1/4、5/8インチ対応
電源:単3アルカリ乾電池x4本(別売)
電源:プロ用10.8Vリチウムイオンバッテリー(別売)
質量:0.96kg(乾電池、乾電池アダプター除く)
防塵・防水性能:IP65
サイズ:(H) 139X(D) 89X(W) 162mm

標準付属品: ●キャリングバッグ ●乾電池アダプター ●キャリングケース(L-Boxx136)

アルカリ乾電池 モデル名 **GLL50G** **¥18,500**
注文番号 **06010653K0** EAN 4053423244236

- ▶ クロスラインレーザー
- ▶ 4倍見やすいグリーンレーザー採用!スイッチ一つで水平垂直一目瞭然!
- ▶ 地上から3cmの高さで水平ライン照射可能
- ▶ ランニングコストを抑えるリチウムイオンバッテリー(別売)も使用可能



BB-pro Series

光源:レーザーダイオード
レーザー光の色:緑
波長:500-540 nm
出力:5mW以下(クラス2)
指示精度:±0.6mm/m(工場出荷時)
照射範囲:15m
自動補正範囲:±3.5°(約6秒)
三脚取付ネジ径:1/4インチ

電源:単3アルカリ乾電池x2本(別売)
質量:0.3kg(乾電池含む)
防塵・防水性能:IP55
サイズ:(H) 87X(D) 87X(W) 64mm

標準付属品: ●キャリングバッグ

アルカリ乾電池 モデル名 **GLL3-80NKIT** **¥120,000**
注文番号 **06159940PJ** EAN 4059952577579

- ▶ レーザー墨出し器
- ▶ 水平4・垂直4のフルライン、鉛直、地墨に対応、コンパクトボディ&高耐久性
- ▶ 受光器使用で半径60mまで使用可能
- ▶ 壁際・スミヨセ1.6cmの照射可能



1 YEAR WARRANTY **1年保証**

光源:レーザーダイオード
レーザー光の色:赤
波長:630-650nm
出力:10mW以下(クラス2)
指示精度:±1.5mm/5m(工場出荷時)
照射範囲:30m/60m(受光器使用)
自動補正範囲:±4°(4秒以内)
連続使用時間(ライン本数):約4時間(3本)

三脚取付ネジ径:1/4インチ・5/8インチ対応
電源:単3アルカリ乾電池x4本
質量:0.82kg(乾電池含む)
防塵・防水性能:IP54
サイズ:(H) 142X(D) 84X(W) 149mm

標準付属品: ●保護ケース ●キャリングケース ●ターゲットパネル ●ウォールマウント ●受光器 ●受光器ホルダー

アルカリ乾電池 モデル名 **GLL1P** **¥7,600**
 注文番号 0601066C50 EAN 3165140789165

- ▶ ミニレーザーレベル
- ▶ レーザー照射機能付きポケットサイズ水平器
- ▶ 5mのライン照射と20mのポイント照射が可能
- ▶ ウォールホルダー標準付属



0.5 1年間保証 6ヶ月保証
 ★在庫僅少につき、品切れの際はご容赦願います。

光源:レーザーダイオード
 レーザー光の色:赤
 波長:635nm
 出力:1mW以下(クラス2)
 照射範囲:ライン5m/ポイント20m
 指示精度:±0.5mm/m
 電源:単4アルカリ乾電池x2本(別売)
 連続使用時間:約15時間

標準付属品: ●ウォールホルダー ●固定用針



アルカリ乾電池 モデル名 **QUIGO PLUS** **¥12,800**
 注文番号 0603663651 EAN 4059952647944

- ▶ クロスラインレーザー
- ▶ スイッチひとつで、水平・垂直クロスライン
- ▶ 等間隔目盛り付ラインで位置決めも簡単・正確
- ▶ 様々な場所に固定できる
 マルチマウントクリップ標準付属



DIY用
0.5 1年間保証 6ヶ月保証

光源:レーザーダイオード
 レーザー光の色:赤
 波長:635nm
 出力:1mW以下(クラス2)
 照射範囲:7m
 照射範囲:60°
 指示精度:±0.8mm/m
 自動補正範囲:±4°

連続使用時間:約5時間
 電源:単4アルカリ乾電池x2本(別売)
 質量:0.27kg(乾電池含む)
 サイズ:(H) 65X(D) 65X(W) 65mm

標準付属品: ●マルチマウントクリップ ●ターゲットプレート(直角照射確認用) ●アダプタープレート



アルカリ乾電池 モデル名 **GRL300HVG** **¥225,000**
 注文番号 0601061703 EAN 3165140598170

- ▶ ローテティングレーザー
- ▶ 視認性の良いグリーンレーザーを採用
- ▶ 垂直ラインも照射可能
- ▶ 衝撃警告機能付きで安心作業
- ▶ リモコンと受光器が標準付属



1 1年間保証

光源:レーザーダイオード
 レーザー光の色:緑
 波長:532nm
 出力:5mW未満(クラス3R)
 照射範囲:*1:半径50m/半径150m(受光器使用)
 水平精度*1*2:±0.1mm/m
 自動補正範囲:±8%(±5°)
 自動補正時間:15秒

回転速度:150/300/600min-1(回転/分)
 三脚取付ネジ径:5/8インチ
 電源:単1アルカリ乾電池x2本(別売)
 連続使用時間:約30時間
 質量:1.8kg(乾電池含む)
 防塵・防水性能:IP54
 *1:使用温度20°Cの場合 *2:軸に沿って
 サイズ:(H) 180X(D) 170X(W) 190mm

標準付属品: ●リモコン ●受光器 ●取付けジグ ●ターゲットパネル ●受光器ホルダ ●レーザーメガネ

18V アルカリ乾電池 モデル名 **GRL600CHV** **¥470,000**
 注文番号 0601061F40 EAN 4059952519357

- ▶ ローテティングレーザー
- ▶ 垂直ラインも照射可能、
 勾配設定など各種設定を見やすく画面表示
- ▶ 雨天でも使える最高レベルの防塵防水等級
 IP68対応
 衝撃警告機能付きで安心作業
- ▶ 単1アルカリ乾電池が
 別売プロ用18Vバッテリーで使用可能



1 1年間保証

光源:レーザーダイオード レーザー光の色:赤
 波長:630-650nm 出力:1mW以下(クラス2)
 使用距離:半径30m/半径300m(受光器使用)
 水平精度:±1.5mm/m 垂直精度:±3mm/m
 (距離30m・使用温度20°Cの場合)
 自動補正範囲:±8.5%(±5°)
 自動補正時間:30秒
 回転速度:150/300/600回転/分
 勾配設定範囲:±8.5%

ラインモード時の開口角:10/25/50°
 使用温度範囲:-10~+50°C
 保管温度範囲:-20~+50°C
 質量:4.6kg(乾電池含む)
 三脚用ネジ穴:5/8インチ
 電源:単1アルカリ乾電池4本(別売)/プロ用18Vリチウムイオンバッテリー(別売)
 連続使用時間:約70時間(乾電池)/約60時間(18Vバッテリー)
 防塵・防水性能:IP68
 サイズ:(H) 278X(D) 188X(W) 327mm

標準付属品: ●キャリングケース ●受光器 ●受光器ホルダー ●リモコン ●ウォールマウント ●乾電池ホルダー ●レーザーメガネ

カンタン! 正確! ボッシュのレーザー墨出し器、フルラインアップ!



モデル名	GCL 2-15G	GCL 2-50CG	GLL 8-40ESET [受光器LR5付]
照射ライン位置			
モデル名	GCL 2-15G	GCL 2-50CG	GLL 8-40ESET
標準小売価格	¥75,000	¥95,000	¥160,000
質量	0.49kg(雲台・乾電池含む)	0.58kg(乾電池含む)	1.1kg(乾電池含む)
照射ライン	水平、垂直ライン、鉛直ポイント、地墨		水平4ライン、垂直4ライン、鉛直、地墨
保証期間	1年保証		
使用距離	半径15m、鉛直・地墨点10m		半径15m
受光器使用時使用距離	水平5~50m		半径40m
整準方式	ジンバル式		電子整準方式
指示精度	ライン±0.3mm/m・ポイント±0.7mm/m		±1mm/10m(工場出荷時)
自動補正範囲	±4°(4秒以内)		±3°
連続使用時間	ライン+ポイント 約6時間	クロスライン+ポイント 約4時間	フルライン 約2.5時間
防塵・防水性能	IP54		
三脚用ネジ穴	1/4インチ、5/8インチ	1/4インチ	5/8インチ
電源	単3アルカリ乾電池×3本	単3アルカリ乾電池×4本、10.8Vバッテリー*1	単3アルカリ乾電池×4本
ACアダプター			1619JM0045(別売)
サイズ	(H)106×(W)55×(D)112mm	(H)136×(W)55×(D)122mm	(H)210×(W)136×(D)136mm
受光器		LR7: 別売	LR5: 標準付属(中心、上方・下方指示表示灯は、受光器正面、背面、側面の3か所に有ります。)
三脚	BT150: 別売/ BT150-5/8: 別売	BT150: 別売	BT150-5/8: 標準付属

*1: ボッシュ純正プロ用 10.8V リチウムイオンバッテリー 2.0Ah・3.0Ah が使用可能。

ローテティングレーザー用アクセサリ

■ GRL 300 HVG 用アクセサリ

品名(備考)	モデル名	注文番号	標準小売価格(円)
リモコン (使用距離30m)	—	1 607 000 EC7	14,240
ウォールマウント	WM 4	0 601 092 400	12,500
受光器 (使用距離150m)	LR 1G	0 601 069 700	37,800
レーザーメカネグリーン	BL-GLASSG	1 608 M00 05J	1,980
受光器ホルダー	—	1 608 M00 70F	3,900
エレベーター式三脚	BT 300 HDN	0 601 091 A00	55,000
三脚	BT 170 HDN	0 601 091 B00	26,000
キャリングケース	—	1 608 M00 05F	5,300
標準付属品			

■ GRL 600 CHV 用アクセサリ

品名(備考)	モデル名	注文番号	標準小売価格(円)	
受光器 (使用距離300m)	LR 60	1 619 PB9 383	35,220	
リモコン (使用距離100m)	RC 6	1 619 PB4 755	15,000	
受光器ホルダー	RB 60	1 600 A01 U4H	5,190	
ウォールマウント	WM 6	1 619 PB4 756	11,800	
乾電池アダプター	BA 1	1 600 A01 U4J	4,150	
レーザーメカネ (標準付属品とは異なります)	BL-GLASS	1 608 M00 05B	1,980	
NEW 電池	EXPERT EXPERTバッテリー18V 8.0Ah	EXBA18V-80	1 600 A03 6ZE	40,000
	《在庫僅少》スライド式 18V リチウムイオン 8.0Ah	ProCORE18V8.0	1 600 A01 6GM	41,000
	EXPERT EXPERTバッテリー18V 4.0Ah	EXBA18V-40	1 600 A03 6YZ	25,000
	《在庫僅少》スライド式 18V リチウムイオン 5.0Ah	A 1850 LIB	1 600 A00 1Z6	24,500
NEW 充電器セット	スライド式 18V リチウムイオン 4.0Ah	ProCORE18V4.0	1 600 A01 6GD	24,500
	スライド式 18V リチウムイオン 2.0Ah	A 1820 LIB	1 600 A00 1CD	14,500
	《在庫僅少》ProCORE18V4.0(1個)+GAL18V-40	ProCORE18V4S1	1 600 A02 0N6	30,000
	《在庫僅少》ProCORE18V4.0(2個)+GAL1880CV	ProCORE18V4S2	1 600 A01 6GJ	49,000
	《在庫僅少》ProCORE18V4.0,8.0(各1個)+GAL1880CV	ProCORE18V4S8	1 600 A02 0N8	61,000
	《在庫僅少》ProCORE18V8.0(1個)+GAL1880CV	ProCORE18V8S1	1 619 JB0 138	48,000
	A1850LIB+GAL1880CV	A 1850 LIB-SET	1 619 JB0 040	32,000
	14.4V -18V	GAL 18V-40	1 600 A01 9RM	14,000
充電器	14.4V -18V ターボ充電	GAL 18V-160 C	1 600 A01 9SC	20,000
	14.4V -18V ターボ充電	GAL 1880 CV	1 600 A00 P25	17,000
標準付属品				

※当製品は ProCORE18V12Ah バッテリーでは使用できません。



GLL 3-80N GLL 3-80NKIT [受光器LR6付]		GLL 90-33 XG	GLL 100-33 CG	GLL 18V-120-33 CG	モデル名
					照射ライン位置
GLL 3-80N ¥98,000	GLL 3-80NKIT ¥120,000	GLL 90-33 XG ¥78,000	GLL 100-33 CG ¥100,000	GLL 18V-120-33 CG ¥180,000	モデル名
0.82kg(乾電池含む)		0.96kg(乾電池、乾電池アダプター除く)	0.96kg(乾電池、乾電池アダプター除く)	1.8kg(乾電池含む)	標準小売価格
水平4ライン、垂直4ライン、鉛直、地墨(クロスライン)					
1年保証					
半径30m		半径27m	半径30m	半径35m	照射ライン
半径60m		半径90m	半径100m	半径120m	保証期間
ジニバル式					
±1.5mm/5m(工場出荷時)		±0.3mm/m(工場出荷時)			使用距離
±4°(4秒以内)		±4°(4秒以内)		±4°(3秒以内)	受光器使用時使用距離
3ライン 約4時間		約4時間(乾電池使用時)		約8時間(省エネモード)	整準方式
IP54		IP65			指示精度
1/4インチ、5/8インチ 対応					
単3アルカリ乾電池×4本		単3アルカリ乾電池×4本、プロ用10.8Vリチウムイオンバッテリー		単2アルカリ乾電池4本、10.8Vリチウムイオンバッテリー ^{※1} 、18Vリチウムイオンバッテリー ^{※2}	電源
(H)142x(W)149x(D)84mm		(H)139x(W)162x(D)89mm		(H)205×(W)103×(D)158mm	ACアダプター
LR6: 別売	LR6: 標準付属	LR7: 別売			サイズ
BT150: 別売 / BT150-5/8: 別売					
受光器					
三脚					

*1: ボッシュ純正プロ用 10.8V リチウムイオンバッテリー 2.0Ah・3.0Ahが使用可能。
 *2: ボッシュ純正プロ用スライド式 18V リチウムイオンバッテリー 2.0Ah・4.0Ah・5.0Ahが使用可能。

QUIGO PLUS 用アクセサリ

品名(備考)	モデル名	注文番号	標準小売価格(円)
☑ マルチマウントクリップ(注1)	MM2	0 603 692 203	4,500

☑ 標準付属品

注1: 標準付属品とは形状が異なる場合があります。



マルチマウントクリップ MM2



※注意: 標準付属品とは形状が異なる場合があります。

アクセサリ

SDSプラスハンマードリル用アクセサリ／SDS-maxハンマードリル・破つりハンマー用アクセサリ／六角軸ハンマードリル・破つりハンマー用アクセサリ／磁器タイル用アクセサリ／振動ドリルビット／マルチドリルビット／磁気ボール盤用アクセサリ／ホールソー・コア(ポリクリック)／六角軸6.35mmシャンク対応アクセサリ／インパクトレンチ用ソケット／X-LOCK用アクセサリ／ディスクグラインダー用アクセサリ／コードレス工具専用チップソー&丸のこ刃／マルチツール用アクセサリ／ルーター・トリマービットセット／バリューシリーズ／ランダムアクションサンダー用アクセサリ／オービタルサンダー用アクセサリ／研磨ブロック・パッド／ジグソーブレード／セーバーソーブレード



電動工具用アクセサリサプライヤー、ボッシュ

ボッシュは電動工具メーカーであるだけでなく、電動工具用アクセサリの世界的なサプライヤーでもあります。

その強みの一つは、日々開発される最新の電動工具と同時にアクセサリの研究・開発も行うことが可能であることです。

電動工具の持つ能力を最大限に引き出すことができるアクセサリを、最良のタイミングで市場に送り出すことができます。

穴あけ・破つり・ネジ締め・切断・研削等、様々な電動工具に応じて取り揃えられた約10,000にも及ぶラインアップ。

厳しい品質管理のもとに供給される高品質なアクセサリはあらゆる電動工具とともに世界中のユーザーに愛されています。

ボッシュは、世界的なアクセサリサプライヤーとして、これからもグローバルな視点で製品を研究・開発してまいります。

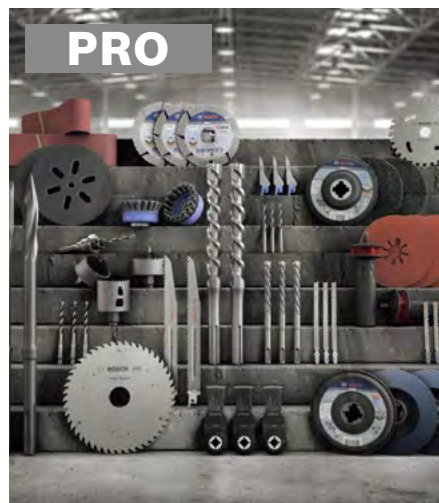

プロのニーズに合わせた3つのクラスをラインアップ

EXPERT ロングライフ・高い耐久性・スピードを最先端の技術で実現したハイパフォーマンスクラス

PRO より高い生産性とコストパフォーマンスを両立したミドルレンジクラス

BOSCH ボッシュの基準となる高い品質と性能を満たしたスタンダードクラス

アクセサリ(穴あけ・破つり・ネジ締め用)

SDS-plus / max超硬ブルポイント&コールドチゼル

超硬&セルフシャープニングの最強モデルが登場 **EXPERT**

独自の超硬技術 → 破砕力・耐久性大幅アップ
 ボッシュ超硬テクノロジーにより超高耐久を実現。
 先端の超硬補強は、チゼルの耐摩耗性を非常に高く保ちます。



セルフシャープニング → 高い破つり効率を維持
 使用中先端が自動的に再研磨されるデザインのおかげで、チゼルの先端は摩耗しても鋭利な状態を保ちます。
 コールドチゼルにはパワーリブ爪形状を採用。材料に横方向および垂直方向の亀裂を作成し、研りスピードの向上と詰まりの軽減に役立ちます。

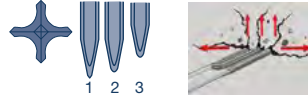

ユニバーサルブランドフィット
 打撃機能を備えたすべてのSDS規格
 ハンマードリルに適合します。



Rテック → 高い除去率 (SDS-maxのみ)
 力こぶ形状がエネルギー反射効果を生み出し、より高い研り効率を保証します。



Bosch SDS-plus System Technology

SDS プラスビット X5L

5枚刃で真円極まる! 鉄筋に強く超寿命!

2枚刃 < 3枚刃 < **5枚刃** = 高品質な穴あけで作業の品質とコストダウンに貢献します。

X5L 錐径によって、二つの最適形状!

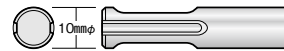

錐径 3.2mmφ~16.5mmφ 5枚刃の一体設計ヘッドと新設計の二重U溝構造のフルート

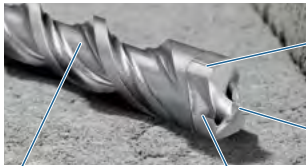

磨耗確認マーク (3.2~16.5mmφ)

このマークがある間は、穴あけ錐径が規定値で、正確な穴あけ径であることが確認できます。(特許取得済)

真円に近い正確な穴あけ

交差する4枚の刃により、真円に近い正確な穴あけが可能で、穿孔中鉄筋に食いつきません。第5の刃(先端ポイント)により、容易に正確な位置決めが可能です。

5枚刃の一体成型超硬ヘッド (3.2~16.5mmφ)

近年パワーアップの著しいハンマードリルの、強力な打撃力にもびくともしない頑強さにより、最新のハンマードリルの能力を最大限発揮できます。デッキプレート貫通作業や、鉄筋干渉によるチップの破損に強く、一般的なビットに比べて約2倍の超寿命を実現しました。作業コストが下がり、経済的です。

二重U溝構造のフルート (5.0~16.5mmφ)

広いフルート断面積と均一で滑らかな表面加工により、切粉を素早く排出。切粉のつまりが発生しません。

錐径 17.0mmφ~30.0mmφ 大口径の穴あけに適したチップ溶着型5枚刃と大きな切粉を効率よく排出する2本溝フルート

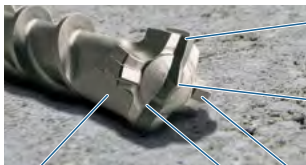

正確な穴あけ径

チゼルチップ側面の磨耗確認マークにより、ビットの摩耗状況を確認可能。正確な穴あけが確認できます。

正確な位置決め

コンクリートの穴あけ開始時に、センタリングチップにより正確な位置決めが可能。穿孔中の芯ブレも最小限に抑えて、真円に近い穴あけが可能です。

長寿命

チゼルチップからフルートまでの距離を短くした短いヘッド構造と、先端から始まる大きな排出溝により、切粉の排出性能を向上。先端部の温度上昇を最低限に抑えます。

抜群の破砕力

S型形状のチゼルチップにより、高い破砕能力を実現しました。

穴あけスピード向上

新形状のカッティングエッジにより、穴あけスピードが向上しました。

SDSプラスビットX5L 5本入セット

(★=売れ筋マーク)

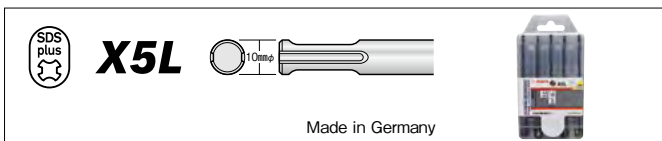

同一サイズ5本入りのお買得セット!

先端刃先	全長 (mm)	有効長 (mm)	モデル名	注文番号	標準小売価格 (円)	錐径 (mmφ)
	110	50	X5L 034 110/5	2 608 589 632 ★★	7,400	3.4
	110	50	X5L 035 110/5	2 608 589 633 ★	7,400	3.5
	110	50	X5L 043 110/5	2 608 589 634 ★	7,400	4.3

SDSプラスビットS4Lスーパーロング

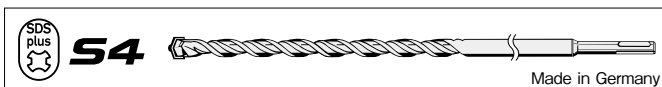

先端刃先	全長 (mm)	有効長 (mm)	モデル名	注文番号	標準小売価格 (円)	錐径 (mmφ)
	1,000	250	S4 120 1000	2 608 595 880	10,100	12.0
	1,000	250	S4 125 1000	2 608 595 881	10,100	12.5

SDSプラスビット

お願い 弊社にて用意していないサイズの穴あけをする場合は、SDS 13mmハンマーチャック(モデル名:652)を利用して、振動ドリルビット(P118もしくは市販品)をご使用ください。

SDSプラスビットX5L (真円に近い正確な穴あけが可能な、5枚刃の一体成型超硬ヘッド)



X5L



(★=売れ筋マーク)

動画でチェック Made in Germany

先端刃先	ショートタイプ								
	錐径 (mmφ)	全長110~115mm				全長160~215mm			
		有効長 (mm)	モデル名	注文番号	標準小売 価格(円)	有効長 (mm)	モデル名	注文番号	標準小売 価格(円)
	3.2	50	X5L 032 110	2 608 578 484	1,600				
	3.4	50	X5L 034 110	2 608 589 566 ***	1,600	100	X5L 034 160	2 608 589 567 **	1,800
	3.5	50	X5L 035 110	2 608 589 568 ***	1,600	100	X5L 035 160	2 608 589 569 *	1,800
	3.8	50	X5L 038 110	2 608 578 485	1,600				
	4.0	50	X5L 040 110	2 608 589 570 *	1,600	100	X5L 040 160	2 608 589 571	1,800
	4.3	50	X5L 043 110	2 608 589 572 ***	1,600	100	X5L 043 160	2 608 589 573 ***	1,800
	4.5	50	X5L 045 110	2 608 589 574	1,600	100	X5L 045 160	2 608 589 575 **	1,800
	4.8	50	X5L 048 110	2 608 589 576 *	1,600	100	X5L 048 160	2 608 589 577	1,800
	5.0	50	X5L 050 110	2 608 587 344 ***	1,800	100	X5L 050 160	2 608 587 345 **	1,800
	5.3					100	X5L 053 160	2 608 578 486	1,800
	5.5	50	X5L 055 110	2 608 587 730 *	1,800	100	X5L 055 160	2 608 587 346 *	1,900
	6.0	50	X5L 060 115	2 608 587 347 **	1,800	100	X5L 060 165	2 608 587 348 ***	1,900
	6.4	50	X5L 064 115	2 608 589 584 *	1,800	100	X5L 064 165	2 608 589 585 **	1,900
	6.5	50	X5L 065 115	2 608 589 586	1,900	100	X5L 065 165	2 608 587 350 *	2,000
	7.0	50	X5L 070 115	2 608 576 753	1,900	100	X5L 070 165	2 608 587 352	2,100
	7.2					100	X5L 072 165	2 608 578 488	2,100
	7.5	50	X5L 075 115	2 608 578 489	1,900	100	X5L 075 165	2 608 578 490	2,100
	8.0	50	X5L 080 115	2 608 578 491	2,100	100	X5L 080 165	2 608 587 353 **	2,200
	8.5					100	X5L 085 165	2 608 587 355 ***	2,200
	9.0					100	X5L 090 165	2 608 578 494	2,300
	9.5					100	X5L 095 165	2 608 578 495	2,300
	10.0					100	X5L 100 165	2 608 587 357 **	2,300
	10.5	50	X5L 105 115	2 608 578 496	2,300	100	X5L 105 165	2 608 587 359 ***	2,300
	11.0					100	X5L 110 165	2 608 578 497	2,300
	12.0					100	X5L 120 165	2 608 587 362 **	2,400
	12.5	50	X5L 125 115	2 608 578 498	2,400	100	X5L 125 165	2 608 587 364 ***	2,400
12.7					100	X5L 127 165	2 608 576 418 **	2,800	
13.0					100	X5L 130 165	2 608 578 500	2,800	
13.5					100	X5L 135 165	2 608 578 501	2,800	
14.0					100	X5L 140 165	2 608 587 367	3,300	
14.3					100	X5L 143 165	2 608 578 502	3,300	
14.5	50	X5L 145 115	2 608 578 503	3,300	100	X5L 145 165	2 608 587 369 ***	3,300	
15.0					100	X5L 150 165	2 608 587 372	4,000	
16.0					100	X5L 160 165	2 608 578 505	4,200	
16.5					100	X5L 165 165	2 608 578 506	4,200	
	17.0				150	X5L 170 215	2 608 576 750	6,600	
	17.5				150	X5L 175 215	2 608 578 507	6,600	
	18.0				150	X5L 180 215	2 608 578 508	6,900	

先端刃先	ロングタイプ								
	錐径 (mmφ)	全長250~315mm				全長450~465mm			
		有効長 (mm)	モデル名	注文番号	標準小売 価格(円)	有効長 (mm)	モデル名	注文番号	標準小売 価格(円)
	6.5	250	X5L 065 315	2 608 576 747	3,800				
	10.0	250	X5L 100 315	2 608 587 358	4,600				
	10.5	250	X5L 105 315	2 608 587 360	4,600	400	X5L 105 465	2 608 587 361	5,500
	12.0	200	X5L 120 265	2 608 587 363	5,100				
	12.5	250	X5L 125 315	2 608 587 365 *	5,100	400	X5L 125 465	2 608 587 366	6,700
	12.7	250	X5L 127 315	2 608 578 499	5,100				
	14.5	250	X5L 145 315	2 608 587 370	5,800	400	X5L 145 465	2 608 587 371	7,900
	15.0	250	X5L 150 315	2 608 578 504	5,800				
	16.0	200	X5L 160 265	2 608 587 734	7,800	400	X5L 160 465	2 608 587 374	9,200
	16.5	250	X5L 165 315	2 608 587 736	7,800				
	17.0	250	X5L 170 315	2 608 576 754	8,500				
	18.0					360	X5L 180 450	2 608 578 509	9,000
	19.0	170	X5L 190 250	2 608 578 510	8,200				
	20.0	170	X5L 200 250	2 608 576 755	9,000				
	22.0	170	X5L 220 250	2 608 578 511	10,200	360	X5L 220 450	2 608 578 512	11,400
	24.0					360	X5L 240 450	2 608 576 763	12,100
	25.0					360	X5L 250 450	2 608 576 764	14,800
	26.0					360	X5L 260 450	2 608 578 514	15,300
	28.0					360	X5L 280 450	2 608 576 761	16,400
	30.0					360	X5L 300 450	2 608 576 760	18,000

アクセサリ(ネジ締め・穴あけ・破り用)

SDSプラスビット

お願い 弊社にて用意していないサイズの穴あけをする場合は、SDS 13mmハンマーチャック(モデル名:652)を利用して、振動ドリルビット(P118もしくは市販品)をご使用ください。

SDSプラスビットS4L (先端近くまで切られた4本フルート)



S4L



(★)=売れ筋マーク

動画でチェック Made in Germany

ショートタイプ

径 (mmφ)	全長110mm				全長160mm			
	有効長 (mm)	モデル名	注文番号	標準小売価格 (円)	有効長 (mm)	モデル名	注文番号	標準小売価格 (円)
3.2	50	※ S4 032 110	2 608 684 864 **	1,500				
3.4	50	S4 034 110	2 609 390 293 ***	1,500	100	S4 034 160	2 608 595 009 ***	1,600
3.5	50	S4 035 110	2 609 390 294 ***	1,500	100	S4 035 160	2 608 595 010 **	1,600
4.0	50	S4 040 110	2 609 390 100 ***	1,500				
4.3	50	S4 043 110	2 609 390 101 ***	1,500	100	S4 043 160	2 608 596 999 ***	1,600
4.5	50	S4 045 110	2 609 390 102 ***	1,500	100	S4 045 160	2 608 595 011 ***	1,600
4.8	50	S4 048 110	2 609 390 103 ***	1,500				
5.0	50	S4 050 110	2 609 390 104 ***	1,600	100	S4 050 160	2 609 390 105 ***	1,700
5.3					100	S4 053 160	2 608 595 012 **	1,700
5.5	50	S4 055 110	2 609 390 106 **	1,600	100	S4 055 160	2 609 390 107 **	1,700
6.0	50	S4 060 110	2 609 390 108 ***	1,700	100	S4 060 160	2 609 390 109 ***	1,700
6.4	50	S4 064 110	2 609 390 110 **	1,700	100	S4 064 160	2 609 390 111 ***	1,700
6.5	50	S4 065 110	2 609 390 112 **	1,700	100	S4 065 160	2 609 390 113 **	1,700
7.0	50	S4 070 110	2 609 390 114 *	1,700	100	S4 070 160	2 609 390 115 *	1,700
7.2					100	S4 072 160	2 608 595 879	1,800
7.5	50	S4 075 110	2 609 390 116 *	1,700	100	S4 075 160	2 609 390 117 *	1,800
8.0	50	S4 080 110	2 609 390 118 *	1,800	100	S4 080 160	2 609 390 119 **	1,800
8.5	50	S4 085 110	2 609 390 120 **	1,900	100	S4 085 160	2 609 390 121 ***	2,000
9.0					100	S4 090 160	2 609 390 122 *	2,100
9.5					100	S4 095 160	2 609 390 123 *	2,100
10.0					100	S4 100 160	2 609 390 124 **	2,100
10.5	50	S4 105 110	2 609 390 125 **	2,100	100	S4 105 160	2 609 390 126 ***	2,100
11.0					100	S4 110 160	2 609 390 128 **	2,100
12.0					100	S4 120 160	2 609 390 130 **	2,100
12.5	50	S4 125 110	2 609 390 131 **	2,100	100	S4 125 160	2 609 390 132 ***	2,100
12.7					100	S4 127 160	2 609 390 133 ***	2,300
13.0					100	S4 130 160	2 609 390 134 *	2,300
13.5					100	S4 135 160	2 609 390 135	2,300
14.0					100	S4 140 160	2 609 390 136 *	2,700
14.3					100	S4 143 160	2 609 390 137	2,800
14.5	50	S4 145 110	2 609 390 138	3,000	100	S4 145 160	2 609 390 139 ***	3,100
15.0					100	S4 150 160	2 609 390 140 *	3,300
16.0					100	S4 160 160	2 609 390 141 *	3,600
16.5					100	S4 165 160	2 609 390 142 **	3,600
17.0					100	S4 170 160	2 609 390 143 *	4,000
17.5					100	S4 175 160	2 609 390 144	4,000
18.0					100	S4 180 160	2 609 390 145 ***	4,500

(※) 印の製品は、センタリングチップ・4本フルート仕様とはなっておりません。また、中国製の製品となります。

ロングタイプ

径 (mmφ)	全長250~310mm				全長330~460mm			
	有効長 (mm)	モデル名	注文番号	標準小売価格 (円)	有効長 (mm)	モデル名	注文番号	標準小売価格 (円)
5.5	200	—	2 608 597 776 *	2,900				
6.0	200	—	2 608 597 777 **	3,000				
6.5	250	—	2 608 597 780 **	3,100				
8.0	250	—	2 608 597 944 *	3,300	400	—	2 608 596 116 *	4,300
10.0	200	S4 100 260	2 609 390 146	3,600	300	—	1 618 596 266 *	4,100
10.5	200	S4 105 260	2 609 390 147 **	3,800	400	S4 105 460	2 609 390 148 *	4,800
11.0	200	S4 110 260	2 609 390 149	4,000				
12.0	200	S4 120 260	2 609 390 150	4,200				
12.5	200	S4 125 260	2 609 390 151 *	4,300	400	S4 125 460	2 609 390 152 *	6,000
12.7	200	S4 127 260	2 609 390 153 *	4,400				
13.0	200	S4 130 260	2 609 390 154	4,500				
14.0	200	S4 140 260	2 609 390 155	4,800				
14.3	200	S4 143 260	2 609 390 156	4,900				
14.5	200	S4 145 260	2 609 390 157 *	5,000	400	S4 145 460	2 609 390 158	6,900
15.0	200	S4 150 260	2 609 390 159 *	5,200				
16.0	200	S4 160 260	2 609 390 160	6,100	400	S4 160 460	2 609 390 161	8,500
16.5	200	S4 165 260	2 609 390 162	6,700				
17.0	200	S4 170 260	2 609 390 163	7,100				
17.5	200	S4 175 260	2 609 390 164	7,400				
18.0	200	S4 180 250	2 609 390 165 **	7,800	384	S4 180 450	2 609 390 166	8,800
19.0	200	S4 190 250	2 609 390 167 *	8,200	384	S4 190 450	2 609 390 168	10,500
20.0	200	S4 200 250	2 609 390 169	8,800				
22.0	200	S4 220 250	2 609 390 170 *	10,000	384	S4 220 450	2 609 390 171	10,800
24.0	200	S4 240 250	2 609 390 276	10,600	384	S4 240 450	2 609 390 277	11,100
25.0					384	S4 250 450	2 609 390 172	11,600

*通常のパッケージとはデザインが異なります。

アクセサリ(ネジ締め・穴あけ・破り用)

9

SDSプラスビットS4L 5本入りセット・3本入りセット

(★=売れ筋マーク)



同一サイズのお買得セット!

径 (mmφ)	全長 (mm)	有効長 (mm)	5本入りセット			3本入りセット		
			モデル名	注文番号	標準小売価格 (円)	モデル名	注文番号	標準小売価格 (円)
3.4	110	50	S4034 110/5	1619 JC0 235 ★★	6,700	S4034 110/3	1619 JC0 375 ★★	4,200
3.5	110	50	S4035 110/5	1619 JC0 236 ★★	6,700	S4035 110/3	1619 JC0 376 ★★	4,200
4.3	110	50	S4043 110/5	1619 JC0 237 ★★	6,700	S4043 110/3	1619 JC0 377 ★★	4,200

SDS プラス 13mmハンマーチャック (チャックハンドル付)

(回転+打撃)

SDSプラスシャックハンマードリルで、ストレートシャックのビット等が使用可能。回転+打撃で使用できます。

SDS plus

全長 (mm)	把握範囲 min-max (mm)
127	2.5-13

世界で初めて、ハンマードリルにストレートシャックの振動ドリル用ビットを装着し、回転+打撃で使用できるようにしたチャックです。また、ハンマードリル本体の打撃を停止し、回転のみで鉄工や木工用のビットの使用も可能になり用途の幅が広がります。

モデル名: **652** ¥13,200
注文番号: **1 619 JC0 281**

振動ドリルビット
鉄工ドリルビット
木工ドリルビット
ドライバービット
軸付砥石

品名 (備考)	注文番号	標準小売価格 (円)
チャックハンドル	1 607 950 045	1,000

SDS 回転チャックセット (チャックハンドル付)

(回転専用)

SDSプラスシャックハンマードリルで、ストレートシャックの回転のみ*で使用するビット等が使用可能。

SDS plus

全長 (mm)	把握範囲 min-max (mm)
121	1.5-13

*振動ドリルビット・振動コア等の打撃+回転で使用するアクセサリを使用する場合は、上記のSDSプラス13mmハンマーチャック(652)をご使用ください。

モデル名: **CK-SDS13N** ¥6,000
注文番号: **2 607 000 982**

品名 (備考)	注文番号	標準小売価格 (円)
13mmチャック (チャックハンドル付)	1 608 571 062	5,400
チャックハンドル	1 607 950 045	1,100
SDS回転チャックアダプター (逆ネジ付)	1 617 000 132	3,200
チャック固定用逆ネジ	2 603 421 226	150
標準付属品		

SDS プラス用 打撃専用アクセサリ

適合電動工具 デウォルト、ハイコーキ、パナソニック、ヒルティ、ポッシュ、マキタ、マックス、リョービ等の SDS プラスシャック軽量ハンマードリル

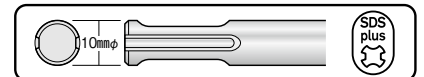

SDS 超硬 ブルポイント (破つり作業) NEW EXPERT

セルフシャープニング

全長 (mm)	径 (mmφ)	モデル名	注文番号	標準小売価格 (円)	入数
250	10	2608901698	2 608 901 698	15,200	5

SDS ブルポイント [回転+打撃用] (破つり作業)

全長 (mm)	径 (mmφ)	モデル名	注文番号	標準小売価格 (円)
250	14		1 618 600 005	2,400

SDS ブルポイント [打撃専用] (破つり作業) NEW

全長 (mm)	径 (mmφ)	モデル名	注文番号	標準小売価格 (円)
250	10	2608690145	2 608 690 145	2,000

SDS 超硬 コールドチゼル (破つり作業・溝切り・角出し) NEW EXPERT

セルフシャープニング

全長 (mm)	幅 (mm)	モデル名	注文番号	標準小売価格 (円)	入数
250	20	2608901695	2 608 901 695	3,800	1
250	20	2608901699	2 608 901 699	15,200	5

SDS コールドチゼル・爪付き (破つり作業・溝切り・角出し) PRO

セルフシャープニング

自己研磨特性を持ち再研磨不要!
新爪形状と相まって破つり効率15%アップ!

全長 (mm)	幅 (mm)	モデル名	注文番号	標準小売価格 (円)
250	20	SDS-CH22V	2 609 390 394	3,100

SDS コールドチゼル (破つり作業・溝切り・角出し) NEW

全長 (mm)	幅 (mm)	モデル名	注文番号	標準小売価格 (円)
250	20	2608690144	2 608 690 144	2,000
250	40	2608690146	2 608 690 146	3,200

SDS ゴーギングチゼル (コンクリート溝掘り)

ダイヤモンドホイール等で溝切り後に使用

全長 (mm)	幅 (mm)	モデル名	注文番号	標準小売価格 (円)
250	22		1 618 601 004	5,600

SDS タイルチゼル (タイルはがし)

セルフシャープニング

自己研磨特性を持ち再研磨不要!
破つり効率30%アップ!

全長 (mm)	幅 (mm)	モデル名	注文番号	標準小売価格 (円)
260	40	SDS-TC40	2 608 690 091	6,800

SDS 木工チゼル

全長 (mm)	幅 (mm)	モデル名	注文番号	標準小売価格 (円)
170	20		2 608 690 006	6,200

SDS フロアスクレーパー (クッションフロア・タイルはがし作業) PRO

厚み1mmの極薄ブレードで鋭い刃先
クッションフロア・タイルパネル剥がしに最適
替刃交換式で経済的!

全長 (mm)	刃幅 (mm)	モデル名	注文番号	標準小売価格 (円)
290	130	2608690610	2 608 690 610	10,000

■交換用ブレード

全長 (mm)	刃幅 (mm)	モデル名	注文番号	標準小売価格 (円)
90	130	2608690611	2 608 690 611	5,000

SDS ブルポイント [打撃専用] (破つり作業) PRO

セルフシャープニング

自己研磨特性を持ち再研磨不要!
ツイスト形状と相まって破つり効率15%アップ!

全長 (mm)	径 (mmφ)	モデル名	注文番号	標準小売価格 (円)
250	14	SDS-BP250	2 609 390 576	3,100

SDS コールドチゼル (破つり作業・溝切り・角出し)

セルフシャープニング

自己研磨特性を持ち再研磨不要!
破つり効率30%アップ!

全長 (mm)	幅 (mm)	モデル名	注文番号	標準小売価格 (円)
250	40	SDS-CH40	2 608 690 101	4,100
250	60	SDS-CH60	2 608 690 102	4,300

SDS 釘打込棒

全長 (mm)	先端内径 (mm)	モデル名	注文番号	標準小売価格 (円)
58	11		2 608 690 010	2,400

アクセサリ(ネジ締め・穴あけ・破つり用)

Bosch SDS-max System Technology

EXPERT

エキスパートレンジは ボッシュアクセサリーの中でも
最高のパフォーマンスを提供する製品

ACCESSORY RANGE

ロングライフ・高い耐久性・スピードを最先端の技術で実現

SDS max-8X ハンマードリルビット

高強度鉄筋コンクリートへの穴あけに抜群!
鉄筋障害に並外れたパフォーマンスを実現しました。



動画でチェック



動画でチェック

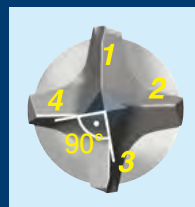

SDS max-8X

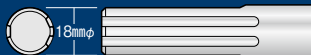

FULL CARBIDE HEAD

新溶着技術で、高い耐熱性と耐衝撃性
フルカーバイドヘッド(超硬一体成型)とスチールボディは、ボッシュの新溶着技術で強固に一体化。タフな作業で先端温度が急上昇してもヘッドが取れにくい安心設計。

新溶着技術は、全ての温度条件で従来の
ろう付けと比較し接着強度が高い。

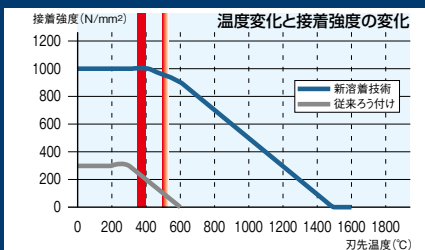

理想のヘッドデザイン

正確な位置決めが出来る、
角度90°のピラミッド型センタリングチップと
きり粉の排出を促進する4枚刃のデザイン
は、穿孔中の芯ブレを抑えて真円に近い穴あ
けが可能です。

フルカーバイドヘッド(超硬一体成型)

超硬の一体成型4枚刃ヘッドは、
鉄筋コンクリートへの穴あけ作業で並外れた
パフォーマンスと耐久性を実現しました。
(~32φ)

SDS max-8X ビット (従来比2倍の耐久性、フルカーバイドヘッド[超硬一体成型]4枚刃)

(★=売れ筋マーク)



SDS max-8X



Made in Germany

全長320~340mm						全長520~540mm					
径 (mmφ)	先端刃先	全長 (mm)	有効長 (mm)	注文番号	標準小売価格 (円)	先端刃先	全長 (mm)	有効長 (mm)	注文番号	標準小売価格 (円)	径 (mmφ)
12.0	フルカーバイドヘッド 4枚刃	340	200	2 608 900 201 ★	6,100	フルカーバイドヘッド 4枚刃	540	400	2 608 900 202	10,000	12.0
14.0		340	200	2 608 900 207	6,600		540	400	2 608 900 208	10,500	14.0
15.0		340	200	2 608 900 212	7,400		540	400	2 608 900 213	10,800	15.0
16.0		340	200	2 608 900 214 ★★	8,300		540	400	2 608 900 215	11,000	16.0
17.0		340	200	2 608 900 219	8,600		540	400	2 608 900 220	11,000	17.0
18.0		340	200	2 608 900 221 ★★	8,600		540	400	2 608 900 222 ★	11,000	18.0
19.0		320	200	2 608 900 226	9,600		520	400	2 608 900 227	11,600	19.0
20.0		320	200	2 608 900 228 ★★	10,000		520	400	2 608 900 229	11,600	20.0
22.0		320	200	2 608 900 233 ★	11,000		520	400	2 608 900 234	13,200	22.0
24.0		320	200	2 608 900 238 ★	12,200		520	400	2 608 900 239 ★	14,400	24.0
25.0		320	200	2 608 900 240	13,200		520	400	2 608 900 241	15,400	25.0
26.0		320	200	2 608 900 245	13,200		520	400	2 608 900 246	16,600	26.0
28.0		320	200	2 608 900 247 ★	16,600		520	400	2 608 900 248 ★	19,800	28.0
30.0		320	200	2 608 900 252	19,800		520	400	2 608 900 253	24,300	30.0
32.0		320	200	2 608 900 254 ★	24,300		520	400	2 608 900 255	26,500	32.0

全長920~940mm												
径 (mmφ)	先端刃先	全長 (mm)	有効長 (mm)	注文番号	標準小売価格 (円)	径 (mmφ)	先端刃先	全長 (mm)	有効長 (mm)	注文番号	標準小売価格 (円)	
12.0	フルカーバイドヘッド 4枚刃	940	800	2 608 900 204	25,400	フルカーバイドヘッド 4枚刃	22.0	920	800	2 608 900 236	29,800	
14.0		940	800	2 608 900 210	27,600		25.0	920	800	2 608 900 243	33,100	
16.0		940	800	2 608 900 217	24,300		28.0	920	800	2 608 900 250	41,900	
18.0		940	800	2 608 900 224	25,400		32.0	920	800	2 608 900 257	46,300	
20.0		920	800	2 608 900 231	26,500							

アクセサリー(ネジ締め・穴あけ・破り用)

SDS-maxビット Speed X

SDS-maxビット Speed X (切粉の排出に優れた2本フルート)

(★=売れ筋マーク)



全長320~340mm						
径 (mmφ)	先端刃先	全長 (mm)	有効長 (mm)	モデル名	注文番号	標準小売価格 (円)
10.5	2 カッター	340	200	MAX105 340SX	2 608 586 737 ***	4,900
12.5		340	200	MAX125 340SX	2 608 586 742 ***	4,900
12.7		340	200	MAX127 340SX	2 608 586 743 ***	4,900
14.5		340	200	MAX145 340SX	2 608 586 748 ***	4,900

全長520~540mm						
径 (mmφ)	先端刃先	全長 (mm)	有効長 (mm)	モデル名	注文番号	標準小売価格 (円)
15.0	2 カッター	540	400	MAX150 540SX	2 608 586 750	8,400
35.0	4 カッター	520	400	MAX350 520SX	2 608 586 796 *	21,700
		520	400	MAX380 520SX	2 608 586 800	23,200
40.0		400	MAX400 520SX	2 608 586 802 **	28,500	
45.0		400	MAX450 520SX	2 608 586 806	36,400	
52.0	520	400	MAX520 520SX	2 608 586 807	49,000	

全長1320~1340mm						
径 (mmφ)	先端刃先	全長 (mm)	有効長 (mm)	モデル名	注文番号	標準小売価格 (円)
16.0	4 カッター	1340	1200	MAX160 1340SX	2 608 586 755	27,300
18.0		1340	1200	MAX180 1340SX	2 608 586 762	28,500
20.0		1320	1200	MAX200 1320SX	2 608 586 769	31,900
22.0		1320	1200	MAX220 1320SX	2 608 586 774	37,500

全長1320~1340mm						
径 (mmφ)	先端刃先	全長 (mm)	有効長 (mm)	モデル名	注文番号	標準小売価格 (円)
25.0	4 カッター	1320	1200	MAX250 1320SX	2 608 586 781	46,700
28.0		1320	1200	MAX280 1320SX	2 608 586 788	51,200
32.0		1320	1200	MAX320 1320SX	2 608 586 795	56,800

SDS-max用 打撃専用アクセサリ

適合機種 ハイコーキ、ヒルティ、ポッシュ、マキタ、リョービ等のSDS-max シャンクハンマードリル/破つりハンマー

超硬ブルポイント&コールドチゼル NEW EXPERT

独自の先端超硬補強が生み出す様々なメリット
 ・従来品に比べはつりスピードUP、抜群の破壊力
 ・当社スタンダード製品に比べ最大3.5倍の圧倒的長寿命を実現
 ・超硬部の凹凸が滑り止めとなり、エッジ部の作業でも先端部がズレにくく噛み込み率を低減
 更に!! セルフシャープニング機構搭載で再研磨不要!

超硬ブルポイント(打撃専用)(破つり作業) EXPERT

全長 (mm)	径 (mmφ)	モデル名	注文番号	標準小売価格 (円)	入数
400	18	2608901696	2 608 901 696	6,200	1
400	18	2608901700	2 608 901 700	43,400	10

超硬コールドチゼル(打撃専用)(破つり作業・清切り・角出し) EXPERT

全長 (mm)	幅 (mm)	モデル名	注文番号	標準小売価格 (円)	入数
400	18	2608901697	2 608 901 697	6,200	1
400	18	2608901701	2 608 901 701	4,400	10

セルフシャープニングシリーズ

星型断面のブルポイント形状、厚みの変わらないチゼル形状により、使用中先端が自動的に再研磨されます。高い破つり効率を維持することにより破つり量は30%アップ! 再研磨の手間、費用がかからないので経済性抜群! 新開発のRTec Speedタイプは、さらに特殊なねじれ形状により噛み込み率を大幅に低減しました。(MAXBP-400RSS、MAXCH-400RSS、MAXAC-50N、MAXANG-50N)

PRO 先端工具の再研磨がカンタン

ブルポイント、各種チゼルは、ディスクグラインダー等でカンタンに研磨が可能で、しかも熱処理の必要がありません。常に効率的な作業が可能です。(ジョイントチゼル除く)

ブルポイント(破つり作業) 自己研磨特性を持ち再研磨不要! 破つり効率30%アップ!(全長: 400mmタイプののみ) RTecセルルフシャープニングテクノロジー

セルルフシャープニング RTeC Speed	セルルフシャープニング MAXBP-400RSS
全長 280 径 18	全長 400 径 18
モデル名 MAXBP-280S	モデル名 MAXBP-400RSS
注文番号 1 618 600 023	注文番号 2 608 690 167
標準小売価格 (円) 2,800	標準小売価格 (円) 4,100
全長 600 径 18	全長 600 径 18
モデル名 MAXBP-600S	モデル名 MAXBP-600S
注文番号 1 618 600 012	注文番号 1 618 600 012
標準小売価格 (円) 3,900	標準小売価格 (円) 3,900

コールドチゼル(清切り・角出し) 新形状で破つり力15%アップ! RTecテクノロジー(全長: 400mmタイプののみ) 自己研磨特性を持ち再研磨不要! 破つり効率30%アップ!(MAXCH-400RSS、MAXAC-50N)

セルルフシャープニング RTeC Sharp	セルルフシャープニング
全長 280 幅 25	全長 600 幅 25
モデル名 MAXCH-280S	モデル名 MAXCH-400RSS
注文番号 1 618 600 210	注文番号 2 608 690 124
標準小売価格 (円) 2,800	標準小売価格 (円) 3,300
全長 600 幅 25	全長 350 幅 50
モデル名 MAXCH-600S	モデル名 MAXAC-50N
注文番号 1 618 600 203	注文番号 2 608 690 097
標準小売価格 (円) 3,900	標準小売価格 (円) 6,500

アングルチゼル(タイルはがし) 自己研磨特性を持ち再研磨不要! 破つり効率30%アップ!(MAXANG-50Nのみ)

セルルフシャープニング MAXANG-50N	セルルフシャープニング MAXANG-80
全長 300 幅 50	全長 300 幅 80
モデル名 MAXANG-50N	モデル名 MAXANG-80
注文番号 2 608 690 098	注文番号 1 618 601 019
標準小売価格 (円) 7,900	標準小売価格 (円) 9,300

ゴージングチゼル(溝掘り)

用途	幅 (mm)	全長 (mm)	モデル名	注文番号	標準小売価格 (円)
コンクリート (タイヤモールド等での溝掘りに使用)	32	320	MAXGC-320	1 618 601 102	9,400

ジョイントチゼル[超硬チップ付](コンクリート面荒し)

全長 (mm)	幅 (mm)	モデル名	注文番号	標準小売価格 (円)
280	38	MAXJC-280	2 607 990 010	53,200

トゥースドチゼル(ブロック、レンガ等の面荒し)

全長 (mm)	幅 (mm)	モデル名	注文番号	標準小売価格 (円)
300	32	MAXTC-300	1 618 601 302	8,100

ビシャン&シャンク(面荒し)

品名	サイズ (mm)	モデル名	注文番号	標準小売価格 (円)
ビシャン	60x60	MAXBS-60	1 618 623 205	11,700
シャンク	全長220	MAXRS-220	1 618 609 003	5,500

ランマープレート&シャンク(地固め)

品名	サイズ (mm)	モデル名	注文番号	標準小売価格 (円)
ランマープレート	150x150	MAXRP-150	1 618 633 102	16,300
ランマーシャンク	全長220	MAXRS-220	1 618 609 003	5,500

アスファルトカッター(溝切り)

全長 (mm)	幅 (mm)	モデル名	注文番号	標準小売価格 (円)
300	80	MAXAC-80	1 618 601 008	8,000
400	90	MAXAC-90	2 608 690 003	13,400
350	115	MAXAC-115	1 618 601 007	10,100

スコップ(穴掘り)

全長 (mm)	幅 (mm)	モデル名	注文番号	標準小売価格 (円)
400	110	MAXSCP-400	1 618 601 017	14,300

アース打込棒(10φアース棒用)

全長 (mm)	穴径 (mmφ)	モデル名	注文番号	標準小売価格 (円)
260	16.5	MAX-EB-260	2 608 690 005	11,700

フロースクレーパー(クッションフロア・タイル剥がし作業) 厚み2mmの極薄ブレードで鋭い刃先 クラス最長全長635mm!腰を屈めずタイル剥がし作業が可能。替刃交換式で経済的!

全長 (mm)	刃幅 (mm)	モデル名	注文番号	標準小売価格 (円)
290	152	2608690612	2 608 690 612	38,000

六角軸ハンマー用 ブルポイント&コールドチゼル

17H用適合電動工具 ハイコーキ、ポッシュ、マキタ、リョービ等の六角軸ハンマードリル、破つりハンマー

17H・セルフシャープニングブルポイント(破つり) 自己研磨特性を持ち再研磨不要! 破つり効率30%アップ!

サイズ (mm)	モデル名	注文番号	標準小売価格 (円)	入数
17Hx280L	—	2 608 690 140	3,800	1本

17H・コールドチゼル(溝切り) 焼き入れ不要 先端から100mmまで再研磨可能!

サイズ (mm)	幅 (mm)	モデル名	注文番号	標準小売価格 (円)	入数
17Hx280L	22	HEXCH-280/N	2 608 684 885	1,500	1本

17H・ブルポイント(破つり) 焼き入れ不要 先端から100mmまで再研磨可能!

サイズ (mm)	モデル名	注文番号	標準小売価格 (円)	入数
17Hx280L	HEXBP-280/N	2 608 684 884	1,400	1本

30H用適合電動工具 ハイコーキ、マキタ、リョービ等の六角軸破つりハンマー

30H・セルフシャープニングブルポイント(破つり) 自己研磨特性を持ち再研磨不要! 破つり効率30%アップ!

サイズ (mm)	モデル名	注文番号	標準小売価格 (円)	入数
30Hx400L	HEX30BP-400	2 608 690 111	7,600	1本

アクセサリ(ネジ締め・穴あけ・破つり用)

SDS-max 吸じんドリルビット

EXPERT

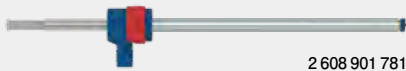

2608901781



2608901809

先端から粉塵を集じんしながら穴あけ作業ができます。高い集じん効率で作業者の健康を守ります。超硬一体型4枚刃のチップで高い耐久性を実現します。ケミカルアンカー作業に最適です。

コネクター入り					
刃径 (mm)	全長 (mm)	有効長 (mm)	モデル名	注文番号	標準小売価格 (円)
20.0	650	400	—	2608901781	23,200
22.0	650	400	—	2608901787	24,600
24.0	650	400	—	2608901793	26,000
25.0	650	400	—	2608901795	26,900
28.0	650	400	—	2608901801	29,200
30.0	650	400	—	2608901807	31,100
32.0	650	400	—	2608901809	32,900

コネクターなし					
刃径 (mm)	全長 (mm)	有効長 (mm)	モデル名	注文番号	標準小売価格 (円)
20.0	650	400	—	2608901782	21,800
22.0	650	400	—	2608901788	23,200
24.0	650	400	—	2608901794	24,600
25.0	650	400	—	2608901796	25,500
28.0	650	400	—	2608901802	27,900
30.0	650	400	—	2608901808	29,700
32.0	650	400	—	2608901810	31,600

SDS-max 吸じんドリルビット用コネクター

モデル名	注文番号	標準小売価格 (円)
—	2608901622	2,900

SDSプラス 吸じんドリルビット

EXPERT

先端から粉塵を集じんしながら穴あけ作業ができます。高い集じん効率で作業者の健康を守ります。超硬一体型4枚刃のチップで高い耐久性を実現します。ケミカルアンカー作業に最適です。

コネクター入り					
刃径 (mm)	全長 (mm)	有効長 (mm)	モデル名	注文番号	標準小売価格 (円)
12.0	350	200	—	2608901765	11,100
14.0	350	200	—	2608901767	13,600
14.0	550	400	—	2608901769	17,400
16.0	350	200	—	2608901771	15,800
16.0	550	400	—	2608901773	20,400
18.0	550	400	—	2608901779	24,600
20.0	550	400	—	2608901619	25,000

コネクターなし					
刃径 (mm)	全長 (mm)	有効長 (mm)	モデル名	注文番号	標準小売価格 (円)
12.0	350	200	—	2608901766	9,600
14.0	350	200	—	2608901768	12,200
14.0	550	400	—	2608901770	15,900
16.0	350	200	—	2608901772	14,400
16.0	550	400	—	2608901774	19,000
18.0	550	400	—	2608901780	23,100
20.0	550	400	—	2608901620	23,500

SDSプラス 吸じんドリルビット用コネクター

モデル名	注文番号	標準小売価格 (円)
—	2608901621	2,800

SDSプラス 吸じんドリルビット用アクセサリー

EXPERT

汎用吸じんアダプター



先端から粉塵を集じんしながら穿孔作業ができます。高い集じん効率で作業者の健康を守ります。5.0-16.00mmのドリルビットに使用可能です。上向き作業やケミカルアンカー作業に最適です。

対応径 (mm)	モデル名	注文番号	標準小売価格 (円)
5.0 ~ 16.0	—	2608901480	3,400

SDS-max 吸じん用ブルポイント&コールドチゼル

EXPERT

先端から粉塵を集じんしながら破つり作業ができます。高い集じん効率で作業者の健康を守ります。

ブルポイント

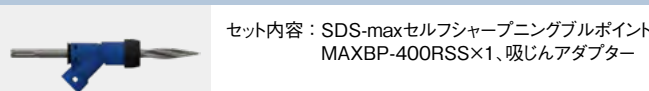

セット内容：SDS-maxセルフシャープニングブルポイント MAXBP-400RSS×1、吸じんアダプター

刃径 (mm)	全長 (mm)	モデル名	注文番号	標準小売価格 (円)
18.0	400	—	2608901476	8,200

コールドチゼル

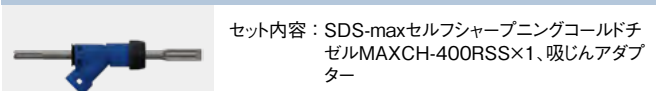

セット内容：SDS-maxセルフシャープニングコールドチゼル MAXCH-400RSS×1、吸じんアダプター

刃幅 (mm)	全長 (mm)	モデル名	注文番号	標準小売価格 (円)
25.0	400	—	2608901477	8,200

磁器タイル用超硬ドリルビット **NEW**

驚きの貫通力と耐久性!冷却水不要 左右非対称の独自形状でスムーズな穴あけ!



- ① 先端の超硬チップ形成方法の特許取得
- ② 左右非対称のデザインで、抜群の長寿命とスピードを実現
- ③ 独自の先端形状が温度上昇を抑え、かつ切削量を向上
- ④ 先端のシャープエッジ構造が、位置決めを安定化
- ⑤ フルートの面積を大きくする事により、切り粉の排出を向上

径径(mmφ)	全長(mm)	注文番号	標準小売価格(円)	径径(mmφ)	全長(mm)	注文番号	標準小売価格(円)
3.5	90	2 608 707 473	1,700	7.0	90	2 608 707 478	2,100
4.0	90	2 608 707 474	1,700	8.0	90	2 608 707 479	2,600
4.5	90	2 608 707 475	1,700	10.0	90	2 608 707 480	2,900
5.0	90	2 608 707 476	1,700	12.0	90	2 608 707 481	3,800
6.0	90	2 608 707 477	2,000				

磁器タイル用乾式ダイヤモンドドリルビット(回転専用)

PRO

硬質磁器タイルの穴あけでお困りの方へ。ワックス・冷却水は必要なし!
20倍の耐久性*と最高の穴あけスピード。

*当社磁器タイル用ドリルビットと比較



用途：磁器タイル他全てのタイルの穴あけ(厚さ20mmまで)

適合機種



動画でチェック

コードレスドリル
コードレス振動ドリル(回転モード)
回転数2,000回転/分以下で使用してください。
※機種ごとの使用可能サイズは、各メーカーの指定に従ってください。

ビットの先端の高品質のダイヤモンドで、高い耐久性を実現します。ワックスがビット自体の中に充填されており穿孔部分を冷却します。冷却水、ワックスは必要ありません。穴あけ前の準備や穴あけ後の清掃の負担を大幅に軽減します。

刃先径(mmφ)	全長(mm)	モデル名	注文番号	標準小売価格(円)
6	65	—	2 608 599 049	3,900
8	65	—	2 608 599 050	4,300
10	65	—	2 608 599 051	4,400
12	65	—	2 608 599 052	4,600
6mmx2,8mmx1	65	—	2 607 011 626	11,400

磁器タイル用乾式ダイヤモンドホールソー (回転専用)

PRO

新開発ダイヤモンドホールソーで、磁器タイルへ大口径の穴あけも可能に!

用途：磁器タイル他全てのタイルの穴あけ (厚さ20mmまで)

適合機種

コードレスドリル、コードレス振動ドリル (回転モード)
SDSプラスコードレスハンマードリル (回転モード)
※機種ごとの使用可能サイズは、各メーカーの指定に従ってください。

ホールソーの交換は工具不要のパワーチェンジシステム

diamond HardCeramics

パワーチェンジ六角軸シャフト 8.7mm
コードレス電動ドリル
10mm チャック用

パワーチェンジ六角軸シャフト 11mm
コードレス電動ドリル
13mmチャック用

SDS-Plus
パワーチェンジSDSプラスシャフト
SDSプラス コードレスハンマードリル用
※必ず回転モードでご使用ください。

磁器タイル用
ダイヤモンドホールソー (刃先)
刃先径：
19mm~83mmまで
(回転専用)



磁器タイル用ダイヤモンドホールソー (刃先)

刃先径 (mmφ)	モデル名	注文番号	標準小売価格 (円)
19	—	2 608 901 552 **	5,000
20	—	2 608 901 553 *	5,200
22	—	2 608 901 554 *	5,600
25	—	2 608 901 555 *	5,800
29	—	2 608 901 556 **	6,300
32	—	2 608 901 557 **	6,800
35	—	2 608 901 558 **	7,400
38	—	2 608 901 559 **	8,000
41	—	2 608 901 560	8,400
44	—	2 608 901 561	9,000
51	—	2 608 901 562 *	9,900
54	—	2 608 901 563	10,500
57	—	2 608 901 564	10,900
60	—	2 608 901 565	11,500
64	—	2 608 901 566	11,700
65	—	2 608 901 567 *	12,000
67	—	2 608 901 568	12,300

(★=売れ筋マーク)

刃先径 (mmφ)	モデル名	注文番号	標準小売価格 (円)
68	—	2 608 901 569	12,600
70	—	2 608 901 570 *	13,900
76	—	2 608 901 571	15,100
79	—	2 608 901 572	16,400
83	—	2 608 901 573	17,600

パワーチェンジ シャフト

品名	モデル名	注文番号	標準小売価格 (円)
パワーチェンジ六角軸シャフト 8.7mm	—	2 608 902 028	3,100
パワーチェンジ六角軸シャフト 11mm	—	2 608 902 029	3,100
パワーチェンジSDSプラスシャフト	—	2 608 902 030	3,100

センターガイド

品名	モデル名	注文番号	標準小売価格 (円)
センターガイド (対応径：6~83mm)	—	2 608 901 574	2,400

磁器タイルドリルビット

精密ダイヤモンド七面研磨の先端チップ! 磁器タイルの正確な位置決めと抜群の耐久性を実現!



◎6.35mm六角軸シャフトを採用!
従来の丸軸に比べ電気ドリルのチャックに装着した際、スリップが起りません。
また、インパクトドライバーには、ワンタッチで装着し使用することができます。

◎3.0mmφから10.5mmφまで23サイズの径径をご用意。市場で最も幅広い商品レンジで、多様な作業に対応が可能です。

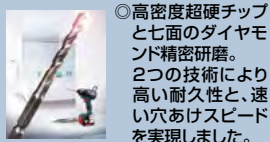

磁器タイルドリルビット

適合機種

コードレスインパクトドライバー、電気ドリル、振動ドリル
※機種ごとの使用可能サイズは、各メーカーの指定に従ってください。
※硬質材料への穴あけ時には、1,000回転/分以下でご使用いただくことをお奨めします。

磁器タイルドリルビット

径径 (mmφ)	全長 (mm)	有効長 (mm)	モデル名	注文番号	標準小売価格 (円)
3.0	90	45	TD030 090	2 608 832 776 **	1,200
3.2	90	45	TD032 090	2 608 832 777 *	1,200
3.4	90	45	TD034 090	2 608 832 778 ***	1,200
3.5	90	45	TD035 090	2 608 832 779 ***	1,200
3.8	90	45	TD038 090	2 608 832 780 *	1,200
4.0	90	45	TD040 090	2 608 832 781 **	1,200
4.3	90	45	TD043 090	2 608 832 782 **	1,200
4.5	90	45	TD045 090	2 608 832 783 **	1,200
4.8	90	45	TD048 090	2 608 832 784 *	1,200
5.0	90	45	TD050 090	2 608 832 785 ***	1,200
5.3	90	45	TD053 090	2 608 832 786	1,400
5.5	90	45	TD055 090	2 608 832 787	1,400
6.0	90	45	TD060 090	2 608 832 788 ***	1,400
6.4	90	45	TD064 090	2 608 832 789 *	1,400
6.5	90	45	TD065 090	2 608 832 790	1,400
7.0	90	45	TD070 090	2 608 832 791 *	1,500
7.5	90	45	TD075 090	2 608 578 094	1,800
8.0	90	45	TD080 090	2 608 832 792 ***	1,800

(★=売れ筋マーク)

径径 (mmφ)	全長 (mm)	有効長 (mm)	モデル名	注文番号	標準小売価格 (円)
8.5	90	45	TD085 090	2 608 578 095	1,900
9.0	90	45	TD090 090	2 608 578 096	2,000
9.5	90	45	TD095 090	2 608 578 097	2,000
10.0	90	45	TD100 090	2 608 832 793 **	2,000
10.5	90	45	TD105 090	2 608 578 098	2,100

用途

材 料	適 合	
	最 適	可 能
磁器タイル	◎	○
陶器タイル	◎	○
瓦	◎	○
石膏ボード	◎	○
ALC	◎	○
スレート	◎	○
ブロック	○	○
レンガ	○	○
モルタル	○	○
プラスチック	○	○

振動ドリルビット

細径はインパクトドライバーでも、振動ドリルでも使用可能な二刀流!
太径は滑り防止機能付き! 鎌形チップで快速穴あけ!



ポッシュが新たに開発した高密度の超硬チップ。そのチップをダイヤモンドで精密に研磨しました。理想的な先端角度、回転方向に湾曲した鎌形のチップ形状、鋭いエッジにより、正確な位置決めとスピーディーな穴あけが可能となりました。またフルート形状を細径・太径でデザインを変えることにより、理想的に切り粉を排出。高い耐久性も実現しました。細径(3.0~10.5mmφ)はインパクトドライバーでも使える6.35mm六角軸。回転のみでも、もちろん振動ドリルでも、両方で使用可能です。

振動ドリルビット

(★=売れ筋マーク)

適合機種

コードレスインパクトドライバー、電気ドリル、振動ドリル
※機種ごとの使用可能サイズは、各メーカーの指定に従ってください。

6.35mm 六角軸

六角軸・ショートタイプ

錐径 (mmφ)	全長 (mm)	有効長 (mm)	モデル名	注文番号	標準小売価格 (円)
3.0	90	45	SIN030090	2 608 588 896***	1,100
3.2	90	45	SIN032090	2 608 588 897***	1,100
3.4	90	45	SIN034090	2 608 588 414***	1,100
3.5	90	45	SIN035090	2 608 588 415***	1,100
3.8	90	45	SIN038090	2 608 588 416**	1,100
4.0	90	45	SIN040090	2 608 588 417***	1,100
4.3	90	45	SIN043090	2 608 588 418***	1,100
4.5	100	50	SIN045100	2 608 588 419***	1,100
4.8	100	50	SIN048100	2 608 588 420**	1,100
5.0	100	50	SIN050100	2 608 588 421***	1,200
5.3	100	60	SIN053100	2 608 588 422**	1,200
5.5	100	60	SIN055100	2 608 588 423**	1,200
6.0	100	60	SIN060100	2 608 588 424***	1,200
6.4	100	60	SIN064100	2 608 588 425***	1,200
6.5	100	60	SIN065100	2 608 588 426**	1,200

六角軸・ロングタイプ

錐径 (mmφ)	全長 (mm)	有効長 (mm)	モデル名	注文番号	標準小売価格 (円)
3.0					
3.2	150	90	SIN032150	2 608 588 427	1,500
3.4	150	90	SIN034150	2 608 588 428**	1,500
3.5	150	90	SIN035150	2 608 588 429*	1,500
3.8					
4.0	150	90	SIN040150	2 608 588 430	1,500
4.3	150	90	SIN043150	2 608 588 431**	1,500
4.5	150	90	SIN045150	2 608 588 432**	1,500
4.8	150	90	SIN048150	2 608 588 433	1,500
5.0	150	90	SIN050150	2 608 588 434*	1,500
5.3	150	90	SIN053150	2 608 588 435*	1,700
5.5	150	90	SIN055150	2 608 588 436*	1,700
6.0	150	90	SIN060150	2 608 588 437*	1,700
6.4	150	90	SIN064150	2 608 588 438*	1,700
6.5	150	90	SIN065150	2 608 588 439*	1,700
7.0	150	90	SIN070150	2 608 578 086	1,900
7.5	150	90	SIN075150	2 608 578 087	1,900
8.0	150	90	SIN080150	2 608 578 088	2,000
8.5	150	90	SIN085150	2 608 578 089	2,000
9.0	150	90	SIN090150	2 608 578 090	2,400
9.5	150	90	SIN095150	2 608 578 091	2,400
10.0	150	90	SIN100150N	2 608 578 092	2,700
10.5	150	90	SIN105150N	2 608 578 093	2,700

六角軸・お得用・3本入りセット(同一サイズ)

錐径 (mmφ)	全長 (mm)	有効長 (mm)	モデル名	注文番号	標準小売価格 (円)
3.4	90	45	SIN034090/3	2 608 588 843***	2,700
3.5	90	45	SIN035090/3	2 608 588 844***	2,700
4.3	90	45	SIN043090/3	2 608 588 845**	2,700

■用途

穴あけ材料	6.35mm 六角軸	
	振動ドリル使用 (回転+振動)	インパクトドライバー使用 (回転作業)
コンクリート	○	○*
モルタル	○	○
石材	○	×

*回転作業でコンクリートの穴あけをする場合、硬い石に当たった時は作業を中止し、振動作業に切り替えてください。



充電マルチドリルビット

コードレスインパクトドライバーでいろいろな材料に、簡単に手間なく穴あけ! “1本でOK!”



ポッシュが新たに開発した超硬チップは、構成する粒子が0.6μmと通常の1/3以下の細かさ。それにより超硬チップは、非常に高密度になります。そのチップをダイヤモンドで精密に研磨。理想的な先端角度と鋭いエッジにより、正確な位置決めと様々な材料に対してスムーズに穴あけすることが可能となりました。また、急角度の削りだし4本フルートにより、素早く切り粉を排出。振動をかけても大丈夫な頑丈な構造とあいまって、非常に高い耐久性も同時に実現しました。インパクトドライバー対応の6.35mm六角軸は、ドライバードリルでも振動ドリルでも安全に使用することが可能です。

充電マルチドリルビット

(★=売れ筋マーク)

適合機種

コードレスインパクトドライバー、電気ドリル、振動ドリル
※機種ごとの使用可能サイズは、各メーカーの指定に従ってください。

充電マルチドリルビット



ショートタイプ					
径 (mmφ)	全長 (mm)	有効長 (mm)	モデル名	注文番号	標準小売価格 (円)
3.0	90	45	MDB030 090	2 608 682 150***	1,200
3.2	90	45	MDB032 090	2 608 682 151***	1,200
3.4	90	45	MDB034 090	2 608 682 152***	1,200
3.5	90	45	MDB035 090	2 608 682 153***	1,200
3.8	90	45	MDB038 090	2 608 682 154**	1,200
4.0	90	45	MDB040 090	2 608 682 155**	1,200
4.3	90	45	MDB043 090	2 608 682 156***	1,200
4.5	100	50	MDB045 100	2 608 682 157**	1,200
4.8	100	50	MDB048 100	2 608 682 158**	1,200
5.0	100	50	MDB050 100	2 608 682 159***	1,200
5.3	100	60	MDB053 100	2 608 588 226*	1,400
5.5	100	60	MDB055 100	2 608 682 160**	1,400
6.0	100	60	MDB060 100	2 608 682 161***	1,400
6.4	100	60	MDB064 100	2 608 682 162**	1,400
6.5	100	60	MDB065 100	2 608 682 163**	1,400

ロングタイプ					
径 (mmφ)	全長 (mm)	有効長 (mm)	モデル名	注文番号	標準小売価格 (円)
3.0					
3.2	150	90	MDB032 150	2 608 588 213*	1,500
3.4	150	90	MDB034 150	2 608 588 214**	1,500
3.5	150	90	MDB035 150	2 608 588 215*	1,500
3.8					
4.0	150	90	MDB040 150	2 608 588 216	1,600
4.3	150	90	MDB043 150	2 608 588 217*	1,600
4.5	150	90	MDB045 150	2 608 588 218*	1,600
4.8	150	90	MDB048 150	2 608 588 219	1,600
5.0	150	90	MDB050 150	2 608 588 220*	1,600
5.3	150	90	MDB053 150	2 608 588 221	1,600
5.5	150	90	MDB055 150	2 608 588 222	1,700
6.0	150	90	MDB060 150	2 608 588 223*	1,700
6.4	150	90	MDB064 150	2 608 588 224	1,700
6.5	150	90	MDB065 150	2 608 588 225*	1,700
7.0	150	90	MDB070 150	2 608 578 078	1,900
7.5	150	90	MDB075 150	2 608 578 079	1,900
8.0	150	90	MDB080 150	2 608 578 080	2,000
8.5	150	90	MDB085 150	2 608 578 081	2,000
9.0	150	90	MDB090 150	2 608 578 082	2,300
9.5	150	90	MDB095 150	2 608 578 083	2,500
10.0	150	90	MDB100 150	2 608 578 084	2,500
10.5	150	90	MDB105 150	2 608 578 085	2,600

お得意・3本入りセット (同一サイズ)

径 (mmφ)	全長 (mm)	有効長 (mm)	モデル名	注文番号	標準小売価格 (円)
3.4	90	45	MDB034 090/3	2 608 682 164***	2,800
3.5	90	45	MDB035 090/3	2 608 682 165***	2,800
4.3	90	45	MDB043 090/3	2 608 682 166**	2,800

■用途

材 料	適 合			材 料	適 合			材 料	適 合		
	最 適	可 能	一 部 可 能		最 適	可 能	一 部 可 能		最 適	可 能	一 部 可 能
モルタル	◎			陶器タイル	◎			アルミ		○	
ブロック	◎			塩ビ管	◎			瓦		○	
石膏ボード	◎			木材		○		スレート		○	
ALC	◎			プラスチック		○		磁器タイル			△*
レンガ	◎			コンクリート		○		*磁器タイルの種類によって、穴あけ可能なものと不可のものがあります。			
サイディング	◎			軟銅板		○					

磁気ボール盤用超硬カッター NEW

独自の超硬技術と最適なチップ形状により、高速かつスムーズな穴あけと耐久性を実現

- ① 独自の先端形状により摩擦と熱を低減
- ② 超微粒超硬チップにより長寿命を実現

ほぼ全ての機械に対応するユニバーサルシャフト

19mmユニバーサルシャフトは、市販の取付穴径19mmのほぼ全ての磁気ボール盤に取り付けが可能です

長寿命設計

自社設計の高品質超硬粒子超硬を採用したチップにより長寿命を実現

スムーズな穴あけ

先端形状の最適化と刃形状の組み合わせ*により、切削動作を最大限に活かし、摩擦を低減し、高速かつスムーズな穴あけを実現

*特許 4089 23

サイズ (穴径x有効長mm)	注文番号	標準小売価格 (円)
14 x 35	2 608 577 483	8,000
16 x 35	2 608 577 484	8,000
18 x 35	2 608 577 485	8,000
20 x 35	2 608 577 486	8,000
22 x 35	2 608 577 487	8,000
24 x 35	2 608 577 488	8,000
26 x 35	2 608 577 489	8,200
28 x 35	2 608 577 490	8,200
30 x 35	2 608 577 491	8,200
32 x 35	2 608 577 492	9,800
35 x 35	2 608 577 493	9,800
40 x 35	2 608 577 494	12,000

サイズ (穴径x有効長mm)	注文番号	標準小売価格 (円)
14 x 50	2 608 577 495	8,800
16 x 50	2 608 577 496	8,800
18 x 50	2 608 577 497	8,800
20 x 50	2 608 577 498	8,800
22 x 50	2 608 577 499	9,000
24 x 50	2 608 577 500	9,000
26 x 50	2 608 577 501	9,800
28 x 50	2 608 577 502	9,800
30 x 50	2 608 577 503	9,800
32 x 50	2 608 577 504	12,000
35 x 50	2 608 577 505	12,000
40 x 50	2 608 577 506	14,000

センターピン

注文番号	品名	標準小売価格 (円)	径 (mm φ)	全長 (mm)
■適合超硬カッターサイズ: 有効長 35mm・14-16mm 2 608 577 507	センターピン PL6035	2,000	6.34	90
■適合超硬カッターサイズ: 有効長 35mm・17-40mm 2 608 577 508	センターピン PL8035	2,000	8.00	90

注文番号	品名	標準小売価格 (円)	径 (mm φ)	全長 (mm)
■適合超硬カッターサイズ: 有効長 50mm・14-16mm 2 608 577 509	センターピン PL6050	2,000	6.34	106
■適合超硬カッターサイズ: 有効長 50mm・17-40mm 2 608 577 510	センターピン PL8050	2,000	8.00	106

超硬ホールソー (回転専用、軸付き)

EXPERT

段付きセンタードリルが超硬チップを守る!

耐久性がアップした最高にタフな超硬ホールソー

用途 鋼板、ステンレス板、プラスチック、塩ビ、FRP等の穴あけ

5mmまで

ACCESSORY RANGE

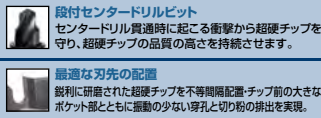
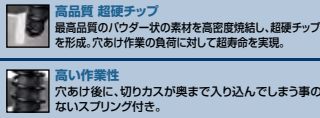

(★=売れ筋マーク)

刃先径 (mmφ)	注文番号	標準小売価格 (円)	小箱入数	刃先径 (mmφ)	注文番号	標準小売価格 (円)	小箱入数	刃先径 (mmφ)	注文番号	標準小売価格 (円)	小箱入数
14	2 608 901 970 *	5,700	5	33	2 608 901 989 ***	7,700	4	52	2 608 902 008	12,800	3
15	2 608 901 971 *	5,700	5	34	2 608 901 990 *	7,700	4	53	2 608 902 009	12,800	3
16	2 608 901 972 *	5,700	5	35	2 608 901 991 **	7,700	4	54	2 608 902 010	12,800	3
17	2 608 901 973	5,700	5	36	2 608 901 992	9,000	4	55	2 608 902 011 *	12,800	3
18	2 608 901 974 **	5,700	5	37	2 608 901 993	9,000	4	60	2 608 902 012	16,700	3
19	2 608 901 975 **	5,700	5	38	2 608 901 994 **	9,000	4	61	2 608 902 013	16,700	3
20	2 608 901 976 **	5,700	5	39	2 608 901 995	9,000	4	62	2 608 902 014	16,700	3
21	2 608 901 977 ***	5,700	5	40	2 608 901 996 **	9,000	4	65	2 608 902 015 *	16,700	3
22	2 608 901 978 ***	5,700	5	41	2 608 901 997	10,300	4	70	2 608 902 016	19,100	1
23	2 608 901 979 *	5,700	5	42	2 608 901 998 *	10,300	4	75	2 608 902 017	20,500	1
24	2 608 901 980 *	5,700	5	43	2 608 901 999	10,300	4	80	2 608 902 018	22,200	1
25	2 608 901 981 ***	5,700	5	44	2 608 902 000	10,300	3	85	2 608 902 019	24,800	1
26	2 608 901 982	6,600	5	45	2 608 902 001	10,300	3	90	2 608 902 020	26,700	1
27	2 608 901 983 ***	6,600	5	47	2 608 902 003	11,700	3	95	2 608 902 021	28,000	1
28	2 608 901 984 **	6,600	4	48	2 608 902 004	11,700	3	100	2 608 902 022	29,800	1
29	2 608 901 985	6,600	4	50	2 608 902 006 ***	11,700	3	110	2 608 902 023	39,400	1
30	2 608 901 986 ***	6,600	4	51	2 608 902 007	12,800	3	120	2 608 902 024	52,400	1
31	2 608 901 987	7,700	4								
32	2 608 901 988 **	7,700	4								

品名	注文番号	標準小売価格 (円)
段付きセンタードリル: 6mmφ	2 608 902 025	900
スプリング10本入り (14-19mm用 5本, 20-120mm用 5本)	2 608 902 026	600
センタードリル留めネジ (10ヶ入)	2 608 902 027	400

ポッシュ超硬テクノロジー



バイメタルホールソー (回転専用)

電気ドリル用ストレートシャंक

(★=売れ筋マーク)

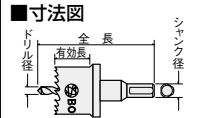

切削能力に優れたバイメタル構造
高級コバルトハイスSKH-59 (M42) を採用した刃先と強靱なバネ鋼を電子ビーム溶接したバイメタル構造により鋭い切れ味を実現。
振動が少なくスムーズに穴あけ! "パリオピッチ"
大径の穴あけ時につきものの振動をパリオピッチにより低減。

仕様

刃先径 (mmφ)	刃厚 (mm)	山数 (インチ当たり)	全長 (mm)	有効長 (mm)	適応板厚 (mm)	シャंक径 (mmφ)	ドリル径 (mmφ)
12~20	1	4-6 (パリオピッチ)	65	22.5	3.2	6	6
21~53	1	4-6 (パリオピッチ)	90	22.5	3.2	10	6
55~77	1	4-6 (パリオピッチ)	118	34.0	3.2	13	6

刃先径 (mmφ)	モデル名	注文番号	標準小売価格 (円)	小箱入数	刃先径 (mmφ)	モデル名	注文番号	標準小売価格 (円)	小箱入数	刃先径 (mmφ)	モデル名	注文番号	標準小売価格 (円)	小箱入数
12	BMH-012SR	2 608 584 148 *	3,100	10本	25	BMH-025SR	2 608 584 161 *	3,900	10本	38	BMH-038SR	2 608 584 174	5,500	10本
13	BMH-013SR	2 608 584 149 **	3,100	10本	26	BMH-026SR	2 608 584 162	3,900	10本	40	BMH-040SR	2 608 584 175	6,000	10本
14	BMH-014SR	2 608 584 150	3,100	10本	27	BMH-027SR	2 608 584 163 ***	3,900	10本	41	BMH-041SR	1 619 JCO 080	6,000	10本
15	BMH-015SR	2 608 584 151 ***	3,100	10本	28	BMH-028SR	2 608 584 164 *	3,900	10本	42	BMH-042SR	2 608 584 176 ***	6,000	10本
16	BMH-016SR	2 608 584 152 **	3,100	10本	29	BMH-029SR	2 608 584 165	3,900	10本	43	BMH-043SR	2 608 584 177	6,000	10本
17	BMH-017SR	2 608 584 153	3,100	10本	30	BMH-030SR	2 608 584 166 **	4,800	10本	45	BMH-045SR	2 608 584 178	6,600	10本
18	BMH-018SR	2 608 584 154	3,100	10本	31	BMH-031SR	2 608 584 167	4,800	10本	50	BMH-050SR	2 608 584 179 **	7,500	10本
19	BMH-019SR	2 608 584 155	3,100	10本	32	BMH-032SR	2 608 584 168	4,800	10本	53	BMH-053SR	2 608 584 180 *	7,500	10本
20	BMH-020SR	2 608 584 156 *	3,300	10本	33	BMH-033SR	2 608 584 169 ***	4,800	10本	55	BMH-055SR	2 608 584 181	8,300	1本
21	BMH-021SR	2 608 584 157 ***	3,300	10本	34	BMH-034SR	2 608 584 170 **	4,800	10本	60	BMH-060SR	2 608 584 182	9,300	1本
22	BMH-022SR	2 608 584 158 ***	3,300	10本	35	BMH-035SR	2 608 584 171 **	5,500	10本	65	BMH-065SR	2 608 584 183 *	10,000	1本
23	BMH-023SR	2 608 584 159	3,300	10本	36	BMH-036SR	2 608 584 172	5,500	10本	77	BMH-077SR	1 619 JCO 081	12,200	1本
24	BMH-024SR	2 608 584 160	3,300	10本	37	BMH-037SR	2 608 584 173	5,500	10本					

*表示の標準小売価格は1本の価格です。

コードレス工具用六角シャंक (六角軸6.35mm/13mm溝)

(★=売れ筋マーク)

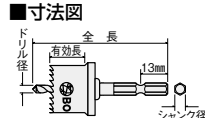

0.5mmの極薄刃。穴あけスピード&本数約60%*アップ!
*コードレス工具で通常刃厚ホールソーを使用した場合との比較。(ポッシュデータ)

切削能力に優れたバイメタル構造
インパクトドライバーにワンタッチ!
充電インパクトドライバーにワンタッチで取り付けが可能です。

仕様

刃先径 (mmφ)	刃厚 (mm)	山数 (インチ当たり)	全長 (mm)	有効長 (mm)	適応板厚 (mm)	シャंक径 (mmφ)	ドリル径 (mmφ)
12~38	0.5	8	69	12	1.6	6.35 (二箇所)	4

刃先径 (mmφ)	モデル名	注文番号	標準小売価格 (円)	小箱入数	刃先径 (mmφ)	モデル名	注文番号	標準小売価格 (円)	小箱入数	刃先径 (mmφ)	モデル名	注文番号	標準小売価格 (円)	小箱入数
12	BMH-012BAT	2 608 584 184 *	4,100	10本	21	BMH-021BAT	2 608 584 193 ***	4,300	10本	30	BMH-030BAT	2 608 584 202 *	5,800	10本
13	BMH-013BAT	2 608 584 185 *	4,100	10本	22	BMH-022BAT	2 608 584 194 ***	4,300	10本	31	BMH-031BAT	2 608 584 203	5,800	10本
14	BMH-014BAT	2 608 584 186	4,100	10本	23	BMH-023BAT	2 608 584 195	4,300	10本	32	BMH-032BAT	2 608 584 204	5,800	10本
15	BMH-015BAT	2 608 584 187 **	4,100	10本	24	BMH-024BAT	2 608 584 196	4,300	10本	33	BMH-033BAT	2 608 584 205 ***	5,800	10本
16	BMH-016BAT	2 608 584 188	4,100	10本	25	BMH-025BAT	2 608 584 197 *	4,800	10本	34	BMH-034BAT	2 608 584 206 **	5,800	10本
17	BMH-017BAT	2 608 584 189	4,100	10本	26	BMH-026BAT	2 608 584 198	4,800	10本	35	BMH-035BAT	2 608 584 207 *	6,100	10本
18	BMH-018BAT	2 608 584 190	4,100	10本	27	BMH-027BAT	2 608 584 199 ***	4,800	10本	36	BMH-036BAT	2 608 584 208	6,100	10本
19	BMH-019BAT	2 608 584 191	4,100	10本	28	BMH-028BAT	2 608 584 200 **	4,800	10本	37	BMH-037BAT	2 608 584 209	6,100	10本
20	BMH-020BAT	2 608 584 192 *	4,300	10本	29	BMH-029BAT	2 608 584 201	4,800	10本	38	BMH-038BAT	2 608 584 210 **	6,100	10本

*表示の標準小売価格は1本の価格です。

バイメタルホールソー ユーザーセット (収納、持ち運びに便利な工具入れ付)

《電気、空調工事業者様向け》コードレス工具用

モデル名	BMH-SETJ	標準小売価格 (円)	22,000	セット内容	21mmφ×2個、27mmφ×2個、33mmφ×1個、収納・持ち運びに便利な L-BOXX-MINI (グレー) 付
注文番号	1 619 JCO 613	シャंक	六角シャंक (二面幅: 6.35mm)		

バイメタルホールソー用 センタードリル

サイズ	適合ホールソー	注文番号	標準小売価格 (円)
6mmφ × 62mm*	ストレートシャंक: 12~20mmφ	2 608 597 896	700
6mmφ × 62mm	ストレートシャंक: 21~53mmφ	2 608 597 893	700
6mmφ × 85mm	ストレートシャंक: 55~77mmφ	2 608 597 894	700

*シャंकとの一体型。
注) コードレス工具用はシャंकの交換はできません。

バイメタルホールソー用 スプリング

サイズ	適合ホールソー	注文番号	標準小売価格 (円)
6 × 25 × 1.0mmφ	ストレートシャंक: 12~20mmφ	2 609 390 548	400
8.7 × 25 × 1.4mmφ	ストレートシャंक: 21~53mmφ	2 609 390 550	400
11 × 38 × 1.4mmφ	ストレートシャंक: 55~77mmφ	2 609 390 551	400
4 × 14 × 0.8mmφ	コードレス工具用六角シャंक	2 609 390 552	400

アクセサリ (ネジ締め、穴あけ、破り用)



Bosch Poly-clic System Technology

ホールソー・コアの新標準 ボッシュ ポリクリックシステム

同じシャンクで全ての cutter、多くのサイズが使えて経済的。

使いやすさ、便利さを追求!!

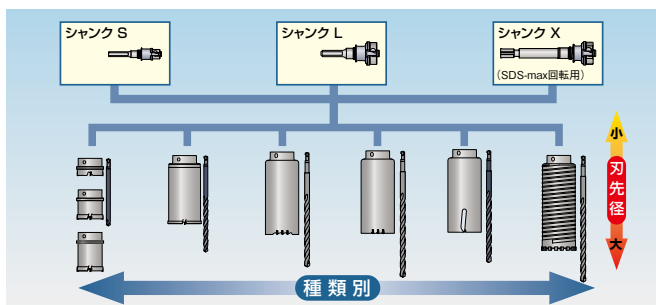

■Cutter・センタードリルの着脱は工具不要でワンタッチ

切削クズの取り出し、Cutterとセンタードリルの交換もカンタン! ストップバーを引き下げてCutterをひねるだけのカンタン操作ですので、すぐに次の作業に移れます。

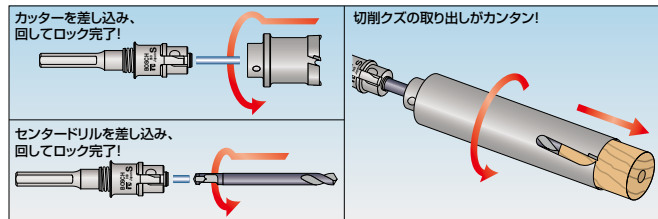

共用シャンク/センタードリル/センターピン一覧

ポリクリック システム

*適合Cutter種類詳細は、P122~124のCutter一覧の適合欄も参照

	品名	モデル名	注文番号	標準小売価格	全長 (mm)	先端部直径 (mmφ)	シャンク種類 / 適合シャンク	適合Cutter種類	適合Cutter刃先径 (直径mmφ)	
吸じんシャンク		六角シャンク S	PC-BAT/S	2 609 390 568	¥5,700	93.5	-	コードレス工具用6.35mm六角軸	超硬ホールソー	~ 35
		ストレートシャンク S	PC-SR/S	2 609 390 566	¥5,700	105.5	-	電気ドリル用10mmストレート軸	全種	~ 49
		SDSプラスシャンク S	PC-SDS/S	2 609 390 567	¥5,700	118.5	-	SDSプラスハンマードリル用	全種	~ 49
		ストレートシャンク Sロング	PC-SR/SL	2 608 584 717	¥6,600	200	-	電気ドリル用10mmストレート軸	全種	~ 49
		SDSプラスシャンク Sロング	PC-SDS/SL	2 608 584 718	¥6,600	200	-	SDSプラスハンマードリル用	全種	~ 49
		ストレートシャンク L	PC-SR/L	2 609 390 569	¥10,000	118.5	-	電気ドリル用13mmストレート軸	全種	50 ~
		SDSプラスシャンク L	PC-SDS/L	2 609 390 570	¥10,000	131.5	-	SDSプラスハンマードリル用	全種	50 ~
		ストレートシャンク Lロング	PC-SR/LL	2 608 584 719	¥11,800	200	-	電気ドリル用13mmストレート軸	全種	50 ~
		SDSプラスシャンク Lロング	PC-SDS/LL	2 608 584 720	¥11,800	200	-	SDSプラスハンマードリル用	全種	50 ~
		吸じんSDSプラスシャンク S	PC-SDS/SE	2 609 390 382	¥17,700	118.5	-	SDSプラスハンマードリル用 (金属を含む材料の穴あけには使用不可)	マルチダイヤモンド、ダイヤモンドコア、振動コア、ALCコア、2x4サイディングコア	~ 49
		吸じんストレートシャンク L	PC-SR/LE	2 609 390 383	¥22,200	118.5	-	電気ドリル用13mmストレート軸 (金属を含む材料の穴あけには使用不可)	マルチダイヤモンド、ダイヤモンドコア、振動コア、ALCコア、2x4サイディングコア	50 ~
		吸じんSDSプラスシャンク L	PC-SDS/LE	2 609 390 384	¥22,200	131.5	-	SDSプラスハンマードリル用 (金属を含む材料の穴あけには使用不可)	マルチダイヤモンド、ダイヤモンドコア、振動コア、ALCコア、2x4サイディングコア	50 ~
吸じんカバー		吸じんカバー (~80mmφ)	PC-E80	2 609 390 385	¥2,000	-	-	吸じんシャンク S-L 用 (金属を含む材料の穴あけには使用不可)	マルチダイヤモンド、ダイヤモンドコア、振動コア、ALCコア、2x4サイディングコア	~ 80
		吸じんカバー (~150mmφ)	PC-E150	2 609 390 386	¥3,400	-	-	吸じんシャンク L 用 (金属を含む材料の穴あけには使用不可)	マルチダイヤモンド、ダイヤモンドコア、振動コア、ALCコア、2x4サイディングコア	~ 150
		吸じんカバー (~220mmφ)	PC-E220	2 609 390 387	¥5,200	-	-	吸じんシャンク L 用 (金属を含む材料の穴あけには使用不可)	マルチダイヤモンド、ダイヤモンドコア、振動コア、ALCコア、2x4サイディングコア	~ 220
センタードリルガイドバー		センタードリル No.10	PCD10	2 608 597 915	¥1,700	70	8	ポリクリックシャンク S 用	超硬ホールソー	~ 49
		センタードリル No.11	PCD11	2 608 597 916	¥2,000	82	8	ポリクリックシャンク L・X 用	超硬ホールソー	50 ~
		センタードリル No.12	PCD12	2 608 597 913	¥2,000	100	8	ポリクリックシャンク S 用	超硬深穴ホールソー	~ 49
		センタードリル No.13	PCD13	2 608 597 911	¥2,800	113	8	ポリクリックシャンク L・X 用	超硬深穴ホールソー	50 ~
		センタードリル No.15	PCD15	2 608 597 908	¥2,500	120	8	ポリクリックシャンク S 用	複合材コア	~ 45
		センタードリル No.16	PCD16	2 608 597 909	¥4,500	140	9.3	ポリクリックシャンク L・X 用	複合材コア	50 ~
		センタードリル No.17	PCD17	2 608 597 907	¥4,600	225	9.3	ポリクリックシャンク S・L・X 用	2x4サイディングコア	全刃先径
		センタードリル No.18	PCD18	2 608 597 928	¥3,300	250	10	ポリクリックシャンク S・L・X 用	ALCコア	全刃先径
		センタードリル No.19	PCD19	2 608 597 929	¥3,300	225	10	ポリクリックシャンク S・L・X 用	振動コア(有効長130mmCutter用)	全刃先径
		センタードリル No.20	PCD20	2 608 597 930	¥3,300	250	10	ポリクリックシャンク S 用	振動コア(有効長170mmCutter用)	~ 38
		センターピン No.21	PCD21	2 608 597 931	¥7,000	228	10 (最大部16)	ポリクリックシャンク S・L・X 用	ダイヤモンドコア	全刃先径
		センタードリル No.22	PCD22	2 608 584 713	¥3,300	225	10	ポリクリックシャンク S・L・X 用	マルチダイヤモンド	全刃先径
	センタードリル No.23	PCD23	2 608 584 714	¥4,600	225	9.3	ポリクリックシャンク S・L・X 用	マルチダイヤモンド	全刃先径	
	センターピン No.24	PCD24	2 608 584 715	¥7,000	208	9.5 (最大部14)	ポリクリックシャンク S・L・X 用	マルチダイヤモンド	全刃先径	

アクセサリ(ネジ締め・穴あけ・破り用)

9

超硬深穴ホールソー / 超硬ホールソー カッター一覧

ポリクリック システム

*適合シャックセンタードリルセンターピン詳細は、P121の適合一覧も参照

超硬深穴ホールソーカッター

穴あけ用途: 鋼板、ステンレス板、鋳鉄、合成樹脂板 等
厚み: 12mmまで



刃先径 ▶ 14~48mmφ

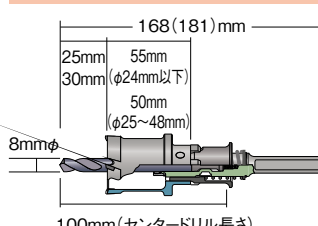

刃先径 ▶ 50~120mmφ

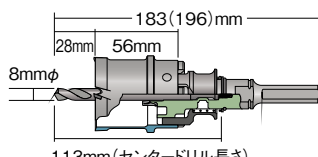



超硬ホールソーカッター

穴あけ用途: 鋼板、ステンレス板、鋳鉄、合成樹脂板 等
厚み: 4mmまで

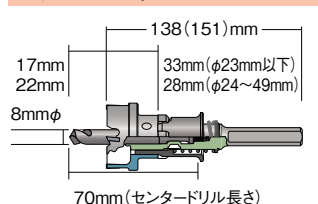

刃先径 ▶ 14~49mmφ

刃先径 ▶ 50~115mmφ

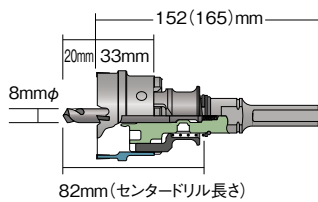

刃先径 (mmφ)	モデル名	注文番号	標準小売価格	適合シャック	適合センタードリル				
14	PFH-014C	2 608 584 327	¥6,200	ストレートシャック S SDSプラスシャック S ストレートシャック Sロング SDSプラスシャック Sロング	PCD12				
15	PFH-015C	2 608 584 328	¥6,200						
16	PFH-016C	2 608 584 329	¥6,200						
17	PFH-017C	2 608 584 330	¥6,200						
18	PFH-018C	2 608 584 331	¥6,200						
20	PFH-020C	2 608 584 333	¥6,200						
21	PFH-021C	2 608 584 334	¥6,200						
22	PFH-022C	2 608 584 335	¥6,200						
23	PFH-023C	2 608 584 336	¥6,200						
24	PFH-024C	2 608 584 337	¥6,200						
25	PFH-025C	2 608 584 338	¥6,200						
27	PFH-027C	2 608 584 340	¥7,200						
28	PFH-028C	2 608 584 341	¥7,200						
29	PFH-029C	2 608 584 342	¥7,200						
30	PFH-030C	2 608 584 343	¥7,200						
32	PFH-032C	2 608 584 345	¥8,300						
33	PFH-033C	2 608 584 346	¥8,300						
34	PFH-034C	2 608 584 347	¥8,300						
35	PFH-035C	2 608 584 348	¥8,300						
38	PFH-038C	2 608 584 351	¥9,700						
39	PFH-039C	2 608 584 352	¥9,700						
40	PFH-040C	2 608 584 353	¥9,700						
41	PFH-041C	2 608 584 354	¥10,200						
42	PFH-042C	2 608 584 355	¥10,600						
44	PFH-044C	2 608 584 357	¥10,200						
45	PFH-045C	2 608 584 358	¥10,600						
46	PFH-046C	2 608 584 359	¥11,400						
47	PFH-047C	2 608 584 360	¥11,400						
48	PFH-048C	2 608 584 361	¥11,800						
50	PFH-050C	2 608 584 363	¥11,800			ストレートシャック L SDSプラスシャック L ストレートシャック Lロング SDSプラスシャック Lロング S SDS-max回転用シャック X	PCD13		
53	PFH-053C	2 608 584 366	¥13,400						
57	PFH-057C	2 608 584 370	¥14,100						
59	PFH-059C	2 608 584 372	¥14,600						
60	PFH-060C	2 608 584 373	¥14,600						
63	PFH-063C	2 608 584 376	¥15,900						
65	PFH-065C	2 608 584 378	¥16,400						
75	PFH-075C	2 608 584 380	¥18,000						
78	PFH-078C	2 608 584 383	¥19,000						
80	PFH-080C	2 608 584 384	¥19,000						
90	PFH-090C	2 608 584 386	¥22,300						
100	PFH-100C	2 608 584 388	¥25,900						
110	PFH-110C	2 608 584 390	¥28,800						
120	PFH-120C	2 608 584 392	¥32,600						
14	PH-014C	2 608 584 478	¥3,400					六角シャック S ストレートシャック S SDSプラスシャック S ストレートシャック Sロング SDSプラスシャック Sロング	PCD10
15	PH-015C	2 608 584 479	¥3,400						
16	PH-016C	2 608 584 480	¥3,400						
17	PH-017C	2 608 584 481	¥3,400						
18	PH-018C	2 608 584 482	¥3,400						
19	PH-019C	2 608 584 483	¥3,400						
20	PH-020C	2 608 584 484	¥3,400						
21	PH-021C	2 608 584 485	¥3,400						
22	PH-022C	2 608 584 486	¥3,400						
23	PH-023C	2 608 584 487	¥3,400						
24	PH-024C	2 608 584 488	¥3,400						
25	PH-025C	2 608 584 489	¥3,400						
27	PH-027C	2 608 584 491	¥4,200						
28	PH-028C	2 608 584 492	¥4,200						
29	PH-029C	2 608 584 493	¥4,200						
30	PH-030C	2 608 584 494	¥4,200						
32	PH-032C	2 608 584 496	¥5,200						
33	PH-033C	2 608 584 497	¥5,200						
34	PH-034C	2 608 584 498	¥5,200						
35	PH-035C	2 608 584 499	¥5,200						
37	PH-037C	2 608 584 501	¥6,000						
38	PH-038C	2 608 584 502	¥6,200						
40	PH-040C	2 608 584 504	¥6,200						
41	PH-041C	2 608 584 505	¥7,600						
42	PH-042C	2 608 584 506	¥7,600						
44	PH-044C	2 608 584 508	¥7,600						
47	PH-047C	2 608 584 511	¥8,400						
48	PH-048C	2 608 584 512	¥8,400						
49	PH-049C	2 608 584 513	¥8,700						
50	PH-050C	2 608 584 514	¥8,700	ストレートシャック L SDSプラスシャック L ストレートシャック Lロング SDSプラスシャック Lロング SDS-max回転用シャック X	PCD11				
51	PH-051C	2 608 584 515	¥9,800						
52	PH-052C	2 608 584 516	¥10,100						
53	PH-053C	2 608 584 517	¥10,100						
54	PH-054C	2 608 584 518	¥9,800						
55	PH-055C	2 608 584 519	¥9,800						
57	PH-057C	2 608 584 521	¥10,400						
58	PH-058C	2 608 584 522	¥10,400						
59	PH-059C	2 608 584 523	¥10,800						
60	PH-060C	2 608 584 524	¥10,800						
61	PH-061C	2 608 584 525	¥11,800						
62	PH-062C	2 608 584 526	¥11,800						
63	PH-063C	2 608 584 527	¥11,800						
65	PH-065C	2 608 584 529	¥11,800						
66	PH-066C	2 608 584 530	¥12,400						
67	PH-067C	2 608 584 531	¥12,000						
68	PH-068C	2 608 584 532	¥12,400						
69	PH-069C	2 608 584 533	¥12,400						
70	PH-070C	2 608 584 534	¥12,400						
75	PH-075C	2 608 584 535	¥13,000						
76	PH-076C	2 608 584 536	¥13,400						
79	PH-079C	2 608 584 539	¥13,400						
80	PH-080C	2 608 584 540	¥13,900						
85	PH-085C	2 608 584 541	¥16,300						
105	PH-105C	2 608 584 545	¥20,300						
115	PH-115C	2 608 584 547	¥23,400						

アクセサリ(ネジ締め・穴あけ・破り用)

9

ガルバウツコア/マルチダイヤコア/ダイヤモンドコア/振動コア カッター一覧

ポリワリックシステム

*適合シャックセンタードリル・センターピン詳細は、P121の適合一覧も参照

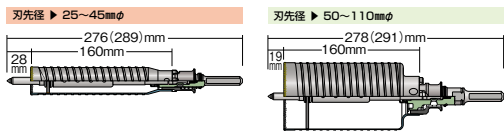
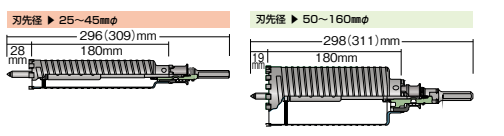
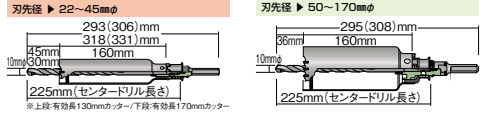
	刃先径 (mmΦ)	モデル名	注文番号	標準小売価格	適合シャック	適合センタードリル/吸込カッター
マルチダイヤコアカッター 穴あけ用途: 窯業系・金属系サイディング、ALC、モルタル、ブロック、レンガ、かわら等 厚み:130mmまで 	25	PMD-025C	2 608 584 684	¥14,500	ストレーツシャック S、SDSプラスシャック S	PCD22 PCD23 PCD24 PCD25 PC-E80
	32	PMD-032C	2 608 584 686	¥14,500		
	35	PMD-035C	2 608 584 687	¥14,500		
	38	PMD-038C	2 608 584 688	¥14,500		
	55	PMD-055C	2 608 584 691	¥14,800	ストレーツシャック L SDSプラスシャック L ストレーツシャック Lロング SDSプラスシャック Lロング SDS-max回転用シャック X 吸じんストレーツシャック L 吸じんSDSプラスシャック L	PCD22 PCD23 PCD24 PCD25 PC-E80 PC-E150 PC-E220
	65	PMD-065C	2 608 584 693	¥15,800		
	70	PMD-070C	2 608 584 694	¥17,500		
	75	PMD-075C	2 608 584 695	¥18,300		
	80	PMD-080C	2 608 584 696	¥19,100		
	95	PMD-095C	2 608 584 698	¥22,500		
	100	PMD-100C	2 608 584 699	¥24,300		
	110	PMD-110C	2 608 584 700	¥25,900		
	120	PMD-120C	2 608 584 701	¥28,800		
	160	PMD-160C	2 608 584 702	¥40,500		
ダイヤモンドコアカッター 穴あけ用途: 鉄筋 (12mmφまで) コンクリート、PCコンクリート、モルタル等 厚み:150mmまで 	25	PDI-025C	2 608 550 438	¥25,800	ストレーツシャック S SDSプラスシャック S ストレーツシャック Sロング SDSプラスシャック Sロング 吸じんストレーツシャック S 吸じんSDSプラスシャック S	PCD21 PC-E80
	29	PDI-029C	2 608 550 439	¥25,800		
	32	PDI-032C	2 608 550 440	¥25,800		
	35	PDI-035C	2 608 550 441	¥25,800		
	38	PDI-038C	2 608 550 442	¥25,800		
	45	PDI-045C	2 608 550 443	¥25,800	ストレーツシャック L SDSプラスシャック L ストレーツシャック Lロング SDSプラスシャック Lロング SDS-max回転用シャック X 吸じんストレーツシャック L 吸じんSDSプラスシャック L	PCD21 PC-E80 PC-E150 PC-E220
	50	PDI-050C	2 608 550 444	¥27,100		
	55	PDI-055C	2 608 550 445	¥27,100		
	60	PDI-060C	2 608 550 446	¥28,400		
	65	PDI-065C	2 608 550 447	¥29,300		
	70	PDI-070C	2 608 550 448	¥31,600		
	75	PDI-075C	2 608 550 449	¥34,900		
	80	PDI-080C	2 608 550 450	¥38,200		
	90	PDI-090C	2 608 550 451	¥43,100		
	100	PDI-100C	2 608 550 452	¥50,600		
	110	PDI-110C	2 608 550 453	¥56,600		
120	PDI-120C	2 608 550 454	¥64,400			
150	PDI-150C	2 608 550 456	¥71,500			
160	PDI-160C	2 608 550 457	¥78,900			
振動コアカッター 穴あけ用途: ブロック、モルタル等 厚み:130mm または 170mmまで 	25 (有効長130mm)	PSI-025C	2 608 550 396	¥10,900	ストレーツシャック S SDSプラスシャック S ストレーツシャック Sロング SDSプラスシャック Sロング 吸じんストレーツシャック S 吸じんSDSプラスシャック S	PCD19 PC-E80 PCD20 PC-E80
	29 (有効長130mm)	PSI-029C	2 608 550 397	¥10,900		
	32 (有効長130mm)	PSI-032C	2 608 550 398	¥10,900		
	35 (有効長130mm)	PSI-035C	2 608 550 399	¥10,900		
	38 (有効長130mm)	PSI-038C	2 608 550 400	¥10,900		
	22 (有効長170mm)	PSI-L022C	2 608 550 421	¥11,400		
	25 (有効長170mm)	PSI-L025C	2 608 550 422	¥11,000		
	29 (有効長170mm)	PSI-L029C	2 608 550 423	¥11,000		
	32 (有効長170mm)	PSI-L032C	2 608 550 424	¥11,400		
	35 (有効長170mm)	PSI-L035C	2 608 550 425	¥11,400		
	38 (有効長170mm)	PSI-L038C	2 608 550 426	¥11,400	ストレーツシャック L SDSプラスシャック L ストレーツシャック Lロング SDSプラスシャック Lロング SDS-max回転用シャック X 吸じんストレーツシャック L 吸じんSDSプラスシャック L	PCD19 PC-E80 PC-E150 PC-E220
	50 (有効長130mm)	PSI-050C	2 608 550 402	¥11,000		
	60 (有効長130mm)	PSI-060C	2 608 550 404	¥11,500		
	65 (有効長130mm)	PSI-065C	2 608 550 405	¥11,800		
	70 (有効長130mm)	PSI-070C	2 608 550 406	¥13,000		
	75 (有効長130mm)	PSI-075C	2 608 550 407	¥13,700		
	80 (有効長130mm)	PSI-080C	2 608 550 408	¥14,300		
	90 (有効長130mm)	PSI-090C	2 608 550 410	¥16,200		
	100 (有効長130mm)	PSI-100C	2 608 550 412	¥18,200		
	105 (有効長130mm)	PSI-105C	2 608 550 413	¥18,500		
110 (有効長130mm)	PSI-110C	2 608 550 414	¥19,400			
120 (有効長130mm)	PSI-120C	2 608 550 415	¥21,600			
130 (有効長130mm)	PSI-130C	2 608 550 416	¥25,900			
160 (有効長130mm)	PSI-160C	2 608 550 419	¥30,300			

アクセサリ(ネジ締め・穴あけ・破け・破り用)

ALCコア/2 x 4サイディングコア/複合材コア カッター一覧

ポリクリック システム

*適合シャック・センタードリル・センターピン詳細は、P121の適合一覧も参照

ALCコアカッター

穴あけ用途: ALC 等
厚み:130mmまで

刃先径 ▶ 29~45mmφ
318(331)mm
70mm
160mm
10mmφ
250mm(センタードリル長さ)

刃先径 ▶ 50~210mmφ
320(333)mm
61mm
160mm
10mmφ
250mm(センタードリル長さ)

2x4サイディングコアカッター

穴あけ用途: 金属系サイディング、窯業系サイディング、
木材、集成材、スレート、塩ビ、人造大理石、FRP 等
厚み:130mmまで

刃先径 ▶ 22~45mmφ
293(306)mm
45mm
160mm
9.3mmφ
225mm(センタードリル長さ)

刃先径 ▶ 50~210mmφ
295(308)mm
36mm
160mm
9.3mmφ
225mm(センタードリル長さ)

複合材コアカッター

穴あけ用途: キッチンカウンター、システムバスボード、
複合材の重ね切り、塩ビ排水マス 等
厚み:50mmまで

刃先径 ▶ 20~45mmφ
188(201)mm
30mm
70mm
8mmφ
120mm(センタードリル長さ)

刃先径 ▶ 50~160mmφ
210(223)mm
34mm
77mm
9.3mmφ
140mm(センタードリル長さ)

刃先径 (mmφ)	モデル名	注文番号	標準小売価格	適合シャック	適合センタードリル/吸込カー
29	PAL-029C	2 608 584 574	¥10,900	ストレートシャック S	PCD18
32	PAL-032C	2 608 584 575	¥10,900	SDSプラスシャック S	
35	PAL-035C	2 608 584 576	¥10,900	ストレートシャック Sロング	
38	PAL-038C	2 608 584 577	¥10,900	SDSプラスシャック Sロング	
45	PAL-045C	2 608 584 578	¥10,900	吸じんストレートシャック S	
50	PAL-050C	2 608 584 579	¥11,000	ストレートシャック L SDSプラスシャック L ストレートシャック Lロング SDSプラスシャック Lロング SDS-max回転用シャック X 吸じんストレートシャック L 吸じんSDSプラスシャック L	PCD18 PC-E80 PC-E150 PC-E220
55	PAL-055C	2 608 584 580	¥11,000		
60	PAL-060C	2 608 584 581	¥11,500		
65	PAL-065C	2 608 584 582	¥11,800		
70	PAL-070C	2 608 584 583	¥13,000		
75	PAL-075C	2 608 584 584	¥13,700		
80	PAL-080C	2 608 584 585	¥14,300		
85	PAL-085C	2 608 584 586	¥14,900		
90	PAL-090C	2 608 584 587	¥16,200		
95	PAL-095C	2 608 584 588	¥16,800		
100	PAL-100C	2 608 584 589	¥18,200		
105	PAL-105C	2 608 584 590	¥19,100		
110	PAL-110C	2 608 584 591	¥19,400		
120	PAL-120C	2 608 584 592	¥21,600		
130	PAL-130C	2 608 584 593	¥25,900		
160	PAL-160C	2 608 584 597	¥30,300		
200	PAL-200C	2 608 584 599	¥49,100		
210	PAL-210C	2 608 584 600	¥57,200		
22	P24-022C	2 608 584 247	¥7,100	ストレートシャック S SDSプラスシャック S ストレートシャック Sロング SDSプラスシャック Sロング 吸じんストレートシャック S 吸じんSDSプラスシャック S	PCD17 PC-E80
25	P24-025C	2 608 584 248	¥7,100		
29	P24-029C	2 608 584 249	¥7,100		
32	P24-032C	2 608 584 250	¥7,100		
35	P24-035C	2 608 584 251	¥7,100		
38	P24-038C	2 608 584 252	¥7,100		
45	P24-045C	2 608 584 253	¥8,500		
50	P24-050C	2 608 584 254	¥8,800	ストレートシャック L SDSプラスシャック L ストレートシャック Lロング SDSプラスシャック Lロング SDS-max回転用シャック X 吸じんストレートシャック L 吸じんSDSプラスシャック L	PCD17 PC-E80 PC-E150 PC-E220
55	P24-055C	2 608 584 255	¥9,600		
60	P24-060C	2 608 584 256	¥9,800		
65	P24-065C	2 608 584 257	¥10,300		
70	P24-070C	2 608 584 258	¥11,900		
75	P24-075C	2 608 584 259	¥12,400		
80	P24-080C	2 608 584 260	¥12,700		
85	P24-085C	2 608 584 261	¥14,600		
90	P24-090C	2 608 584 262	¥15,400		
95	P24-095C	2 608 584 263	¥15,900		
100	P24-100C	2 608 584 264	¥17,000		
105	P24-105C	2 608 584 265	¥18,000		
110	P24-110C	2 608 584 266	¥18,500		
120	P24-120C	2 608 584 267	¥20,100		
130	P24-130C	2 608 584 268	¥25,600		
150	P24-150C	2 608 584 270	¥27,400		
160	P24-160C	2 608 584 271	¥28,100		
170	P24-170C	2 608 584 273	¥30,400		
200	P24-200C	2 608 584 274	¥44,500		
210	P24-210C	2 608 584 275	¥49,800		
28	PFU-028C (在庫僅少)	2 608 584 292	¥8,500	ストレートシャック S SDSプラスシャック S ストレートシャック Sロング SDSプラスシャック Sロング	PCD15
35	PFU-035C (在庫僅少)	2 608 584 296	¥9,700		
38	PFU-038C (在庫僅少)	2 608 584 297	¥10,900		
50	PFU-050C (在庫僅少)	2 608 584 301	¥13,400	ストレートシャック L SDSプラスシャック L ストレートシャック Lロング SDSプラスシャック Lロング SDS-max回転用シャック X	PCD16
53	PFU-053C (在庫僅少)	2 608 584 302	¥15,400		
65	PFU-065C (在庫僅少)	2 608 584 305	¥18,500		
95	PFU-095C (在庫僅少)	2 608 584 310	¥27,200		
120	PFU-120C (在庫僅少)	2 608 584 314	¥36,700		

アクセサリ(ネジ締め・穴あけ・破り用)

SET セット商品

使用頻度の高いサイズを中心に揃えたセット商品です。
セット商品が無い場合は、単品毎にお求めください。



ダイヤモンドコア		モデル名	注文番号	標準小売価格(円)
 (回転専用)	刃先径 (mmφ)	SDSプラスシャンク		
	25	PDI-025SDS	2 608 550 459	37,600
	29	PDI-029SDS	2 608 550 460	37,600
	32	PDI-032SDS	2 608 550 461	37,600
	35	PDI-035SDS	2 608 550 462	37,600
	38	PDI-038SDS	2 608 550 463	37,600
	50	PDI-050SDS	2 608 550 464	43,100
	60	PDI-060SDS	2 608 550 465	44,300
	65	PDI-065SDS	2 608 550 466	45,100
	80	PDI-080SDS	2 608 550 467	54,100
	100	PDI-100SDS	2 608 550 468	66,600

振動コア		モデル名	注文番号	標準小売価格(円)
 (回転+打撃用)	刃先径 (mmφ)	SDSプラスシャンク		
	32	PSI-032SDS	2 608 550 429	19,600
	35	PSI-035SDS	2 608 550 430	19,600
	38	PSI-038SDS	2 608 550 431	19,600
	50	PSI-050SDS	2 608 550 432	24,200
	80	PSI-080SDS	2 608 550 435	27,400
	100	PSI-100SDS	2 608 550 436	31,200

ALCコア		モデル名	注文番号	標準小売価格(円)
 (回転専用)	刃先径 (mmφ)	SDSプラスシャンク		
	32	PAL-032SDS	2 608 584 602	19,600
	65	PAL-065SDS	2 608 584 605	24,800
	75	PAL-075SDS	2 608 584 606	26,700
	100	PAL-100SDS	2 608 584 608	31,200

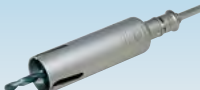
2×4サイディングコア		モデル名	注文番号	標準小売価格(円)
 (回転専用)	刃先径 (mmφ)	SDSプラスシャンク		
	32	P24-032SDS	1 619 JCO 120	15,300
	35	P24-035SDS	1 619 JCO 121	15,300
	38	P24-038SDS	1 619 JCO 122	15,300
	50	P24-050SDS	1 619 JCO 123	20,800
	60	P24-060SDS	1 619 JCO 124	21,700
	65	P24-065SDS	1 619 JCO 125	22,200
	80	P24-080SDS	1 619 JCO 126	24,300
	95	P24-095SDS	1 619 JCO 127	27,100
	100	P24-100SDS	1 619 JCO 128	28,200
	110	P24-110SDS	1 619 JCO 129	29,500
	120	P24-120SDS	1 619 JCO 131	30,900

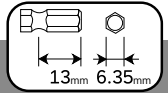

六角軸6.35mmシャンク対応アクセサリー(13mm溝)

両頭ドライバービット

両頭ドライバービット(マグネット有り)

トーションゾーンが衝撃を吸収しビットの折れ・先端部の破損を防ぎます。



両頭ドライバービットゴールド(マグネット有り) NEW

コストパフォーマンスに優れた13mm溝シャンク両頭ドライバービット



・卓越した強度と耐久性を備えたS2スチール鋼製
・片側が折れても反転させて使用可能
・現場で目立ってゴールド塗装仕上げ
・先端マグネットタイプ

全長(mm)	入数	注文番号	標準小売価格(円)
45	2	2 608 522 465	500
45	10	2 608 521 041	1,500
65	2	2 608 522 466	600
65	10	2 608 521 042	1,700
110	2	2 608 522 467	800
110	10	2 608 521 043	2,500

■シャンク部: 6.35mm/18Vインパクト対応 expert Impact

刃先×全長(mm)	入数	注文番号	標準小売価格(円)
⊕2×65	2	2 608 522 408	800
	10	2 608 522 405	3,000
⊕2×110	2	2 608 522 409	1,000
	10	2 608 522 406	4,300
⊕2×150	2	2 608 522 410	1,500
	5	2 608 522 407	3,200

コードレス工具用ドリルチャックアダプター

ドリルチャックアダプター

インパクトドライバーで穴あけ作業ができます。

高品位チャック採用.....耐久性バツグン! ビットの噛み込みを防止。
チャック固定用逆ネジ.....逆回転での使用の際、チャックの脱落を防ぎます。



品名(備考)	シャンク部寸法 二面幅(mm)	チャック把握 範囲(mmφ)	モデル名	注文番号	標準小売 価格(円)
チャックアダプター(チャックロック付)	6.35	1.0~10	CKR-10	1 619 JCO 279	4,200
チャックアダプター(キレレスチャック)	6.35	1.0~10	CKR-10KL	1 619 JCO 280	4,300

六角軸6.35mmシャンク対応アクセサリー(9mm溝)

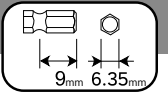

Bosch GO3、フレキシクリックシステムに最適!

ドライバービット 3本入りPH1,2,3
注文番号: 2 607 001 757 ¥1,500

- ▶特長: 六角軸6.35mm 9mm溝シャンク
- ▶材質: 合金工具鋼
- 《セット内容》
- ◎ドライバービット PH1/PH2/PH3 全長89mm 各1本



ドライバービット 8本入りPH2 25mm
注文番号: 2 608 522 324 ¥2,400

- ▶特長: 六角軸6.35mm 9mm溝シャンク
- ▶材質: 合金工具鋼
- 《セット内容》
- ◎ドライバービット PH2 全長25mm 8本



ドライバービット 8本入りPH2 50mm
注文番号: 2 608 522 330 ¥3,000

- ▶特長: 六角軸6.35mm 9mm溝シャンク
- ▶材質: 合金工具鋼
- 《セット内容》
- ◎ドライバービット PH2 全長50mm 8本



両頭ドライバービット 8本入りPH2 65mm
注文番号: 2 608 522 337 ¥3,700

- ▶特長: 六角軸6.35mm 9mm溝シャンク
- ▶材質: 合金工具鋼
- 《セット内容》
- ◎両頭ドライバービット PH2 全長65mm 8本
- ※ Bosch GO3 は両頭ビットの取付・使用はできません。



ドライバービット 8本入りPH1,2,3
注文番号: 2 607 002 556 ¥4,300

- ▶特長: 六角軸6.35mm 9mm溝シャンク
- ▶材質: 合金工具鋼
- 《セット内容》
- ◎ドライバービット 全長50mm PH1×2本/ PH2×4本/ PH3×2本



エクステンションコードとドライバービット 11本入り
注文番号: 2 608 522 376 ¥2,400

- ▶特長: 狭い場所でのネジ締め作業に
- ▶材質: 合金工具鋼
- 《セット内容》
- ◎ドライバービット 全長25mm 各1個
- ◎PH1/PH2/PH3 ◎PZ2
- ◎HEX4/HEX5 ◎T20/T25
- ◎S4.5/S5.5
- ◎エクステンションコード 200mm (六角軸 6.35mm 溝無しシャンク)



※インパクトドライバーではご使用できません。
※Bosch GO3やフレキシクリックシステム
のドライバードリルに固定装着はできません。

鉄工ドリルビット 8本入り
注文番号: 2 608 577 139 ¥6,000

- ▶特長: 六角軸6.35mm 9mm溝シャンク
- ▶材質: HSS
- 《セット内容》
- ◎ツイスタタイプ 2/3/4/5/ 6/7/8/10mm 各1本
- ※ Bosch GO3 でのご使用には適しません。



木工ドリルビット 7本入り
注文番号: 2 607 019 923 ¥4,800

- ▶特長: 六角軸6.35mm 9mm溝シャンク
- ▶材質: HSS
- 《セット内容》
- ◎木工ドリルビット 2/3(×2)/ 4/5/6/8mm
- ※ Bosch GO3 でのご使用には適しません。



ドライバービットセット 43本入り 在庫僅少
注文番号: 2 607 017 164 ¥6,900

- ▶特長: 六角軸6.35mm 9mm溝シャンク
- ▶材質: 合金工具鋼
- 《セット内容》
- ◎クイック収納BOX
- ◎全長25mmドライバービット PH1/PH2(×2)/PH3/PZ1/PZ2(×2)/PZ3/S3/S4/S5/S6/HEX3/HEX4/HEX5/HEX6/T10/T15/T20(×2)/T25/T27/T30/T40/Th10/Th15/Th20(×2)/Th25/Th27/Th30/Th40
- ◎全長75mmドライバービット PH2/PH2/S5/T15/T20/T25
- ◎六角ソケット 6/8/10
- ◎六角軸 6.35mm 9mm溝 アダプター
- ◎六角軸 6.35mm 9mm溝 ネジ倒れ防止アダプター



◎使われてるドライバービットの略称

⊕	PH	フィリップス
⊕	PZ	ポジドライブ
⊖	S	マイナス
⊙	HEX	六角
⊕	T	ヘックスローブ
⊕	Th	ヘックスローブ(いり止め)

アクセサリー(ネジ締め・穴あけ・破り用)

ドライバービットセット

PRO

PRO ドライバービットセット 20本入り

注文番号: **2 608 521 U74** ¥7,000

- ▶特長: 六角軸6.35mm 9mm溝シャンク
- ▶材質: 合金工具鋼

《セット内容》

- ◎50mm ドライバービット PH2/PZ2/T15/20/25/30
- ◎クイックリリースシャンク
- ◎65mm 両頭ドライバービット PH1/PH2, PH2/PH3PH2/PZ2 (2x)SL1x5.5T15/T20 (2x), T25/T30
- ◎25mm ドライバービット T15/20/20/25/25/30/30/40
- ◎25mm ドライバービット PH1 /2/2/2/3,PZ2/2/4
- ◎クイック収納BOX



PRO ドライバービットセット 24本入り

注文番号: **2 608 521 U75** ¥7,400

- ▶特長: 六角軸6.35mm 9mm溝シャンク
- ▶材質: 合金工具鋼

《セット内容》

- ◎50mm ドライバービット PH2/PZ2/T15/20/25/30
- ◎クイックリリースシャンク
- ◎65mm 両頭ドライバービット PH1/PH2, PH2/PH3PH2/PZ2 (2x)SL1x5.5T15/T20 (2x), T25/T30
- ◎25mm ドライバービット T15/20/20/25/25/30/30/40
- ◎25mm ドライバービット PH1 /2/2/2/3,PZ2/2/5
- ◎クイック収納BOX



PRO ドライバービットセット 33本入り

注文番号: **2 608 521 U76** ¥12,000

- ▶特長: 六角軸6.35mm 9mm溝シャンク
- ▶材質: 合金工具鋼

《セット内容》

- ◎50mm ドライバービット PH2/PZ2/T15/20/25/30
- ◎クイックリリースシャンク
- ◎65mm 両頭ドライバービット PH1/PH2, PH2/PH3PH2/PZ2 (2x)SL1x5.5T15/T20 (2x), T25/T30
- ◎25mm ドライバービット T15/20/20/25/25/30/30/40
- ◎25mm ドライバービット PH1 /2/2/2/3,PZ2/2/6
- ◎クイック収納BOX



PRO ドライバービットセット 35本入り

注文番号: **2 608 521 U77** ¥12,400

- ▶特長: 六角軸6.35mm 9mm溝シャンク
- ▶材質: 合金工具鋼

《セット内容》

- ◎50mm ドライバービット PH2/PZ2/T15/20/25/30
- ◎クイックリリースシャンク
- ◎65mm 両頭ドライバービット PH1/PH2, PH2/PH3PH2/PZ2 (2x)SL1x5.5T15/T20 (2x), T25/T30
- ◎25mm ドライバービット T15/20/20/25/25/30/30/40
- ◎25mm ドライバービット PH1 /2/2/2/3,PZ2/2/7
- ◎クイック収納BOX



PRO ドライバービットセット 41本入り

注文番号: **2 608 521 U78** ¥11,500

- ▶特長: 六角軸6.35mm 9mm溝シャンク
- ▶材質: 合金工具鋼

《セット内容》

- ◎50mm ドライバービット PH2/PZ2/T15/20/25/30
- ◎クイックリリースシャンク
- ◎65mm 両頭ドライバービット PH1/PH2, PH2/PH3PH2/PZ2 (2x)SL1x5.5T15/T20 (2x), T25/T30
- ◎25mm ドライバービット T15/20/20/25/25/30/30/40
- ◎25mm ドライバービット PH1 /2/2/2/3,PZ2/2/8
- ◎クイック収納BOX



PRO ドライバービットセット 44本入り

注文番号: **2 608 521 U79** ¥12,600

- ▶特長: 六角軸6.35mm 9mm溝シャンク
- ▶材質: 合金工具鋼

《セット内容》

- ◎50mm ドライバービット PH2/PZ2/T15/20/25/30
- ◎クイックリリースシャンク
- ◎65mm 両頭ドライバービット PH1/PH2, PH2/PH3PH2/PZ2 (2x)SL1x5.5T15/T20 (2x), T25/T30
- ◎25mm ドライバービット T15/20/20/25/25/30/30/40
- ◎25mm ドライバービット PH1 /2/2/2/3,PZ2/2/9
- ◎クイック収納BOX



PRO ドライバービットセット 48本入り

注文番号: **2 608 521 U88** ¥13,300

- ▶特長: 六角軸6.35mm 9mm溝シャンク
- ▶材質: 合金工具鋼

《セット内容》

- ◎50mm ドライバービット PH2/PZ2/T15/20/25/30
- ◎クイックリリースシャンク
- ◎65mm 両頭ドライバービット PH1/PH2, PH2/PH3PH2/PZ2 (2x)SL1x5.5T15/T20 (2x), T25/T30
- ◎25mm ドライバービット T15/20/20/25/25/30/30/40
- ◎25mm ドライバービット PH1 /2/2/2/3,PZ2/2/10
- ◎クイック収納BOX



PRO ドライバービットセット 50本入り

注文番号: **2 608 521 U89** ¥13,700

- ▶特長: 六角軸6.35mm 9mm溝シャンク
- ▶材質: 合金工具鋼

《セット内容》

- ◎50mm ドライバービット PH2/PZ2/T15/20/25/30
- ◎クイックリリースシャンク
- ◎65mm 両頭ドライバービット PH1/PH2, PH2/PH3PH2/PZ2 (2x)SL1x5.5T15/T20 (2x), T25/T30
- ◎25mm ドライバービット T15/20/20/25/25/30/30/40
- ◎25mm ドライバービット PH1 /2/2/2/3,PZ2/2/11
- ◎クイック収納BOX



インパクトレンチ用ソケットセット

PRO

6.35mm ソケットセット 9pcs

注文番号: **2 608 003 034** ¥6,000

- ▶特長: 素材に強度の高いクロムモリブデン鋼を採用。衝撃に強くタフな作業をサポートします
- 抗腐食コーティングが錆を防止します
- 肉厚で高強度

- ▶材質: クロムモリブデン鋼

《セット内容》

- ◎ソケット9個入り
- ◎サイズ: 7, 8, 10, 12, 13, 15, 16, 17, 19mm◎差込角径:1/4"(6.35mm)



9.5mm ソケットセット 9pcs

注文番号: **2 608 003 036** ¥6,500

- ▶特長: 素材に強度の高いクロムモリブデン鋼を採用。衝撃に強くタフな作業をサポートします
- 抗腐食コーティングが錆を防止します
- 肉厚で高強度

- ▶材質: クロムモリブデン鋼

《セット内容》

- ◎ソケット9個入り
- ◎サイズ:6, 7, 8, 9, 10, 11, 12, 13, 14mm◎差込角径:3/8"(9.53mm)



12.7mm ソケットセット 7pcs

注文番号: **2 608 003 032** ¥7,800

- ▶特長: 素材に強度の高いクロムモリブデン鋼を採用。衝撃に強くタフな作業をサポートします
- 抗腐食コーティングが錆を防止します
- 肉厚で高強度

- ▶材質: クロムモリブデン鋼

《セット内容》

- ◎サイズ:13, 17, 19, 21, 24mm
- ◎アダプター2種(1/2"=>1/4"x1,1/4"=>1/2"x1)
- ◎差込角径:1/2"(12.7mm)



12.7mm ソケットセット 9pcs

注文番号: **2 608 003 038** ¥8,800

- ▶特長: 素材に強度の高いクロムモリブデン鋼を採用。衝撃に強くタフな作業をサポートします
- 抗腐食コーティングが錆を防止します
- 肉厚で高強度

- ▶材質: クロムモリブデン鋼

《セット内容》

- ◎ソケット9個入り
- ◎サイズ:10, 11, 13, 17, 19, 21, 22, 24, 27mm◎差込角径:1/2"(12.7mm)



19mm ソケットセット 9pcs

注文番号: **2 608 003 041** ¥26,600

- ▶特長: 素材に強度の高いクロムモリブデン鋼を採用。衝撃に強くタフな作業をサポートします
- 抗腐食コーティングが錆を防止します
- 肉厚で高強度

- ▶材質: クロムモリブデン鋼

《セット内容》

- ◎ソケット9個入り◎サイズ:17, 19, 21, 22, 23, 24, 27, 30, 32mm
- ◎差込角径:3/4"(19.05mm)



12.7mm ディープソケットセット 3pcs

注文番号: **2 608 003 033** ¥7,500

- ▶特長: 素材に強度の高いクロムモリブデン鋼を採用。衝撃に強くタフな作業をサポートします
- 抗腐食コーティングが錆を防止します
- 肉厚で高強度

- ▶材質: クロムモリブデン鋼

《セット内容》

- ◎ソケット3個入り
- ◎サイズ:17, 19, 21mm
- ◎差込角径:1/2"(12.7mm)



リング & ピン

- ▶特長: スペアー必要時・紛失時に便利なピンとリングのセット

品名	注文番号	セット内容	標準小売価格
6.35mm リング & ピン	2 608 003 064	ピン2個、リング2個入り、差込角径:1/4"(6.35mm)用ピン&リングセット	¥700
9.5mm リング & ピン	2 608 003 065	ピン2個、リング2個入り、差込角径:3/8"(9.53mm)用ピン&リングセット	¥900
12.7mm リング & ピン	2 608 003 066	ピン3個、リング3個入り、差込角径:1/2"(12.7mm)用ピン&リングセット	¥1,100
19mm リング & ピン	2 608 003 067	ピン2個、リング2個入り、差込角径:3/4"(19.05mm)用ピン&リングセット	¥1,100

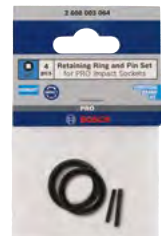

※画像は6.35mmリング&ピン

アクセサリ(切断・研削・研磨用)

適合機種

ボッシュ、マキタのX-LOCKディスクグラインダー
※機種ごとの使用可能サイズは、各メーカーの指定に従ってください。

X-LOCK 切断砥石 《最高使用周速度 80m/s》

- ① 特長：ステンレス切断に特化、シャープな切断
- ② 特長：バリや焼けの無い、クリーンな切断
- ③ 特長：ステンレス切断に特化、高い要求に応えます
- ④ 特長：鉄・非鉄金属の切断で、高い要求に応えます
- ⑤ 特長：幅広い材料の切断作業に使えます
(鉄・ステンレス・非鉄金属・石材・陶器・タイル・プラスチック等)



品名	形状	注文番号	寸法(mm)			標準小売価格	梱包入数	注文単位		
			外径	取付穴径	厚さ					
切断砥石	スタンダード	ステンレス用	①	2 608 619 262	125	22.23	1.0	¥600	25枚	25枚
		ステンレス用(10枚入)パック		2 608 619 267	125	22.23	1.0	¥5,500	10枚	1パック
		ステンレス用		2 608 619 364	125	22.23	1.6	¥6,500	10枚	1パック
	エキスパート	鉄・ステンレス用	②	2 608 619 264	125	22.23	1.0	¥700	25枚	25枚
		ステンレス用	③	2 608 619 265	125	22.23	1.6	¥800	25枚	25枚
鉄用		④	2 608 619 254	125	22.23	1.6	¥800	25枚	25枚	
			2 608 619 255	125	22.23	2.5	¥900	25枚	25枚	
			2 608 619 257	125	22.23	2.5	¥900	25枚	25枚	
マルチマテリアル用	⑤	2 608 619 269	125	22.23	1.0	¥900	25枚	25枚		
				2 608 619 270	125	22.23	1.6	¥1,000	25枚	25枚

※X-LOCK切断砥石は、梱包入数に合わせて注文単位が設定されています。注文単位でのご注文をお願いいたします。

X-LOCK 研削砥石 《最高使用周速度 80m/s》

- ① 特長：鉄・非鉄金属の研削で、高い要求に応えます



品名	形状	注文番号	粒度	寸法(mm)			標準小売価格	梱包入数	注文単位		
				外径	取付穴径	厚さ					
研削砥石	スタンダード	鉄用(オフセット型)	①	2 608 619 366	24	125	22.23	6.0	¥600	10枚	10枚
	エキスパート	鉄用(オフセット型)	②	2 608 619 259	30	125	22.23	6.0	¥1,100	10枚	10枚

※X-LOCK研削砥石は、梱包入数に合わせて注文単位が設定されています。注文単位でのご注文をお願いいたします。

X-LOCK プリズマセラミックサンディングディスク

R781 《最高使用回転数 12,250回転/分》

- ① 特長：プリズマセラミック砥粒が最適な三角形の形状で整列していることにより、最速の研削作業が可能です
またその砥粒形状により、作業中の熱発生が抑えられ、サンディングディスクの中では最も長寿命です
セルフシャープニング効果により、高い研削効率が最後まで持続します
普通鋼・非鉄金属の仕上げ、強靱なセラミック砥粒



特別なホイル包装は、気密性があり理想的な保管ができます。
25枚入りと、5枚入りをご用意しています。

EXPERT



品名	形状	注文番号	寸法(mm)		標準小売価格	梱包入数(1パック)	注文単位
			外径	番手			
EXPERT プリズマセラミック サンディングディスク R781	①	2 608 621 782	125	36#	¥4,200	5枚入	1(パック)
		2 608 621 784	125	80#	¥3,900	5枚入	1(パック)
		2 608 621 796	125	80#	¥19,000	25枚入	1(パック)

アクセサリ(切断・研削・研磨用)

10

X-LOCK プリズマセラミックサンディングディスク

R782 《最高使用回転数 12,250回転/分》

- ① 特長：プリズマセラミック砥粒が最適な三角形の形状で整列していることにより、最速の研削作業が可能です
またその砥粒形状により、作業中の熱発生が抑えられ、サンディングディスクの中では最も長寿命です
セルフシャープニング効果により、高い研削効率が最後まで持続します
放熱を促進するトップコーティングにより、材料の過熱を抑え迅速に研削できるため、ステンレスの焼けが発生しません
ステンレスから非鉄金属の仕上げまで、強靱なセラミック砥粒



特別なホイル包装は、気密性があり理想的な保管ができます。
25枚入りと、5枚入りをご用意しています。

EXPERT

R782 ステンレス



品名	形状	注文番号	寸法(mm)		標準小売価格	梱包入数 (1パック)	注文単位
			外径	番手			
EXPERT プリズマセラミック サンディングディスク R782 ステンレス鋼・普通鋼の加工、 目つぶし、ビードの除去、 バリ取り、開先加工等	①	2 608 621 808	125	36#	¥4,400	5枚入	1(パック)
		2 608 621 824	125	36#	¥21,700	25枚入	1(パック)
		2 608 621 825	125	60#	¥20,300	25枚入	1(パック)
		2 608 621 826	125	80#	¥20,300	25枚入	1(パック)
		2 608 621 811	125	120#	¥4,200	5枚入	1(パック)
		2 608 621 827	125	120#	¥20,300	25枚入	1(パック)

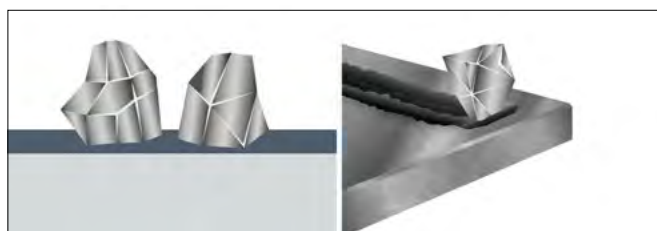

従来の砥粒

不規則なブロック形状により発生する耕起効果により、作業中に不要な熱が発生、研削効率も劣ります。

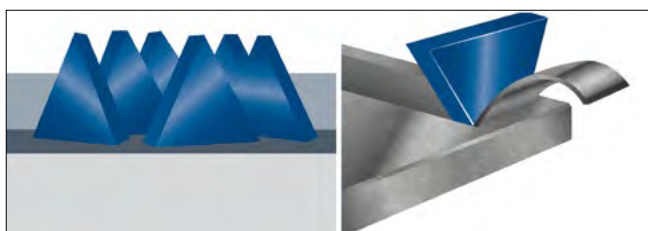

プリズマセラミック砥粒

研削に最適な三角形の形状により、最速でクリーンカットが可能。作業中の熱発生を抑え、長寿命も実現しています。

X-LOCK セラミックサンディングディスク 《最高使用回転数 12,250回転/分》

- ① 特長：X-LOCKディスクグラインダー用に開発されたディスクです
専用クリップで工具無しにワンタッチで交換ができます
ステンレスから非鉄金属の仕上げまで、強靱なセラミック砥粒

《ステンレスに最適》

best for **Inox+Metal**



品名	形状	注文番号	寸法(mm)		標準小売価格	梱包入数	注文単位
			外径	番手			
セラミックサンディングディスク	①	2 608 619 183	125	36#	¥500	50枚	50枚
		2 608 619 185	125	60#	¥400	50枚	50枚
		2 608 619 186	125	80#	¥400	50枚	50枚

※X-LOCK研磨ディスクは、梱包入数に合わせて注文単位が設定されております。注文単位でのご発注をお願いいたします。

X-LOCK ジルコニアサンディングディスク 《最高使用回転数 12,250回転/分》

- ① 特長：X-LOCKディスクグラインダー用に開発されたディスクです
専用クリップで工具無しにワンタッチで交換ができます
鉄、非鉄金属の仕上げに最適なジルコニア砥粒

《金属全般に最適》

best for **Metal**



品名	形状	注文番号	寸法(mm)		標準小売価格	梱包入数	注文単位
			外径	番手			
ジルコニアサンディングディスク	①	2 608 619 159	125	24#	¥400	50枚	50枚
		2 608 619 160	125	36#	¥400	50枚	50枚
		2 608 619 161	125	60#	¥300	50枚	50枚
		2 608 619 162	125	80#	¥300	50枚	50枚
		2 608 619 163	125	100#	¥300	50枚	50枚

※X-LOCK研磨ディスクは、梱包入数に合わせて注文単位が設定されております。注文単位でのご発注をお願いいたします。

X-LOCK アルミサンディングディスク 《最高使用回転数 12,250回転/分》

- ① 特長：X-LOCKディスクグラインダー用に開発されたディスクです
専用クリップで工具無しにワンタッチで交換ができます
鉄、非鉄金属の仕上げ、錆取りに適したアルミ砥粒

《木材・塗装から金属まで》

expert  Metal



品名	形状	注文番号	寸法(mm)		標準小売価格	梱包入数	注文単位
			外径	番手			
アルミサンディングディスク 目つぶし、塗膜剥離、錆取り等	①	2 608 619 171	125	24#	¥300	50枚	50枚
		2 608 619 172	125	36#	¥300	50枚	50枚
		2 608 619 173	125	60#	¥300	50枚	50枚
		2 608 619 174	125	80#	¥300	50枚	50枚
		2 608 619 175	125	100#	¥300	50枚	50枚

※X-LOCK研磨ディスクは、梱包入数に合わせて注文単位が設定されております。注文単位でのご注文をお願いいたします。

X-LOCK クリーニングディスク 《最高使用周速度 50m/s》

- ① 特長：弾力性のある不織布ベースに砥粒を配した構造により、下地を傷つけることなく、錆、塗装、落書きなどを取り除くことができます
樹脂の含浸により、不織布ベースが柔軟に圧縮可能になるため、あらゆる材料の表面
(金属、セラミック、コンクリート、プラスチック)に対してパフォーマンスが向上します
製品のオープンな構造により、除去された錆や塗料がディスクを詰まらすことが無く、長寿命です

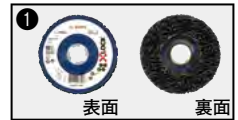

品名	形状	注文番号	寸法(mm)		標準小売価格
			外径	取付穴径	
クリーニングディスク 錆とりと塗装除去のスペシャリスト! 金属、木材、プラスチック、またはグラスファイバーの 表面から錆びや塗装を簡単かつ安全に取り除き、 基本構造に損傷を与えることがありません。	①	2 608 621 833	125	22.23	¥2,700

X-LOCK ラバーパッド 《最高使用回転数 12,250回転/分》

- ① 特長：工具無しでワンタッチでディスクの交換ができます (X-LOCKクリップ利用) 【②③冷却用の通気リブが加熱を防ぎます】

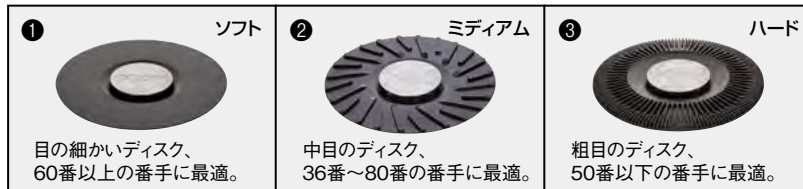

X-LOCK クリップ

X-LOCKパッドとの組み合わせで、工具無しでワンタッチでディスクの交換ができます。



品名	形状	注文番号	寸法(mm)	標準小売価格
			外径	
ラバーパッド(クリップ付) サンディングディスクを X-LOCKグラインダーで使う際のパッド	ソフト(仕上げ)	① 2 608 601 714	125	¥4,400
	ミディアム(中仕上げ)	② 2 608 601 715	125	¥4,900
	ハード(粗仕上げ)	③ 2 608 601 716	125	¥5,500
クリップ サンディングディスクをワンタッチでパッドに取り付け	④	2 608 601 720	125	¥2,000

X-LOCK マジック式パッド・SCMディスクパッド

X-LOCK マジック式パッド 《最高使用回転数 12,250回転/分》



- ① 特長：市販の125mmφマジック式サンディングペーパーが使えます

X-LOCK SCMディスクパッド 《最高使用回転数 12,250回転/分》



- ② 特長：マジック式SCMディスクが使えます

品名	形状	注文番号	寸法(mm)	標準小売価格
			外径	
マジック式パッド マジック式サンディングペーパーをX-LOCKグラインダーで使う際のマジック式パッド	①	2 608 601 722	125	¥5,900
ディスクパッド SCMディスクをX-LOCKグラインダーで使う際のパッド	②	2 608 601 724	125	¥10,300

X-LOCK SCMディスク (マジック式) 《最高使用回転数 12,250回転/分》

- 特長：SCMディスクは、ナイロン繊維にアルミナ砥粒を強固に接着、母材表面を素早く均一に仕上げます
 耐久性を高めたディスクは、突起物への作業も傷みの少ないロングライフです
 多くのSCMディスク用パッドで使える、センターホール加工済み（酸化アルミニウム砥粒）

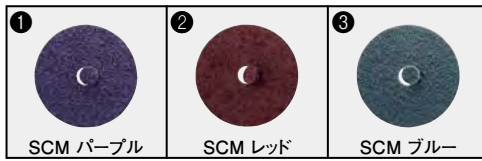

品名	形状	注文番号	寸法(mm)			標準小売価格	梱包入数	注文単位
			外径	センターホール	番手			
EXPERT 機械加工後の目つぶし、 錆・塗膜の除去、塗装前の下地作り SCMディスク(マジック式)	①	2 608 901 268	125	22	超粗目*	¥800	25枚	25枚
	②	2 608 901 270	125	22	中目*	¥800	25枚	25枚
	③	2 608 901 271	125	22	超細目*	¥800	25枚	25枚

*超粗目(80~100#相当) 粗目(100~120#相当) 中目(120~150#相当) 超細目(280~320#相当)

※X-LOCK研磨ディスクは、梱包入数に合わせて注文単位が設定されております。注文単位でのご発注をお願いいたします。

X-LOCK 研磨ディスク

X-LOCK 研磨ディスク (ベントタイプ) 《最高使用回転数 12,250回転/分》

- ① 特長：ポリコットンにジルコニア砥粒の組み合わせで、焼けの無い研削研磨作業を長時間可能
 低振動で仕上げ作業に最適



品名	形状	注文番号	寸法(mm)			標準小売価格	梱包入数	注文単位
			外径	取付穴径	粒度			
研磨ディスク ベスト 鉄・ステンレス用	①	2 608 621 767	125	22.23	40#	¥1,000	10枚	10枚
		2 608 621 768	125	22.23	60#	¥1,000	10枚	10枚
		2 608 621 769	125	22.23	80#	¥1,000	10枚	10枚
		2 608 621 770	125	22.23	120#	¥1,000	10枚	10枚

※X-LOCK研磨ディスクは、梱包入数に合わせて注文単位が設定されております。注文単位でのご発注をお願いいたします。

X-LOCK 研磨ディスク (フラットタイプ) 《最高使用回転数 12,250回転/分》

- ① 特長：ポリコットンにジルコニア砥粒の組み合わせで、焼けの無い研削研磨作業を長時間可能
 低振動で仕上げ作業に最適



品名	形状	注文番号	寸法(mm)			標準小売価格	梱包入数	注文単位
			外径	取付穴径	粒度			
研磨ディスク ベスト 鉄・ステンレス用	①	2 608 619 209	125	22.23	40#	¥1,000	10枚	10枚
		2 608 619 210	125	22.23	60#	¥1,000	10枚	10枚
		2 608 619 211	125	22.23	80#	¥1,000	10枚	10枚
		2 608 619 212	125	22.23	120#	¥1,000	10枚	10枚

※X-LOCK研磨ディスクは、梱包入数に合わせて注文単位が設定されております。注文単位でのご発注をお願いいたします。

X-LOCK ダイヤモンドメタルホイール 《最高使用周速度 80m/s》

- ① 特長：最大100倍の長寿命!
 ダイヤモンドメタルホイールでの金属切断は、通常砥石に比べて最大100倍の長寿命
 クリーンで飛散防止! 落としても粉々にならず、切断時に化学臭や余分な粉塵が発生しません
 ボッシュダイヤモンドテクノロジーによる、非常に耐久性のあるカッティングエッジ
 最適化されたスチールボディが切断のスピードと深さを一定に保ちます
 切断時の化学臭や余分な粉じんが発生しません、また使用期限もありません
 独自のスロットデザインが、最後まで一定の切断スピードを保ちます

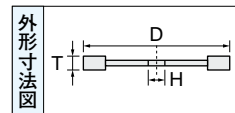

品名	形状	注文番号	寸法(mm)			標準小売価格
			外径(D)	取付穴径(H)	刃厚(T)	
EXPERT 普通鋼、ステンレス鋼、 モルタルライニング鑄鉄管、 ダイヤモンドメタルホイール	①	2 608 900 533	125	22.23	1.4	¥8,700

X-LOCK ダイヤモンドホイール

- ① 特長：コストパフォーマンスに優れたセグメントタイプ
- ② 特長：リムタイプの刃で、欠けの無い正確な切断
- ③ 特長：最高の切断スピードと耐久性を持つ、高さ12mmのセグメント刃・振動を抑える刃のデザイン
- ④ 特長：最適なダイヤ配置とリムデザインは、振動と火花の無い切断作業を可能にしました
- ⑤ 特長：1.4mm厚の波刃は、欠けの無い正確な切断に最適
- ⑥ 特長：リムタイプの刃で、欠けの無い正確な切断、高さ10mmの刃で耐久性UP

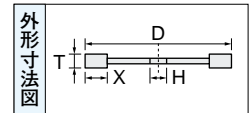

品名	形状	注文番号	寸法(mm)				標準小売価格		
			外径(D)	取付穴径(H)	刃厚(T)	刃高(X)			
ダイヤモンド ホイール	スタンダード	コンクリート+ブロック・瓦・レンガ等	①	2 608 615 166	125	22.23	1.6	10	¥4,900
		磁器タイル・花崗岩・大理石等	②	2 608 615 138	125	22.23	1.6	7	¥4,400
	EXPERT	鉄筋コンクリート+ブロック・瓦・レンガ等	③	2 608 900 670	125	22.23	2.4	12	¥19,100
	EXPERT	磁器タイル・花崗岩・大理石等	④	2 608 900 658	125	22.23	1.4	10	¥12,000
	ベスト	磁器タイル・花崗岩・大理石等	⑤	2 608 615 132	125	22.23	1.4	6	¥8,700

X-LOCK 面取り兼用ダイヤモンドカuttingホイール NEW

品名	注文番号	外径(D)	取付穴径(H)	最高使用回転数(回転/分)	標準小売価格
面取り兼用ダイヤモンドカuttingホイール	2 608 901 391	125	22.23	12,250	¥26,000



X-LOCK 超硬カップホイール NEW

EXPERT

サンディングペーパーより50倍以上の長寿命! 様々な素材を研削・研磨できる万能カップホイール



- ① 特長：作業しやすい、カップ型(ベント)形状を採用
- ② 特長：超硬カップに空間窓を設けた事により、作業部材への接地表面を確認できます
- ③ 特長：目詰まりしにくく、継続的な研削・研磨が可能
- ④ 特長：目詰まりした際もワイヤーブラシで簡単に取り除けます
- ⑤ 特長：細目・中目・粗目など、さまざまな粒径でさまざまな素材の加工が可能

品名	粒度	形状	取付方式	注文番号	外径(mmφ)	取付穴径(mmφ)	標準小売価格	
超硬カップホイール	FRP・ガラスファイバー・木材・プラスチック・ペンキ・ワニス・	粗目	ベント	X-LOCK	2 608 901 687	115	22.23	¥9,000
	ニカワ・ゴム・皮革・コルク・石灰岩・砂岩・大理石・	中目	ベント	X-LOCK	2 608 901 688	115	22.23	¥9,000
	コンクリート・アスファルト等	細目	ベント	X-LOCK	2 608 901 689	115	22.23	¥9,000

X-LOCK カーバイドマルチホイール 《最高使用回転数 12,250回転/分》

- ① 特長：木材・プラスチック系の幅広い材料の切断に最適なマルチホイールです

EXPERT

品名	形状	注文番号	寸法(mm)			標準小売価格
			外径	取付穴径	厚さ	
カーバイドマルチホイール	①	2 608 902 375	125	22.23	1.6	¥7,200



X-LOCK ドライスピードダイヤ

● 特長：X-LOCKグラインダー用に開発されたダイヤモンド穴あけドリルです

best Ceramic

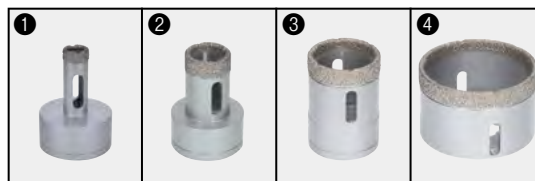

品名	形状	注文番号	寸法(mm)			標準小売価格
			外径	刃先径	有効長	
ドライスピードダイヤ タイル、磁器タイルの穴あけ作業	①	2 608 599 027	40	φ14	30	¥12,500
	②	2 608 599 031	40	φ25	35	¥17,400
	③	2 608 599 035	40	φ35	35	¥19,000
	④	2 608 599 015	45	φ45	35	¥20,600
		2 608 599 020	65	φ65	35	¥32,500

X-LOCK ミーリングダイヤ

● 特長：X-LOCKグラインダー用に開発されたダイヤモンドミーリングドリルです
先端が平面で既設のタイルへの作業に効果を発揮します
側面のダイヤは、研削時のタイルの割れを減らします

best Ceramic



品名	形状	注文番号	寸法(mm)			標準小売価格
			外径	刃先径	有効長	
ミーリングダイヤ 既設のタイル、 磁器タイルの穴径拡大作業	①	2 608 599 038	40	φ20	35	¥18,500

X-LOCK カップワイヤーブラシ 《最高使用回転数 12,500回転/分》

鉄鋼・非鉄金属用

- ① 特長：鉄鋼線ツイストタイプのカップワイヤーブラシです
- ② 特長：鉄鋼線ストレートタイプのカップワイヤーブラシです
- ③ 特長：真鍮メッキ鋼線ストレートタイプのカップワイヤーブラシです
- ④ 特長：鉄鋼線ツイストタイプのベベルワイヤーブラシです
- ⑤ 特長：鉄鋼線ストレートタイプのベベルワイヤーブラシです



形状	用途	形状	外径	ワイヤー	注文番号	標準小売価格
カップ形	鉄鋼・非鉄金属の防錆・研磨・溶接のバリ取り・塗装の剥離・下地の研磨	①	75φ	鉄0.35mmツイスト	2 608 620 726	¥4,900
			75φ	鉄0.5mmツイスト	2 608 620 727	¥4,900
	鉄鋼・非鉄金属の防錆・研磨・溶接のバリ取り・塗装の剥離・下地の研磨	②	75φ	鉄0.3mmストレート	2 608 620 725	¥4,400
			75φ	真鍮0.3mmストレート	2 608 620 730	¥4,400
ベベル形	溝部分の作業用・鉄鋼・非鉄金属の防錆・研磨・溶接のバリ取り・塗装の剥離・下地の研磨	④	115φ	鉄0.5mmツイスト	2 608 620 731	¥5,500
			⑤	115φ	鉄0.3mmストレート	2 608 620 732

ステンレス用

- ① 特長：強靱なステンレス鋼線ツイストタイプのカップワイヤーブラシです
- ② 特長：強靱なステンレス鋼線ストレートタイプのカップワイヤーブラシです
- ③ 特長：強靱なステンレス鋼線ツイストタイプのベベルワイヤーブラシです



形状	用途	形状	外径	ワイヤー	注文番号	標準小売価格
カップ形	ステンレス材料・研磨・溶接のバリ取り・塗装の剥離・下地の研磨	①	75φ	ステン0.5mmツイスト	2 608 620 729	¥7,700
			75φ	ステン0.3mmストレート	2 608 620 728	¥6,500
ベベル形	溝部分の作業用・ステンレス材料・研磨・溶接のバリ取り・塗装の剥離・下地の研磨	③	115φ	ステン0.5mmツイスト	2 608 620 733	¥7,700

ディスクグラインダー用アクセサリ



切断砥石 (105mm・一般鋼用 両面補強タイプ) NEW

高耐久で抜群のコストパフォーマンス

- コストパフォーマンス抜群の切断砥石
- 長期耐久性に優れた酸化アルミニウム砥粒
- 耐熱性に優れたフェノール樹脂
- ガラス繊維ネットがディスクを補強

梱包形状	注文番号	外径 (mmφ)	厚さ	取付穴径 (mmφ)	最高使用回転数	標準小売価格 (円)	注文単位
箱入り(注文単位:50枚)	2 608 626 209	105	1.2	15	14,600rpm	200	50枚
パケツバック(100枚入)	2 608 626 210	105	1.2	15	14,600rpm	18,000	1個

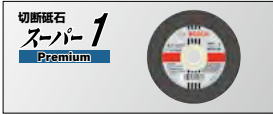

切断砥石 (105mm両面補強タイプ)

ステンレス、鉄、その他の金属の切断に
安全設計 最高使用回転数 14,500回転/分

- 特殊コーティング砥粒で耐久性大幅アップ。
- 厚さ1.0mmでバリが出ないシャープな切れ味。
- 高速切断で材料が焼けない。ステンレスもきれいに切断。

品名	モデル名	注文番号	外径	厚さ	取付穴径	最高使用回転数	1箱あたりの入数 標準小売価格(円)		梱包単位
							10枚	4,600	
スーパー1 プレミアム	MCD10510P/10	2 608 602 175	105mm	1.0mm	15mm	14,500回転/分	10枚	4,600	20箱(200枚)
	MCD10510P/200	1 619 JC0 400					10枚×20箱セット	90,700	20箱(200枚)

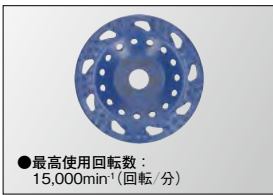

●最高使用回転数：
15,000min⁻¹(回転/分)

超硬カップホイール (100mmφ) NEW

EXPERT

品名	粒度	形状	注文番号	外径 (mmφ)	取付穴径 (mmφ)	標準小売価格 (円)
超硬カップホイール	粗目	ベント	2 608 901 753	100	15	5,000
	中目	ベント	2 608 901 754	100	15	5,000
	細目	ベント	2 608 901 820	100	15	5,000

サンディングペーパーより50倍以上の長寿命!
様々な素材を研削・研磨できる万能カップホイール

【主な被削材】 FRP、グラスファイバー、木材、プラスチック、ペンキ、ワニス、ニカウ、ゴム、皮革、コルク、石灰岩、砂岩、大理石等

- 特長:作業し易い、カップ型(ベント)形状を採用
- 特長:超硬カップに空間窓を設けた事により、作業部材への接地表面を確認できます
- 特長:目詰まりしにくく、継続的な研削・研磨が可能
- 特長:目詰まりした際もワイヤーブラシで簡単に取り除けます
- 特長:細目・中目・粗目など、さまざまな粒度でさまざまな素材の加工が可能



■一般鋼材用

研削砥石 (一般鋼材用 & ステンレス用) NEW

高耐久で抜群のコストパフォーマンス
一般鋼材用

- ①長期耐久性に優れた酸化アルミニウム砥粒
- ②耐熱性に優れた樹脂マトリックス
- ③ガラス繊維ネットがディスクを補強

外径 mmφ	注文番号	厚さ	取付穴径 mmφ	最高使用回転数	標準小売価格 (円)	注文単位
100	2 608 626 211	6.0	15	15,300rpm	250	25枚
125	2 608 600 263	6.3	22.23	12,250rpm	600	1枚
180	2 608 600 264	6.6	22.23	8,500rpm	900	1枚

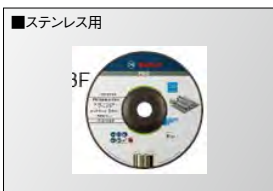

■ステンレス用

ステンレス用

- ①長期耐久性に優れたプレミアム酸化アルミニウム砥粒
- ②耐熱性に優れたマトリックス樹脂
- ③ガラス繊維ネットでディスクを高耐久

外径 mmφ	注文番号	厚さ	取付穴径 mmφ	最高使用回転数	標準小売価格 (円)	注文単位
180	2 608 600 540	6.8	22.23	8,500rpm	1,000	1枚

ダイヤモンドホイール(乾式タイプ)

作業用途・切断材料・作業頻度に応じて2種類のグレードをご用意

形状	グレード	用途	寸法(mm)					モデル名	注文番号	標準小売価格(円)	適合機種
			外径(D)	取付穴径(H)	刃厚(T)	刃高(X)	付着径内径				
トルネードタイプ	プロフェッショナル プラス	硬質コンクリート、硬質産業サイディング、石材等	108	20	2.2	9	15	DT-105PP	2 608 600 905	9,900	GWS 7-100N, GWS 7-100TN, GWS 7-100E, GWS 750-100, GWS 750-100L, その他の100mmφタイプディスクグラインダー
			127	22	2.2	9	20	DT-125PP	2 608 600 906	13,600	GWS 7-125N, GWS 7-125TN, GWS 750-125, その他の125mmφタイプディスクグラインダー
			152	25.4	2.5	9	25,22,20	DT-150PP	2 608 600 907	18,600	150mmφタイプディスクグラインダー

コードレス工具専用チップソー&丸のこ刃

エキスパート・シリーズ スタンダード・シリーズ

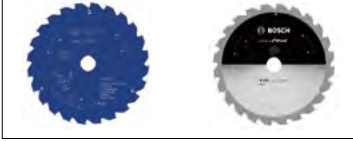

コードレス工具専用チップソー&丸のこ刃

コードレス専用
1回の充電で2倍の作業量!

- ◎極薄厚(鋸身+刃先)
- ◎耐摩耗性を高めた金属複合刃(エキスパート・シリーズ)

最大
30%
鋭い刃先



2x
POWER
CORDLESS

コードレス専用丸のこ刃 通常の丸のこ刃

品名(備考)	注文番号	外径(mm)	刃数	鋸身厚(mm)	刃先厚(mm)	内径(mm)	適用モデル	標準小売価格(円)
チップソー	スタンダード 金属用	2 608 837 746	136	30	1.2	1.6	GKM 18V-50H	8,400
	エキスパート ステンレス用	2 608 902 132	136	30	1.2	1.5		9,500
スタンダード	木材用	2 608 837 672	140	42	1.0	1.5	GKT 18V-52GCH	5,300
	アルミニウム用	2 608 837 755	140	50	1.1	1.6		5,200
	木材用	2 608 902 140	140	42	1.3	1.8		6,800
	アルミニウム用	2 608 902 117	140	48	1.3	1.8		9,100
	ラミネート材用	2 608 644 126	140	42	1.3	1.8		7,800
	硬質ラミネート材用	2 608 644 131	140	42	1.3	1.8		8,000
エキスパート	鋸業系サイディング用	2 608 644 120	140	4	1.3	1.8	11,000	
	木材用	2 608 837 687	165	48	1.0	1.5	GKS 18V-57-2H GKS 18V-57-2LH GKS 18V-57-2GX	5,500
	アルミニウム用	2 608 837 763	165	54	1.3	1.8		5,700
木材用	2 608 902 151	165	48	1.0	1.5	8,400		
丸のこ刃	エキスパート	ラミネート材用	2 608 902 127	165	48	1.2	1.8	9,300
		アルミニウム用	2 608 902 120	165	54	1.3	1.8	8,300
	スタンダード	鋸業系サイディング用	2 608 902 200	165	4	1.2	1.8	11,900
		木材用	2 608 837 703	184	48	1.1	1.6	GKS 18V-68CH GKS 18V-68GCH GKS 18V-70LH
エキスパート	アルミニウム用	2 608 837 768	184	56	1.5	2.0	6,000	
木材用	2 608 902 153	184	48	1.0	1.6	20	9,200	

ベンチトップ切断機用チップソー (金工用) **NEW**

PRO



厚み 2.2mm の極薄刃で鋭い切れ味

強度、耐久性、精度を高めるために、研磨された超硬刃

品名	注文番号	外径(mmφ)	刃数	鋸身厚	刃先厚	内径	標準小売価格(円)
ベンチトップ用チップソー	2 608 844 867	254	52	1.8	2.2	25.4	15,500
	2 608 844 868	305	60	1.8	2.2	25.4	18,100
	2 608 844 869	305	72	1.8	2.2	25.4	20,600
	2 608 844 870	355	66	1.8	2.2	25.4	23,200
	2 608 844 871	355	90	1.8	2.2	25.4	24,600

マルチツール用アクセサリー スターロックシステム

マルチツールの能力を活かす、3つのスターロックシステム アクセサリー

STARLOCK 

従来のマルチツールの作業領域をカバー



床材ポケット切断



釘面一切断

STARLOCK PLUS 

切断スピード
30%*アップ
*当社従来比(社内テスト)

ハイパワーで快適・作業スピードアップ!



2×4材切断



ビス面一切断

STARLOCK MAX 

切断スピード
100%*アップ
*当社従来比(社内テスト)

今まで出来なかった作業が可能に!!





















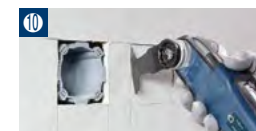

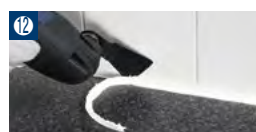

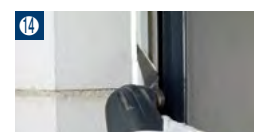
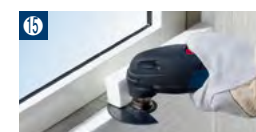







弾性シーリング除去



鉄筋面一切断

マルチツール用アクセサリー 作業例



マルチツール用アクセサリ スターロックシステム



動画でチェック

(★=売れ筋マーク)

モデル名	注文番号	品名	1シート (入数)	標準小売 価格(円)	用途	刃幅 (mm)	刃長 (mm)	山数 (1インチ当り)	木材 (mm)	樹脂 (mm)	軟鋼・非鉄 (mm)	鉄丸釘 (mm)	材質
------	------	----	--------------	---------------	----	------------	------------	----------------	------------	------------	---------------	-------------	----

スターロック

全メーカーのスターロックシステムで使用可能(ボッシュ、マキタ、ハイコーキのOISシステムで使用可能)

STARLOCK



木材用	C-Tec	AIZ32BSPB	2 608 662 849	マルチツールブレード	1個	3,600	32	50	14	50	50	—	—	バイメタル
		AIZ32BSPB/5	2 608 662 850		5個	14,300								
		AIZ32BSPB/10	2 608 662 851		10個	28,900								
	C-Tec PRO	AIZ32BSPB	2 608 669 070	マルチツールブレード	1個	4,200	32	50	14	50	50	—	—	バイメタル
		AIZ32BSPB/5	2 608 669 071		5個	16,500								
		AIZ32BSPB/10	2 608 669 072		10個	28,900								
	エクストラコーティング	AIZ32BSPB	2 608 669 072	マルチツールブレード	1個	4,200	32	50	14	50	50	—	—	バイメタル
		AIZ32BSPB/5	2 608 669 071		5個	16,500								
		AIZ32BSPB/10	2 608 669 072		10個	28,900								
	C-Tec	AIZ32BSPC	2 608 662 851	マルチツールブレード	1個	2,700	32	50	14	50	—	—	—	炭素工具鋼
		AIZ32BSPC/5	2 608 662 852		5個	10,900								
		AIZ32BSPC/10	2 608 669 245		10個	19,100								
C-Tec	AIZ32EPCN	2 608 662 853	マルチツールブレード	1個	2,700	32	50	18	50	—	—	—	炭素工具鋼	
	AIZ32EPCN/5	2 608 662 854		5個	10,900									
	AIZ32EPCN/10	2 608 669 249		10個	19,100									
C-Tec	AII65APC	2 608 662 866	マルチツールブレード	1個	2,900	65	40	20	40	—	—	—	炭素工具鋼	
	AII65APC/5	2 608 662 867		5個	11,800									
	AII65APC/10	2 608 669 256		10個	20,600									
C-Tec	AII65BSPB	2 608 662 868	マルチツールブレード	1個	3,800	65	40	14	40	40	—	—	バイメタル	
	AII65BSPB/5	2 608 662 869		5個	15,100									
	AII65BSPB/10	2 608 669 082		10個	28,700									
C-Tec PRO	AII65BSPB	2 608 662 868	マルチツールブレード	1個	3,800	65	40	14	40	40	—	—	バイメタル	
	AII65BSPB/5	2 608 662 869		5個	15,100									
	AII65BSPB/10	2 608 669 084		10個	28,700									
エクストラコーティング	AII65BSPB	2 608 669 082	マルチツールブレード	1個	4,400	65	40	14	40	40	—	—	バイメタル	
	AII65BSPB/5	2 608 669 083		5個	17,400									
	AII65BSPB/10	2 608 669 084		10個	28,700									
C-Tec	AII65BSPC	2 608 662 870	マルチツールブレード	1個	2,900	65	40	14	40	—	—	—	炭素工具鋼	
	AII65BSPC/5	2 608 662 871		5個	11,800									
	AII65BSPC/10	2 608 669 260		10個	20,600									
木材&金属用	C-Tec	ACZ85ECN	2 608 662 846	マルチツールブレード	1個	3,200	85	—	18	20	—	—	—	炭素工具鋼
		AIZ10ABN	2 608 662 859	マルチツールブレード	1個	1,900								
	C-Tec	AIZ20ABN	2 608 662 857	マルチツールブレード	1個	1,900	20	30	20	30	30	1	○	バイメタル
		AIZ20ABN/5	2 608 662 858		5個	7,600								
	C-Tec	AIZ32APB	2 608 662 847	マルチツールブレード	1個	3,600	32	50	20	50	50	1	○	バイメタル
		AIZ32APB/5	2 608 662 848		5個	14,300								
	C-Tec PRO	AIZ32APIB	2 608 669 066	マルチツールブレード	1個	4,200	32	50	20	50	50	1	○	バイメタル
		AIZ32APIB/5	2 608 669 067		5個	16,500								
		AIZ32APIB/10	2 608 669 068		10個	28,900								
	エクストラコーティング	AIZ32APIB	2 608 669 066	マルチツールブレード	1個	4,200	32	50	20	50	50	1	○	バイメタル
		AIZ32APIB/5	2 608 669 067		5個	16,500								
		AIZ32APIB/10	2 608 669 068		10個	28,900								
C-Tec EXPERT	AIZ32APILT	2 608 902 394	マルチツールブレード	1個	5,800	32	45	20	50	50	1	○	超硬 + コーティング	
	AIZ32APILT/5	2 608 902 395		5個	23,100									
	AIZ32APILT/10	2 608 902 396		10個	37,100									
C-Tec	AII65APB	2 608 662 864	マルチツールブレード	1個	3,800	65	40	20	40	40	1	○	バイメタル	
	AII65APB/5	2 608 662 865		5個	15,100									
	AII65APB/10	2 608 669 078		10個	30,300									
C-Tec PRO	AII65APB	2 608 662 864	マルチツールブレード	1個	3,800	65	40	20	40	40	1	○	バイメタル	
	AII65APB/5	2 608 662 865		5個	15,100									
	AII65APB/10	2 608 669 080		10個	30,300									
エクストラコーティング	AII65APB	2 608 669 078	マルチツールブレード	1個	4,400	65	40	20	40	40	1	○	バイメタル	
	AII65APB/5	2 608 669 079		5個	17,400									
	AII65APB/10	2 608 669 080		10個	30,300									
C-Tec	ACZ85EBN	2 608 662 845	マルチツールブレード	1個	4,200	85	—	18	20	20	1	○	バイメタル	
	AIZ32APB	2 608 662 847	マルチツールブレード	1個	3,600									

※作業例の④～①、①～③はマルチツール用アクセサリ作業例ページをご覧ください。

マルチツール用アクセサリ スターロックシステム



動画でチェック

(★=売れ筋マーク)

	モデル名	注文番号	品名	1シート (入数)	標準小売 価格(円)	用途	刃幅 (mm)	刃長 (mm)	山数 (1インチ当り)	木材 (mm)	樹脂 (mm)	軟鋼非鉄 (mm)	鉄丸釘 (mm)	材質	
スターロック 全メーカーのスターロックシステムで使用可能(ボッシュ、マキタ、ハイコーキのOISシステムで使用可能) STARLOCK															
木材 & 金属用	 PRO エクストラコーティング	ACZ85EIB	2 608 662 843	マルチツールブレード (刃先チタンコーティング)	1個	4,000	FRP、硬質プラスチック、 薄い金属板の切断作業 《作業例:⑤⑥⑯》	85	—	17	20	20	1	○	バイメタル
		ACZ85EIB/10	2 608 669 087		10個	28,800									
	 エクストラコーティング	ACZ100BBN	2 608 662 844	マルチツールブレード	1個	4,400	木材きわ切り、深切り、 釘、銅管切断 《作業例:②⑤③》	100	—	15	25	25	1	○	バイメタル
		ACZ100BBN/10	2 608 669 119		10個	30,900									
	 エクストラコーティング	AYZ53BPB	2 608 664 454	マルチツールブレード	1個	3,700	木材・石膏ボード、 1本で正確な四角開口	53	40	14	40	—	1	—	○
AYZ53BPB/5		2 608 664 455		5個	14,700										
金属用	 NEW エクストラコーティング	AIZ20ATN	2 608 662 860	マルチツールブレード	1個	4,200	ステンレス、ビス、 釘、金属全般切断 《作業例:⑤》	20	40	23	30	30	3	○	超硬
		AIZ20ATN/5	2 608 662 861		5個	16,800									
	 NEW エクストラコーティング	AIZ20AIT	2 608 902 043	マルチツールブレード	1個	4,600	ステンレス製のビス・釘、 金属全般の切断作業 《作業例:⑤》	20	40	23	30	30	3	○	超硬 + コーティング
		AIZ20AIT/5	2 608 902 044		5個	18,400									
	 NEW エクストラコーティング	AIZ32ABN	2 608 662 855	マルチツールブレード	1個	3,200	釘、 銅管(30mmφまで)面一切断 《作業例:④⑤》	32	50	20	50	50	1	○	バイメタル
		AIZ32ABN/5	2 608 662 856		5個	12,600									
	 NEW エクストラコーティング	AIZ32AIB	2 608 669 074	マルチツールブレード	1個	3,700	ステンレス、ビス、釘、 金属全般の切断作業 《作業例:④⑤》	32	50	20	50	50	1	○	バイメタル
		AIZ32AIB/5	2 608 669 075		5個	14,500									
		AIZ32AIB/10	2 608 669 076		10個	25,300									
	 NEW エクストラコーティング	AIZ32ATN	2 608 662 862	マルチツールブレード	1個	5,100	ステンレス、ビス、釘、 金属全般切断 《作業例:④⑤⑯》	32	40	23	30	30	3	○	超硬
		AIZ32ATN/5	2 608 662 863		5個	20,600									
	 NEW エクストラコーティング	AIZ32AIT	2 608 902 046	マルチツールブレード	1個	5,800	ステンレス製のビス・釘、 金属全般の切断作業 《作業例:④⑤⑯》	32	40	23	30	30	3	○	超硬 + コーティング
		AIZ32AIT/5	2 608 902 047		5個	23,100									
	 NEW エクストラコーティング	AIZ32AIT/10	2 608 900 016		10個	36,000									
AIZ45AT		2 608 664 459	マルチツールブレード	1個	5,600	ステンレス、ビス、釘、 パイプ、金属全般切断	45	40	23	30	30	3	○	超硬	
 NEW エクストラコーティング	AIZ45AIT	2 608 902 054	マルチツールブレード	1個	6,400	ステンレス製のビス・釘、 金属全般の切断作業 《作業例:④⑤⑯》	45	35	23	30	30	3	○	超硬 + コーティング	
モルタル・セメント・FRP用	 エクストラコーティング	AIZ32RT5	2 608 662 877	マルチツールブレード 粒度 #50	1個	4,700	FRP、タイル目地、 ポケット切断 《作業例:⑥⑯》	32	30	—	—	30	—	—	超硬
		ACZ70RT5	2 608 662 875	マルチツールブレード 粒度 #50	1個	4,600	FRP、硬質プラスチック、 狭いタイル目地切断 《作業例:⑥⑯》	70	—	—	—	—	—	—	超硬
	 NEW エクストラコーティング	AVZ70RT4	2 608 662 872	マルチツールブレード 粒度 #40	1個	6,500	モルタルの切断、モルタル、 接着剤剥がし、狭いタイル目地切断 《作業例:⑦⑱》	70	—	—	—	—	—	—	超硬
		AVZ70RT4/10	2 608 900 042		10個	45,500									
	 エクストラコーティング	AVZ78RT2	2 608 662 876	サンディングプレート 粒度 #120	1個	6,000	木材荒削り・モルタル、 接着剤はがし	78	—	—	—	—	—	—	超硬
		AVZ90 RT2	2 608 902 061	サンディングプレート 粒度 #20	1個	6,300	木材荒削り・モルタル、 接着剤はがし	90	—	—	—	—	—	—	超硬
	 エクストラコーティング	AVZ90 RT4	2 608 900 047	サンディングプレート 粒度 #40	1個	6,300	木材荒削り・モルタル、 接着剤はがし	90	—	—	—	—	—	—	超硬
		AVZ90 RT6	2 608 902 064	サンディングプレート 粒度 #60	1個	6,300	木材荒削り・モルタル、 接着剤はがし	90	—	—	—	—	—	—	超硬
	 エクストラコーティング	AVZ90 RT10	2 608 900 043	サンディングプレート 粒度 #100	1個	6,300	木材荒削り・モルタル、 接着剤はがし	90	—	—	—	—	—	—	超硬
		ACZ85RD4	2 608 662 873	マルチツールブレード 粒度 #40	1個	7,500	FRP、陶器タイル、目地切断 《作業例:⑦》	85	—	—	—	—	—	—	—
 エクストラコーティング	ACZ85RT3	2 608 662 874	マルチツールブレード 粒度 #30	1個	6,000	陶器タイル、目地切断、 ALC筋つけ切断 《作業例:⑥⑱》	85	—	—	—	—	—	—	超硬	
	ACZ105ET	2 608 902 059	マルチツールブレード	1個	6,000	FRP、硬質プラスチック、 ラミネート材、人工大理石	80	30	—	30	30	—	—	—	超硬

※作業例の④～①、①～③はマルチツール用アクセサリ作業例ページをご覧ください。

アクセサリ(切断・研削・研磨用)

10

マルチツール用アクセサリ スターロックシステム



動画でチェック

(★=売れ筋マーク)

モデル名	注文番号	品名	1シート (入数)	標準小売 価格(円)	用途	刃幅 (mm)	刃長 (mm)	山数 (1インチ当り)	木材 (mm)	樹脂 (mm)	軟鋼・非鉄 (mm)	鉄丸釘 (mm)	材質		
スターロック 全メーカーのスターロックシステムで使用可能(ボッシュ、マキタ、ハイコーキのOISシステムで使用可能) STARLOCK															
マルチツール用 FRPP用		AVZ32RT4	2 608 902 066	サンディングプレート 粒度 #40	1個	4,700	狭い場所の塗装、 接着剤はがし・木材荒削り 《作業例:⑧》	32	53	—	—	—	—	超硬	
		AVZ32RT10	2 608 902 067	サンディングプレート 粒度 #100	1個	4,700	狭い場所の塗装、 接着剤はがし・木材荒削り 《作業例:⑧》	32	53	—	—	—	—	超硬	
		AIZ28SCN	2 608 662 883	マルチツールブレード	1個	2,800	発砲スチロール、断熱材、 シーリング材切断 《作業例:④》	28	40	—	—	—	—	炭素工具鋼	
		AIZ28SCN/5	2 608 662 884		5個	11,300									
		AIZ32APT	2 608 664 457	マルチツールブレード	1個	5,100	難切断材料を切断可能、 超寿命	32	35	20	30	30	3	○	超硬
		AIZ32APT/5	2 608 664 458		5個	20,600									
		AIZ32APIT	2 608 900 024	マルチツールブレード	1個	5,600	ステンレス、ビス、釘、金属全般、 FRP、硬質プラスチックの 切断作業 《作業例:⑤⑥⑦》	32	35	20	30	30	3	○	超硬 + コーティング
		AIZ32APIT/5	2 608 900 025		5個	22,400									
		AIZ32APIT/10	2 608 900 026		10個	39,200									
	特殊材料その他		ALI12SC	2 608 669 124	マルチツールブレード	1個	3,400	チーク貼りのシーリング除去	12	29	—	—	—	—	ステンレス
		ASZ32SCN	2 608 662 885	マルチツールブレード	1個	3,200	アスファルトルーフィング、 人工芝、カーペット切断 《作業例:①》	—	—	—	—	—	—	炭素工具鋼	
		ATZ52SCN	2 608 662 880	スクレーパー (ハード)	1個	1,900	硬化した接着剤等はがし 《作業例:⑨》	52	26	—	—	—	—	炭素工具鋼	
		ATZ52SCN/10	2 608 669 269		10個	13,200									
		ATZ52SFCN	2 608 662 881	スクレーパー (ソフト)	1個	1,900	シーリング材除去、塗装剥離 《作業例:②》	52	40	—	—	—	—	炭素工具鋼	
		ATZ52SFCN/10	2 608 669 271		10個	13,200									
		ACZ100SWBN	2 608 662 882	マルチツールブレード (ナイフ刃)	1個	4,200	スタイロフォーム、ゴム、 発砲スチロール、断熱材切断 《作業例:⑤》	100	—	—	—	—	—	バイメタル	
		—	2 608 669 089	マルチツールブレード (床補修セット)	4個	9,800	AIZ32BSPB、ACZ85EBN、 AIZ32EPCN、ATZ52SCN x 各1枚	—	—	—	—	—	—	—	
		—	2 608 669 091	マルチツールブレード i-BOXXセット	33個	38,000	AYZ53BPB、ACZ85EBN、AVZ70RT4、 AVZ93G、AIZ32AIT x 各1枚、AII65APB、 AIZ32APB、AIZ32BSPB、ATZ52SFCN x 各2枚、 マルチツール用ペーパー x 20枚	—	—	—	—	—	—	—	
		★★	2 608 669 093	マルチツールブレード 売れ筋5枚入りセット	5個	16,700	AIZ32AIT、AIZ32BSPB、 AIZ32APB、AII65APB、 ACZ85EBN x 各1枚	—	—	—	—	—	—	—	
	—	2 608 669 096	マルチツールブレードセット (壁穴専科)	5個	16,000	AYZ53BPB、AII65APB、 AIZ32APILT x 各1枚 AIZ32APB x 2枚	—	—	—	—	—	—	—		
	—	2 608 669 098	マルチツールブレードセット (木材専科)	7個	20,200	AIZ32APIB、AIZ20ABN、 ACZ85ECN x 各1枚 AIZ32BSPB、AII65BSPB x 各2枚	—	—	—	—	—	—	—		
	—	2 608 669 100	マルチツールブレードセット (リフォーム専科)	8個	13,200	AIZ32APB、AVZ93G、ACZ85ECN、 ACZ85MT4、ATZ52SCN x 各1枚 マルチツール用ペーパー x 3枚	—	—	—	—	—	—	—		
	AVZ93G	2 608 662 886	ラバーパッド	1個	1,900	仕上げ作業 《作業例:③》	—	—	—	—	—	—	—		
標準付属品: GMF 10.8V-28(H)・GMF 18V-28(H)・GMF 18V-34H・GMF 30-28・GMF 40-30(L)・GMF 50-36															
	AUZ70GN	2 608 662 887	サンディングプレート	1個	3,900	パイプ等の曲面、 球面サンディング 《作業例:②》	—	—	—	—	—	—	—		
装着するペーパーは、ボッシュマルチツール用サンディングペーパー(P141)をご使用ください。															
※作業例の④～①、①～③はマルチツール用アクセサリ作業例ページをご覧ください。															

アクセサリ(切断・研削・研磨用)

マルチツール用アクセサリ スターロックシステム



動画でチェック

(★=売れ筋マーク)

モデル名	注文番号	品名	1シート (入数)	標準小売 価格(円)	用途	刃幅 (mm)	刃長 (mm)	山数 (1インチ当り)	木材 (mm)	樹脂 (mm)	軟鋼・非鉄 (mm)	鉄丸釘 (mm)	材質	
スターロック プラス ボッシュ、マキタ、京セラ等のスターロックプラスとスターロックマックスシステムで使用可能 STARLOCK PLUS														
木材用 C-Tec	PAIZ32EPC	2 608 662 890	マルチツールブレード	1個	2,900	木材ポケット、深穴切断 《作業例:③⑥⑦》	32	60	18	60	—	—	—	炭素工具鋼
木材 & 金属用 C-Tec	PAIZ32APB	2 608 662 889	マルチツールブレード	1個	3,900	堅い木材深穴切断 / 釘、 銅管切断 《作業例:①⑤⑧⑨⑩⑬⑭》	32	60	20	60	60	1	○	パイメタル
	標準付属品: GMF 18V-28(H)・GMF 18V-34H・GMF 40-30(L)													
木材 & 金属用 C-Tec	PAII65APB	2 608 662 891	マルチツールブレード	1個	4,200	堅い木材広い開口・ きわ切り切断 《作業例:①⑤⑧⑨⑩》	65	50	20	50	50	1	○	パイメタル
木材 & 金属用 C-Tec	EXPERT PAIZ32APIT	2 608 902 070	マルチツールブレード	1個	5,900	難切断材料を切断可能 超寿命	32	55	20	50	50	3	○	超硬 + コーティング
木材 & 金属用 C-Tec	EXPERT PAII52APIT	2 608 902 073	マルチツールブレード	1個	6,500	難切断材料を幅広切断可能 超寿命	52	50	20	50	50	3	○	超硬 + コーティング
金属用 Metal Max	PAIZ32AT	2 608 662 888	マルチツールブレード	1個	5,500	ステンレス、ビス、釘、金属全般、 FRP、硬質プラスチック切断 《作業例:⑤⑧⑨⑩》	32	50	23	50	50	3	○	超硬
金属用 EXPERT	PAIZ32AIT	2 608 902 068	マルチツールブレード	1個	6,300	ステンレス製のビス・釘、金属全般、 FRP、硬質プラスチック切断作業 《作業例:⑤⑧⑨⑩》	32	55	23	50	50	3	○	超硬 + コーティング
金属用 EXPERT	PAIZ45 AIT	2 608 900 021	マルチツールブレード	1個	6,000	ステンレス、ビス、釘、 パイプ、金属幅広切断	45	50	23	50	50	3	○	超硬 + コーティング

(★=売れ筋マーク)

モデル名	注文番号	品名	1シート (入数)	標準小売 価格(円)	用途	刃幅 (mm)	刃長 (mm)	山数 (1インチ当り)	木材 (mm)	樹脂 (mm)	軟鋼・非鉄 (mm)	鉄丸釘 (mm)	材質	
スターロック マックス ボッシュ、マキタ、京セラ等のスターロックマックスシステムで使用可能 STARLOCK MAX														
木材用 C-Tec Speed	MAIZ32EPC	2 608 662 893	マルチツールブレード	1個	3,600	超最速!厚い木材(2X4材) 深切りポケット切断 《作業例:⑥⑦⑧》	32	80	18	80	—	—	—	炭素工具鋼
木材 & 金属用 C-Tec Speed	MAII32APB	2 608 662 894	マルチツールブレード	1個	4,200	超最速!釘の立った木材深切り、 釘、銅管切断 《作業例:⑤⑧⑨⑩⑬⑭》	32	80	20	80	80	1	○	パイメタル
木材 & 金属用 EXPERT	MAII32APB/10	2 608 669 134	マルチツールブレード	10個	29,400									
	標準付属品: GMF 50-36													
木材 & 金属用 EXPERT	MAII32APIT	2 608 902 076	マルチツールブレード	1個	6,800	ステンレス、ビス、釘、金属全般、 FRP、硬質プラスチックの 切断作業	32	70	20	70	70	3	○	超硬 + コーティング
木材 & 金属用 EXPERT	MAII32APIT/10	2 608 900 032	マルチツールブレード	10個	46,200									
木材 & 金属用 C-Tec Speed	MAII52APB	2 608 662 895	マルチツールブレード	1個	4,600	超最速!釘の立った木材広い開口、 釘、銅管切断 《作業例:④⑤⑧⑨⑩⑬⑭》	52	70	18	70	70	1	○	パイメタル
木材 & 金属用 C-Tec Speed	MAII52APB/10	2 608 669 137	マルチツールブレード	10個	32,200									
木材 & 金属用	MACZ145BB	2 608 664 464	マルチツールブレード	1個	4,500	2X4材、垂木、間柱 1発切断デカブレード	100	50	15	50	—	—	○	パイメタル
金属用 EXPERT	MAIZ32AT	2 608 662 892	マルチツールブレード	1個	5,800	ステンレス、ビス、釘、金属全般、 FRP、硬質プラスチック切断 《作業例:⑤⑧⑨⑩》	32	70	23	70	70	3	○	超硬
金属用 EXPERT	MAII32AIT	2 608 902 074	マルチツールブレード	1個	6,600	ステンレス製のビス・釘、金属全般、 FRP、硬質プラスチックの切断 《作業例:⑤⑧⑨⑩》	32	70	23	70	70	3	○	超硬 + コーティング
金属用 EXPERT	MAII32AIT/10	2 608 900 023	マルチツールブレード	10個	44,800									
モルタル・セメント・FRP用 EXPERT	MAVZ116RT2	2 608 902 078	サンディングプレート 粒度 #20	1個	6,600	木材荒削り・モルタル、 接着剤はがし	116	—	—	—	—	—	—	超硬
モルタル・セメント・FRP用 EXPERT	MAVZ116RT4	2 608 900 053	サンディングプレート 粒度 #40	1個	6,600	木材荒削り・モルタル、 接着剤はがし	116	—	—	—	—	—	—	超硬
モルタル・セメント・FRP用 EXPERT	MAVZ116RT6	2 608 900 054	サンディングプレート 粒度 #60	1個	6,600	木材荒削り・モルタル、 接着剤はがし	116	—	—	—	—	—	—	超硬
モルタル・セメント・FRP用 EXPERT	MAVZ116RT10	2 608 900 051	サンディングプレート 粒度 #100	1個	6,600	木材荒削り・モルタル、 接着剤はがし	116	—	—	—	—	—	—	超硬

※作業例の(A)~(I)、①~⑩はマルチツール用アクセサリ作業例ページをご覧ください。

アクセサリ(切断・研削・研磨)

10

マルチツール用アクセサリ スターロックシステム



動画でチェック

(★)売れ筋マーク

モデル名	注文番号	品名	1シート (入数)	標準小売 価格(円)	用途	刃幅 (mm)	刃長 (mm)	山数 (1インチ型)	木材 (mm)	樹脂 (mm)	軟鋼・非鉄 (mm)	鉄丸釘 (mm)	材質
スターロック マックス ボッシュ、マキタ、京セラ等のスターロックマックスシステムで使用可能 STARLOCK MAX													
特殊材料その他		MAII32SLC	2 608 662 896	マルチツールブレード (ナイフ刃)	1個 3,200	シーリング材、発砲スチロール、 断熱材切断 《作業例:④》	32	70	—	—	—	—	炭素工具鋼
		MAII32SLC/10	2 608 669 141	10個 22,400									
		MAII32SC	2 608 662 897	マルチツールブレード (ナイフ刃)	1個 3,200	弾性シーリング材切断、除去 《作業例:⑤》	32	60	—	—	—	—	炭素工具鋼
		MAII32SC/10	2 608 669 143	10個 22,400									
		MAII32APT	2 608 664 463	マルチツールブレード	1個 6,000	難切断材料を切断可能 超寿命	32	70	20	70	70	3	○
	EXPERT MATI68RD4	2 608 902 082	マルチツールブレード	1個 7,000	陶器タイル、目地、FRP、 硬質プラスチック	68	30	—	—	30	—	—	ダイヤモンド
	EXPERT MATI68RSD4	2 608 902 084	マルチツールブレード	1個 7,000	陶器タイル、細い目地、FRP、 硬質プラスチック	68	30	—	—	30	—	—	ダイヤモンド
	NEW	—	2 608 669 094	ヘビーユーザー セット	4個 17,000	MAII32AIT、MAII52APB、 MAIZ32APB、 MAIZ32EPC x各1枚	—	—	—	—	—	—	—

※作業例の④～①、①～③はマルチツール用アクセサリ作業例ページをご覧ください。

マルチツール用ペーパー

品名 (備考)	注文番号	標準小売 価格(円)
EXPERT		
サンディングペーパー：マジック式 (吸じん用穴あき) 用途:軟硬木材、塗装はがし		
① 40 5枚入	2 608 900 823	1,100
60 5枚入	2 608 900 824	1,000
80 5枚入	2 608 900 825	1,000
100 5枚入	2 608 900 826	1,000
120 5枚入	2 608 900 827	1,000
180 5枚入	2 608 900 828	1,000
240 5枚入	2 608 900 829	1,000
320 5枚入	2 608 900 830	1,000
400 5枚入	2 608 900 831	1,000
60/120/240各2枚セット	2 608 900 832	1,000

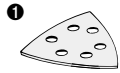

品名 (備考)	注文番号	標準小売 価格(円)	
best Stone	80 5枚入	2 608 605 192	1,000
	100 5枚入	2 608 605 193	900
	120 5枚入	2 608 605 194	900
サンディングペーパー：マジック式 (吸じん用穴あき) ① 用途:石材(大理石等)・ 人造大理石・ガラス	180 5枚入	2 608 605 195	900
	240 5枚入	2 608 605 196	900
	320 5枚入	2 608 605 197	900
	400 5枚入	2 608 605 198	900
	600 5枚入	2 608 605 199	900
	1,200 5枚入	2 608 605 200	1,000
サンディングクロス(1枚入)	粗目 100	2 608 604 494	1,000
② 用途:木材のよごれ落とし	中目 280	2 608 604 495	1,000
③ サビ落とし・つや消し	細目 800	2 608 604 496	1,000
④ ポリッシングフェルト 用途:木材、金属の仕上げ		2 608 613 016	1,400

マルチツールブレード作業別 お得なセット商品

全メーカーのスターロックシステムで使用可能 (ボッシュ、マキタ、ハイコーキのOISシステムで使用可能)

マルチツールブレードセット《床補修》NEW

単品モデル名	注文番号	数	単価	標準小売 小計価格
AIZ32BSPB	2 608 669 070	1	¥4,200	¥4,200
ACZ85EBN	2 608 662 845	1	¥4,200	¥4,200
AIZ32EPCN	2 608 662 853	1	¥2,700	¥2,700
ATZ52SCN	2 608 662 880	1	¥1,900	¥1,900
単品定価合計				¥13,000
特別価格				¥9,800
お得額				¥3,200

注文番号：2 608 669 089
¥9,800

STARLOCK

¥3,200
お得!



マルチツールブレードセット《i-BOXXセット》NEW

単品モデル名	注文番号	数	単価	標準小売 小計価格
AYZ53BPB	2 608 664 454	1	¥3,700	¥3,700
ACZ85EBN	2 608 662 845	1	¥4,200	¥4,200
AVZ70RT4	2 608 662 872	1	¥6,500	¥6,500
AI165APB	2 608 662 864	2	¥3,800	¥7,600
AIZ32APB	2 608 662 847	2	¥3,600	¥7,200
AIZ32BSPB	2 608 662 849	2	¥3,600	¥7,200
AVZ93G	2 608 662 886	1	¥1,900	¥1,900
マルチツール磨ペーパー	-	20	¥180	¥3,600
AIZ32AIT	2 608 902 046	1	¥5,800	¥5,800
ATZ52SFCN	2 608 662 881	2	¥1,900	¥3,800
単品定価合計				¥51,500
特別価格				¥38,000
お得額				¥13,500

注文番号：2 608 669 091
¥38,000

STARLOCK

¥13,500
お得!



マルチツールブレードセット《ベスト5》

単品モデル名	注文番号	数	単価	標準小売 小計価格
AIZ32AIT	2 608 902 046	1	¥5,800	¥5,800
AIZ32BSPB	2 608 662 849	1	¥3,600	¥3,600
AIZ32APB	2 608 662 847	1	¥3,600	¥3,600
AI165APB	2 608 662 864	1	¥3,800	¥3,800
ACZ85EBN	2 608 662 845	1	¥4,200	¥4,200
単品定価合計				¥21,000
特別価格				¥16,700
お得額				¥4,300

注文番号：2 608 669 093
¥16,700

STARLOCK

¥4,300
お得!



マルチツールブレードセット《壁穴専科》

単品モデル名	注文番号	数	単価	標準小売 小計価格
AYZ53BPB	2 608 664 454	1	¥3,700	¥3,700
AIZ32APB	2 608 662 847	2	¥3,600	¥7,200
AI165APB	2 608 662 864	1	¥3,800	¥3,800
AIZ32APILT	2 608 902 394	1	¥5,800	¥5,800
単品定価合計				¥20,500
特別価格				¥16,000
お得額				¥4,500

注文番号：2 608 669 096
¥16,000

STARLOCK

¥4,500
お得!



マルチツールブレードセット《木材専科》

単品モデル名	注文番号	数	単価	標準小売 小計価格
AIZ32BSPB	2 608 669 070	2	¥4,200	¥8,400
AIZ32APIB	2 608 669 066	1	¥4,200	¥4,200
AI165BSPB	2 608 669 082	2	¥4,400	¥8,800
AIZ20ABN	2 608 662 857	1	¥1,900	¥1,900
ACZ85ECN	2 608 662 846	1	¥3,200	¥3,200
単品定価合計				¥26,500
特別価格				¥20,200
お得額				¥6,300

注文番号：2 608 669 098
¥20,200

STARLOCK

¥6,300
お得!



マルチツールブレードセット《リフォーム専科》

単品モデル名	注文番号	数	単価	標準小売 小計価格
AIZ32APB	2 608 662 847	1	¥3,600	¥3,600
AVZ93G	2 608 662 886	1	¥1,900	¥1,900
マルチツール磨ペーパー	-	3	¥180	¥540
ACZ85ECN	2 608 662 846	1	¥3,200	¥3,200
ACZ85MT4	-	1	¥5,560	¥5,560
ATZ52SCN	2 608 662 880	1	¥1,900	¥1,900
単品定価合計				¥16,700
特別価格				¥13,200
お得額				¥3,500

注文番号：2 608 669 100
¥13,200

STARLOCK

¥3,500
お得!



マルチツールブレードセット《スターロック・マックス》

単品モデル名	注文番号	数	単価	標準小売 小計価格
MAI132AIT	2 608 902 074	1	¥6,600	¥6,600
MAI152APB	2 608 662 895	1	¥4,600	¥4,600
MAI232APB	2 608 662 894	1	¥4,200	¥4,200
MAI232EPC	2 608 662 893	1	¥3,600	¥3,600
単品定価合計				¥19,000
特別価格				¥17,000
お得額				¥2,000

注文番号：2 608 669 094
¥17,000

STARLOCK MAX

¥2,000
お得!



ルーター・トリマービットセット (安全収納ケース：刃物に触らずビットの取り出し)

ルーター・トリマービット ストレート 6本セット

注文番号：2 607 017 465 ¥12,600

- ▶ 最も多く使われるストレートビットをセットにしました。
- ▶ ヨーロッパDIN規格で作られているので安全です。

超硬刃ストレートビットの6本セット

シャンク外径6mm

《商品内容》

- ◎ ストレートビット：6x20、8x20、10x30、12x30、16x30、20x30 (刃先径x刃長はそれぞれ)

《サイズ》

- ◎ (H) 138x (W) 212x (D) 48.5mm



ルーター・トリマービット ミックス 6本セット

注文番号：2 607 017 468 ¥13,600

- ▶ 最も多く使われるコーナービットをセットにしました。
- ▶ ヨーロッパDIN規格で作られているので安全です。

超硬刃コーナービットの6本セット

シャンク外径6mm

《商品内容》

- ◎ ボウズ面：R3、R6 ◎ 角面：25度、45度
- ◎ フラッシュトリム：13x25
- ◎ フラッシュパターントリム：16x25
- ◎ スペアベアリング：2個 ◎ 交換用六角レンチ

《サイズ》

- ◎ (H) 138x (W) 212x (D) 48.5mm



ルーター・トリマービット ミックス 15本セット

注文番号：2 607 017 471 ¥30,700

- ▶ 15種類のビットをセットにしました。
- ▶ ヨーロッパDIN規格で作られているので安全です。

超硬刃トリマー・ルータービットの15本セット

シャンク外径6mm

《商品内容》

- ◎ ストレートビット：8x20、10x30、16x30 (刃先径x刃長はそれぞれ)
- ◎ ボウズ面：R3、R6 ◎ 角面：25度、45度
- ◎ V溝：16mmx60度 ◎ さじ面：29mmx12mm
- ◎ ギンナン面：27mmx12mm
- ◎ フラッシュトリム：13x25
- ◎ フラッシュパターントリム：16x25
- ◎ 横溝：32mmx4mm、32mmx12mm
- ◎ アリ溝：13mmx13mm
- ◎ スペアベアリング：3個 ◎ 交換用六角レンチ

《サイズ》

- ◎ (H) 222x (W) 285x (D) 48.5mm



ルーター・トリマービット ミックス 30本セット

注文番号：2 607 017 474 ¥56,800

- ▶ 30種類のビットをセットにしました。
- ▶ ヨーロッパDIN規格で作られているので安全です。

超硬刃トリマー・ルータービットの30本セット

シャンク外径6mm

《商品内容》

- ◎ ストレートビット：4x15、6x20、8x20、10x30、12x30、16x30、20x30 (刃先径x刃長はそれぞれ)
- ◎ くりぬき：12x13 ◎ ボウズ面：R3、R6、R8、R10、R12
- ◎ 角面：25度、45度
- ◎ V溝：16mmx60度、16mmx90度
- ◎ U溝：12mmx6R、20mmx12R
- ◎ さじ面：22mmx12mm、29mmx12mm
- ◎ ギンナン面：32mmx14mm、29mmx12mm
- ◎ フラッシュトリム：13x13、13x25
- ◎ パイロットパネルビット：8x19
- ◎ フラッシュパターントリム：16x25
- ◎ 横溝：32mmx4mm、32mmx12mm ◎ アリ溝：13mmx13mm
- ◎ スペアベアリング：3個 ◎ 交換用六角レンチ

《サイズ》

- ◎ (H) 326x (W) 370x (D) 48.5mm



ボッシュ バリューシリーズ

SDSプラスビット(3本入り)バリューシリーズ(SDSプラスシャンク)

(★=売れ筋マーク)



高品質の超硬チップ採用。切り粉の排出性能にすぐれた新設計フルート。



用途 コンクリートの穴あけ



径 (mmφ)	全長 (mm)	有効長 (mm)	モデル名	注文番号	入数	標準小売価格(円)
3.4	110	50	SDS 034110/3V	2 608 831 423***	3本	2,600
3.5	110	50	SDS 035110/3V	2 608 831 424***	3本	2,600
4.3	110	50	SDS 043110/3V	2 608 831 425***	3本	2,600
4.5	110	50	SDS 045110/3V	2 608 831 426**	3本	2,600
4.8	110	50	SDS 048110/3V	2 608 831 427*	3本	2,600
5.0	110	50	SDS 050110/3V	2 608 831 428**	3本	2,600
6.0	110	50	SDS 060110/3V	2 608 831 429**	3本	2,600
6.4	110	50	SDS 064110/3V	2 608 831 430*	3本	2,600

切断砥石(10枚入り)バリューシリーズ(両面補強タイプ)



- ◎シャープな切れ味
薄型 1.0mm(105mmφ)
薄型 1.3mm(125mmφ)
- ◎高品質酸化アルミ砥粒
- ◎安全な両面補強タイプ
- ◎最高使用回転数
14,500min⁻¹(105mmφ)
12,250min⁻¹(125mmφ)

用途 鉄、ステンレス、
その他の金属の切断



品名	外径×厚さ×取付穴径	モデル名	注文番号	標準小売価格(円)
切断砥石 10枚入り	105mmφ×1.0mm×15mm	MCD 10510VM/10	2 608 601 236	2,300
切断砥石 10枚入り	125mmφ×1.3mm×22mm	MCD 12513VM/10	2 608 601 329	5,200

ダイヤモンドホイール バリューシリーズ(乾式タイプ)



用途 ①② コンクリート、ブロック、レンガ、
モルタル、スレート、石材等の切断

- ①セグメントタイプ
 - ◎速い切断 6分割セグメント刃
 - ◎長〜く切れる! 12の刃高
- ②リムタイプ
 - ◎綺麗な切断 リムタイプ連続刃
 - ◎長〜く切れる! 12の刃高

用途 ③ 硬質タイル、瓦の切断

- ③波型
 - ◎硬質タイル・瓦用
 - ◎切れ味バツグン

形状	モデル名	注文番号	外径 (D)	取付穴径 (H)	刃厚 (T)	刃高 (X)	標準小売価格(円)
①セグメントタイプ	DS-105PV	2 608 603 738	105mm	20φ	2.1mm	12mm	2,200
	DS-125PV	2 608 603 850	125mm	22φ	2.1mm	12mm	5,400
②リムタイプ	DR-105PV	2 608 603 739	105mm	20φ	1.9mm	12mm	2,200
③波型	DW-105PV	2 608 603 849	105mm	20φ	1.4mm	8mm	2,200

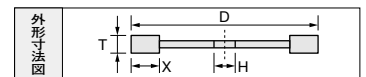

研磨ディスク バリューシリーズ

ヨーロッパ安全規格EN13743に適合した、高い安全性と高い研削力。

用途 鉄、ステンレス、
その他の金属の研削、研磨

低振動で高研削力!



外径	モデル名	注文番号	粒度	取付穴径 (mmφ)	羽根枚数 (枚)	最高使用回転数	標準小売価格 (円)	出荷単位
100mm	FD 100A40V	2 608 603 852	40	15	72	12,100min ⁻¹	700	5
	FD 100A60V	2 608 603 853	60	15	72	12,100min ⁻¹	700	5
	FD 100A80V	2 608 603 854	80	15	72	12,100min ⁻¹	700	5
	FD 100A120V	2 608 603 855	120	15	72	12,100min ⁻¹	700	5
125mm	FD 125A40V	2 608 603 856	40	22	72	12,250min ⁻¹	800	5
	FD 125A60V	2 608 603 857	60	22	72	12,250min ⁻¹	800	5
	FD 125A80V	2 608 603 858	80	22	72	12,250min ⁻¹	800	5
	FD 125A120V	2 608 603 859	120	22	72	12,250min ⁻¹	800	5

ランダムアクションサンダー用セラミックサンディングフィルム **NEW**

- 高性能セラミック砥粒により、卓越した研磨力を発揮
- セラミック砥粒・粘着性フィルム・ネットの3層構造で耐久性と柔軟性を両立
- 革新的な独自の粒子配置パターンにより粉じんの流れを作り、研磨力の向上と目詰まり防止を実現
- 独自の穴パターンは、標準的な研磨パッドのほぼ全てに適合します

汎用性、耐裂性、耐久性に優れ、様々な湿式および乾式研磨作業に対応!!

- ・木材、塗料、鋼、アルミニウム、自動車、乾式壁など、多用途に対応
- ・高性能 エアスクリュア砥粒パターンにより粉じんの排出が最大化されます
- ・セラミック砥粒技術により従来の研磨後に発生していた、渦巻き状の小さな傷が付かなくなりました
- ・高い研磨力と優れた仕上げを両立するためのフィルムバックング母材
- ・ワンフィット穴パターンは、標準的な研磨パッド全てに適合します



品名(備考)		注文番号	標準小売価格(円)
EXPERT 125mm φ サンディングフィルム マジック式 吸塵用穴：マルチホール (8穴対応)	60	2 608 902 399	1,500
	80	2 608 902 400	1,500
	120	2 608 902 401	1,500
	150	2 608 902 402	1,500
	180	2 608 902 403	1,500
	240	2 608 902 404	1,500
	320	2 608 902 405	1,500
	400	2 608 902 406	1,500

品名(備考)		注文番号	標準小売価格(円)
EXPERT 150mm φ サンディングフィルム マジック式 吸塵用穴：マルチホール (8穴対応)	60	2 608 902 430	1,600
	80	2 608 902 441	1,600
	120	2 608 902 442	1,600
	150	2 608 902 443	1,600
	180	2 608 902 444	1,600
	240	2 608 902 445	1,600
	320	2 608 902 446	1,600
	400	2 608 902 447	1,600

ランダムアクションサンダー125mmφ用ペーパー

- 適合電動工具：各社の125mmφのマジック式ペーパーを使用する電動・エアサンダー
- ポッシュ 125mmφランダムアクションサンダーとの使用推奨(GEX 10.8V-125(H), GEX 18V-125(H), GEX 125-1 AE, GEX 34-125)
- P146 のネットサンディングディスクも合わせてご参照ください。

品名(備考)		注文番号	標準小売価格(円)
EXPERT サンディングペーパー マジック式 吸じん用穴あき 用途：軟硬木材、塗装はがし	40	5枚入	2 608 900 803 900
		50枚入	2 608 900 908 7,500
	60	5枚入	2 608 900 804 900
		50枚入	2 608 900 909 6,800
	80	5枚入	2 608 900 805 800
		50枚入	2 608 900 910 6,400
	100	5枚入	2 608 900 806 800
		50枚入	2 608 900 911 6,400
	120	5枚入	2 608 900 807 800
		50枚入	2 608 900 912 6,400
	180	5枚入	2 608 900 808 800
		50枚入	2 608 900 913 6,400
	240	5枚入	2 608 900 809 800
		50枚入	2 608 900 914 6,400
	320	5枚入	2 608 900 810 800
50枚入		2 608 900 915 6,400	
400	5枚入	2 608 900 811 900	
	50枚入	2 608 900 916 7,500	
60/120/240各2枚セット		2 608 900 812 900	
EXPERT マルチホールペーパー 125mm φ マジック式 吸じん用穴あき40個で吸じん率UP 用途：軟硬木材、塗装はがし マルチホールパッドでの使用推奨	40	2 608 901 092 900	
	60	2 608 901 093 900	
	80	2 608 901 094 800	
	100	2 608 901 095 800	
	120	2 608 901 096 800	
	180	2 608 901 097 800	
	240	2 608 901 098 800	
	400	2 608 901 100 900	

品名(備考)		注文番号	標準小売価格(円)
best Stone サンディングペーパー マジック式 吸じん用穴あき 用途：石材(大理石等)・ 人造大理石・ガラス	5枚入	80	2 608 605 115 900
		100	2 608 605 116 900
		120	2 608 605 117 900
		180	2 608 605 118 900
		240	2 608 605 119 900
		320	2 608 605 120 900
		400	2 608 605 121 1,000
		600	2 608 605 122 1,000
		1200	2 608 605 123 1,000
EXPERT フリースディスク 用途：金属の表面仕上げ、サビ・塗膜落とし	5枚入	粗目 100	2 608 901 385 3,800
		中目 280	2 608 901 386 3,300
		細目 800	2 608 901 387 3,300
羊毛ボンネット 用途：つや出し		2 608 610 001 1,500	
ポリッシングスポンジ 用途：ワックス塗り		2 608 613 005 1,600	
ポリッシングフェルト 用途：木材・金属の 仕上げ磨き		2 608 613 009 1,200	
曲面アダプター 125mm φ (吸じん用穴あき)		2 608 601 126 1,500	

※マルチホールペーパーとマルチホールパッドの穴の位置は完全には一致しませんが問題ございません。パッドとペーパー接合部の隙間の粉塵をしっかり吸塵します!

ランダムアクションサンダー150mmφ用ペーパー

- 適合電動工具：各社の150mmφのマジック式ペーパーを使用する電動・エアサンダー
- ボッシュ 150mmφランダムアクションサンダーとの使用推奨(GEX 40-150)
- P146 ネットサンディングディスク、マルチホールパッドも合わせてご参照ください。

品名(備考)		注文番号	標準小売価格(円)
EXPERT サンディングペーパー マジック式 吸じん用穴あき 用途：軟硬木材、塗装はがし	40	5枚入	2 608 900 813 1,000
		50枚入	2 608 900 917 8,900
	60	5枚入	2 608 900 814 1,000
		50枚入	2 608 900 918 8,200
	80	5枚入	2 608 900 815 900
		50枚入	2 608 900 919 7,800
	100	5枚入	2 608 900 816 900
		50枚入	2 608 900 920 7,800
	120	5枚入	2 608 900 817 900
		50枚入	2 608 900 921 7,800
	180	5枚入	2 608 900 818 900
		50枚入	2 608 900 922 7,800
	240	5枚入	2 608 900 819 900
		50枚入	2 608 900 923 7,800
320	5枚入	2 608 900 820 900	
	50枚入	2 608 900 924 7,800	
400	5枚入	2 608 900 821 900	
	50枚入	2 608 900 925 7,800	
60/120/240各2枚セット		2 608 900 822 1,000	
EXPERT マルチホールペーパー 150mm φ マジック式 吸じん用穴あき56個で吸じん率UP 用途：軟硬木材、塗装はがし マルチホールパッドでの使用推奨*	5枚入	40	2 608 901 102 1,000
		60	2 608 901 103 1,000
		80	2 608 901 104 900
		100	2 608 901 105 900
		120	2 608 901 106 900
		180	2 608 901 107 900
		240	2 608 901 108 900
		320	2 608 901 109 900
		400	2 608 901 110 900

品名(備考)		注文番号	標準小売価格(円)
best Stone サンディングペーパー マジック式 吸じん用穴あき 用途：石材(大理石等)・ 人造大理石・ガラス	5枚入	80	2 608 605 124 1,000
		100	2 608 605 125 1,000
		120	2 608 605 126 1,000
		180	2 608 605 127 1,000
		240	2 608 605 128 1,000
		320	2 608 605 129 1,000
		400	2 608 605 130 1,000
		600	2 608 605 131 1,000
		1200	2 608 605 132 1,000
		EXPERT フリースディスク 用途：金属の表面仕上げ、サビ・塗 膜落とし、塗装前の下地作り	粗目 100
中目 280	2 608 901 389 4,400		
細目 800	2 608 901 390 3,800		
羊毛ボンネット 用途：つや出し	2個入	3 608 610 000 3,100	
ポリッシングフェルト 用途：木材・金属の 仕上げ磨き	ハード	2枚入	3 608 604 000 3,100
	ソフト		3 608 604 001 2,500
曲面アダプター 150mm φ (吸じん用穴あき)		2 608 601 127 1,600	

*マルチホールペーパーとマルチホールパッドの穴の位置は完全には一致しませんが問題ございません。パッドとペーパー接合部の隙間の粉塵をしっかり吸塵します!

オービタルサンダー用ペーパー

※下記2サイズのマジック式ペーパーを使用する各社電動・エアサンダーに対応

品名(備考)		注文番号	標準小売価格(円)
EXPERT サイズ：115×107mm サンディングペーパー：マジック式 (吸じん用穴あき) 用途：軟硬木材、塗装はがし	40 10枚入	2 608 900 890 1,500	
	60 10枚入	2 608 900 891 1,500	
	80 10枚入	2 608 900 892 1,500	
	120 10枚入	2 608 900 893 1,500	
	180 10枚入	2 608 900 894 1,500	
	240 10枚入	2 608 900 895 1,500	

品名(備考)		注文番号	標準小売価格(円)
EXPERT サイズ：93×186mm サンディングペーパー：マジック式 (吸じん用穴あき) 用途：軟硬木材、塗装はがし	40 10枚入	2 608 900 853 2,300	
	60 10枚入	2 608 900 854 2,100	
	80 10枚入	2 608 900 855 1,900	
	120 10枚入	2 608 900 856 1,900	
	180 10枚入	2 608 900 857 1,900	
	240 10枚入	2 608 900 858 1,900	
	320 10枚入	2 608 900 870 1,900	
	400 10枚入	2 608 900 859 1,900	

ネットサンディングシート

網状だから速く削れる! あなたの健康も守ります。

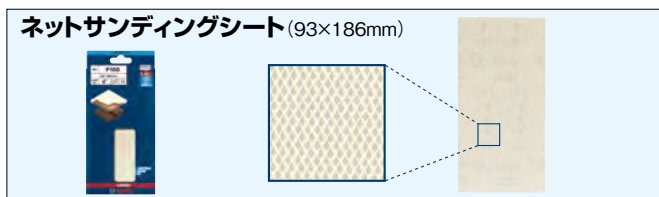

シート全体がネット状になっていて、吸じん効率アップ!
バツグンの耐久性と作業スピード!他社製本体にもOK!

用途 木材、金属の研磨、塗装はがし、自動車補修作業に

■ネットサンディングシート 93×186mm

品名(備考)	入り数	番手	注文番号	標準小売価格(円)
EXPERT ネットサンディングシート (サイズ:93×186mm) 用途:木材、金属の研磨、 塗装はがし、自動車補修作業	10枚入	80	2 608 900 743	2,300
		100	2 608 900 744	2,300
		120	2 608 900 745	2,300
		150	2 608 900 746	2,300
		180	2 608 900 747	2,300
		220	2 608 900 748	2,300
		240	2 608 900 749	2,300
		320	2 608 900 750	2,300
		400	2 608 900 751	2,300

適合機種 各社の93×186mmのマジック式ペーパーを使用する電動・エアサンダー

アクセサリ(切断・研削・研磨用)

ネットサンディングディスク

網状だから速く削れる! あなたの健康も守ります。

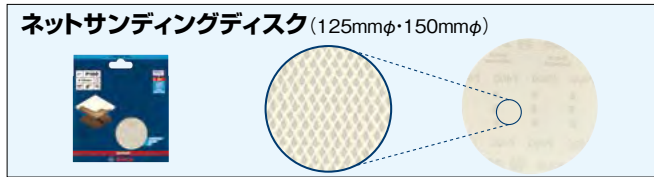

ディスク全体がネット状になっていて、吸じん効率アップ!
バツグンの耐久性と作業スピード!他社製本体にもOK!

用途 木材、金属の研磨、塗装はがし、自動車補修作業に

適合機種 各社の125mmφ、150mmφのマジック式ペーパーを使用する電動・エアサander

ネットサンディングディスク 125mmφ

品名(備考)	入り数	番手	注文番号	標準小売価格(円)
EXPERT ネットサンディングディスク 125mmφ 用途:木材・金属の研磨・ 塗装はがし・自動車補修	5枚入	80	2 608 900 671	1,200
		100	2 608 900 672	1,200
		120	2 608 900 673	1,200
		150	2 608 900 674	1,200
		180	2 608 900 675	1,200
		220	2 608 900 676	1,200
		240	2 608 900 677	1,200
		320	2 608 900 678	1,200
		400	2 608 900 679	1,200

ネットサンディングディスク 150mmφ

品名(備考)	入り数	番手	注文番号	標準小売価格(円)
EXPERT ネットサンディングディスク 150mmφ 用途:木材・金属の研磨・ 塗装はがし・自動車補修	5枚入	80	2 608 900 689	2,100
		100	2 608 900 690	2,100
		120	2 608 900 691	2,100
		150	2 608 900 692	2,100
		180	2 608 900 693	2,100
		220	2 608 900 694	2,100
		240	2 608 900 695	2,100
		320	2 608 900 696	2,100
		400	2 608 900 697	2,100

マルチホールパッド

サンディングで最高の作業環境を実現します。あなたの健康を守ります。

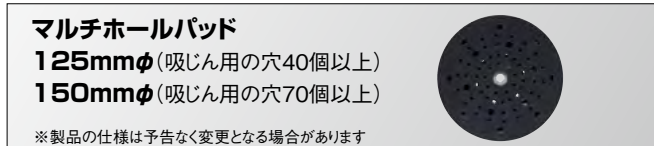

ネットサンディングディスクまたはマルチホールペーパー(P144、P145)をマルチホールパッドと組み合わせることで、吸じん効率がアップし最高の作業環境を実現します。

※マルチホールパッドとマルチホールペーパーの穴の位置は完全には一致しませんが問題ございません。パッドとペーパー接合部の隙間の粉塵をしっかりと吸塵します!

品名(備考)	注文番号	標準小売価格(円)
EXPERT 125mmφ GEX 34-125 用	ソフト	2 608 900 003 5,400
	ミディアム	2 608 900 004 5,400
	ハード	2 608 900 005 5,400
150mmφ GEX 125AVE 用※	ソフト	2 608 900 009 7,500
	ミディアム	2 608 900 010 7,500
150mmφ GEX 40-150 用	ソフト	2 608 900 011 7,500
	ハード	2 608 900 011 7,500
	ソフト	2 608 900 006 4,900
	ミディアム	2 608 900 007 4,900
	ハード	2 608 900 008 4,900

※各記載本体製品の標準付属品

※販売終了

研磨ブロック / 研磨パッド

※20個/50個パックは注文番号×20または50でご注文ください

手軽な作業に! 研磨ブロックは平面、角の研磨に最適!

研磨ブロック
(W)97x(H)69x(D)26mm

- 平面、角の研磨に最適!
- 木工・金属研磨、塗装・サビ落としに!
- 目詰まりしにくく、乾湿両用で使用できます。
- 水洗いも可能で、繰り返し使用することができます。



品名(備考)	番手	注文番号	標準小売価格(円)	梱包単位
EXPERT 研磨ブロック	中目(#180~240相当)	2 608 901 177	600	20(パック入り)※
		2 608 901 169	600	50(パック入り)※
	細目(#220~320相当)	2 608 901 178	600	20(パック入り)※
		2 608 901 170	600	50(パック入り)※
	極細目(#360~500相当)	2 608 901 179	600	20(パック入り)※
3個組	中/細/極細 各1個入セット	2 608 901 180	600	50(パック入り)※
	中/細/極細 各1個入セット	2 608 901 175	1,500	1

研磨パッドは薄く柔軟性があり、曲面研磨に最適!

研磨パッド
(W)98x(H)120x(D)13mm

- 柔軟性があり、曲面研磨に最適!
- 木工・金属研磨、塗装・サビ落としに!
- 目詰まりしにくく、乾湿両用で使用できます。
- 水洗いも可能で、繰り返し使用することができます。



品名(備考)	番手	注文番号	標準小売価格(円)	梱包単位
EXPERT 研磨パッド	中目(#180~240相当)	2 608 901 171	600	50(パック入り)※
		2 608 901 172	600	
	細目(#220~320相当)	2 608 901 172	600	50(パック入り)※
		2 608 901 173	600	
3個組	中/細/極細 各1個入セット	2 608 901 176	1,400	1

ジグソーブレード

適合機種

右記シャンク形状取付可能なハイコーキ・ポッシュ・マキタ・リョービ等のジグソー。
※機種ごとの使用可能サイズは、各メーカーの指定に従ってください。



徹底的な品質管理、革新的なアイデアとそれを実現する技術力により、ポッシュは長年ジグソーブレードのマーケットリーダーを維持し、世界各国の電動工具メーカー、および一般市場に向けて供給、販売しています。70種類以上にもおよびジグソーブレードは、木材、金属はもちろんFRP、ガラス、高速切断、極曲線、仕上げ切断と様々な材料、切断作業に対応しています。本体を知り尽くしたポッシュだからできる世界No.1のジグソーブレードラインアップです。

様々な切断に最適なブレードをラインアップ!



EXPERT

ACCESSORY RANGE

エキスパートレンジは ポッシュアクセサリの中でも最高のパフォーマンスを提供する製品
ロングライフ・高い耐久性・スピードを最先端の技術で実現

青いパッケージ
赤い**EXPERT**ロゴ
が目印!

プラスチック

●切断能力は装着するジグソーにより変わります。

モデル名	注文番号	1シート(入数)	標準小売価格(円)	切断材料(mm)	山数(1インチ当り)	全長(mm)	有効長(mm)	刃厚(mm)	材質	刃形	切断タイプ	↑ 直線切断	(★=売れ筋マーク)
●一般プラスチック(ポリプロピレン・ポリエチレン)													
clean for PP													
T-102D/3	2 608 667 443	3本	1,900	PPポリプロピレン・PEポリエチレン 5~30	6	100	74	1.25	炭素工具鋼	□□□	↑		
●塩ビ・ポリアミド・ポリスチレン													
clean and precision for PVC													
T-102H/3	★ 2 608 667 445	3本	1,900	PVC塩ビ、PAポリアミド、PSポリスチレン 5~30	11	100	74	1.25	炭素工具鋼	□□□	↑		
T-302H/3	2 608 667 447	3本	2,300	PVC塩ビ、PAポリアミド、PSポリスチレン ~65	11	132	106	1.25	炭素工具鋼	□□□	↑		
●アクリル													
clean for PMMA													
T-102BF/3	★ 2 608 636 780	3本	3,300	アクリル樹脂 2~20	14	92	67	1.25	バイメタル	□□□	↑		
●カーボンファイバー・グラスファイバー													
Expert Carbon Fiber clean													
T-108BHM	2 608 900 565	3本	6,400	カーボンファイバー、グラスファイバー ~20	11	92	67	1.25	超硬	□□□	↑		EXPERT
●強化プラスチック・人造大理石													
Expert Plastic Composites clean													
T-301CHM	2 608 900 566	3本	7,100	強化プラスチック、人造大理石 ~65	7	117	91	1.25	超硬	□□□	↑		EXPERT
●アクリル・ポリカーボネート													
clean for PC													
T-101A/3	★ 2 608 631 670	3本	2,200	プラスチック、アクリル、ポリカーボネート 2~20	13	100	74	1.25	ハイス	□□□	↑		
T-101A	★ 2 608 631 010	5本	3,800										
●タイル													
Expert Soft Tile													
T150RD	2 608 900 567	3本	4,600	陶器タイル、~10	-	83	59	0.8	ダイヤ	□□□□□	↑		EXPERT

特殊材料

●切断能力は装着するジグソーにより変わります。

モデル名	注文番号	1シート(入数)	標準小売価格(円)	切断材料(mm)	山数(1インチ当り)	全長(mm)	有効長(mm)	刃厚(mm)	材質	刃形	切断タイプ	↑ 直線切断	(★=売れ筋マーク) (P=プログレッシブピッチ)
●多用途(金属・木材・プラスチック・釘の入った木材)・高速切断													
PROGRESSOR for Wood and Metal													
T-367XH	2 608 900 560	3本	6,500	ステンレス、鋼材、アルミ、プラスチック4~10 釘・ネジの入った木材 ~65	5-7	132	106	1.25	超硬	□□□	↑		EXPERT
P T-345XF	★★★ 2 608 634 993	3本	2,300	軟鋼板、アルミ、プラスチック 3~10・ 釘の入った木材 ~65	5-11	132	106	1.25	バイメタル	□□□	↑		
●石こうボード・FRP													
Expert Fiber Plaster													
T141HM	★★ 2 608 900 563	3本	6,800	石こうボード 5~50、FRP 5~20、 プラスチック 5~20	6	100	74	1.25	超硬	□□□	-		EXPERT
T341HM	2 608 900 564	3本	8,700	石こうボード 5~80、FRP 5~50、 プラスチック 5~50	6	132	106	1.25	超硬	□□□	-		EXPERT
●タイル・ガラス													
special for Ceramics													
T-130/3	★ 2 608 633 104	3本	4,100	タイル、スレート 5~15	粗	83	59	0.8	超硬	□□□□□	-		
●ゴム・発泡スチロール・段ボール等のやわらかい材料													
special and precision for Soft-Material													
T-313AW	★ 2 608 635 187	3本	2,400	発泡スチロール、皮革、段ボール ~100	-	152	126	1.0	炭素工具鋼	□□□	-		
T-1013AWP	2 608 667 396	3本	4,100	発泡スチロール、皮革、段ボール ~150	-	250	220	1.6	炭素工具鋼	□□□	-		

【注意】ジグソーブレードの色及び、デザインは予告なく変更する場合があります。

ジグソーブレード

適合機種

右記シャンク形状取付可能なハイコーキ・ボッシュ・マキタ・リョービ等のジグソー。
※機種ごとの使用可能サイズは、各メーカーの指定に従ってください。



金工用

●切断能力は装着するジグソーにより変わります。

モデル名	注文番号	1シート (入数)	標準小売 価格(円)	切断材料(mm)				山数 (1インチ 当り)	全長 (mm)	有効長 (mm)	刃厚 (mm)	材質	刃形	切断 タイプ	↑		(★=売れ筋マーク) (P=プログレッシブピッチ)
				ステンレス	軟鋼板	アルミ	その他								直線切断	曲線切断	

●金工厚物、ステンレス用●刃先の折れ・ねじれに強い超硬チップ採用

NEW T-155HHM	2 608 902 482	3本	6,200	3.0~5.0	3.0~5.0			10	92	59	1.0	超硬チップ		↑			EXPERT
--------------	---------------	----	-------	---------	---------	--	--	----	----	----	-----	-------	--	---	--	--	---------------

●高速切断…最速の切断スピードと耐久性を両立

speed for Metal

T-121GFC/3	2 608 655 103	3本	1,900	0.5~1.5	0.5~1.5			32	92	67	0.9	バイメタル		↑		↑		PRO
T-121GFC	2 608 655 104	5本	2,900									コーティング		↑		↑	エクストラコーティング	
T-121AFC/3	2 608 655 105	3本	1,900	1~3	1~3			21	92	67	0.9	バイメタル		↑		↑		PRO
T-121AFC	2 608 655 106	5本	2,900									コーティング		↑		↑	エクストラコーティング	
T-121BFC/3	2 608 655 109	3本	1,900	2~3	2.5~6			13	92	67	0.9	バイメタル		↑		↑		PRO
T-121BFC	2 608 655 110	5本	2,900									コーティング		↑		↑	エクストラコーティング	
T-321AF	★ 2 608 636 705	5本	3,700	1~3		パイプ	~65	21	132	106	0.9	バイメタル		↑		↑		
T-321BF	2 608 636 707	5本	3,700	2.5~6		パイプ	~65	13	132	106	0.9	バイメタル		↑		↑		

●ベーシック…切れ味と経済性を両立

basic for Metal

T-118G/3	★ 2 608 631 674	3本	1,200	0.5~1.5				36	92	67	1.0	ハイス		↑		↑		
T-118G	* 2 608 631 012	5本	1,900											↑		↑		
P T-118A/3	*** 2 608 631 507	3本	1,200	1~3				17~23	92	67	1.0	ハイス		↑		↑		
P T-118A	*** 2 608 631 013	5本	1,800											↑		↑		
P T-118B/3	*** 2 608 631 673	3本	1,200	2.5~6	2.5~6			11~13	92	67	1.0	ハイス		↑		↑		
P T-118B	** 2 608 631 014	5本	1,900											↑		↑		

●折れにくいバイメタルブレード

flexible for Metal / flexible and precision for Metal Sandwich

T-118EOF	*** 2 608 634 237	5本	2,400	1.5~4				16	83	57	1.25	バイメタル		↑		↑		
T-718BF/3	** 2 608 636 335	3本	4,900	2.5~6		塩ビ管	~114	13	180	154	1.25	バイメタル		↑		↑		
NEW T-718BF	2 608 655 114	5本	7,800											↑		↑		
T-1018AFP/3	2 608 636 793	3本	5,800	1.0~3		ライニングパイプ	~150	23	250	220	1.6	バイメタル		↑		↑		
NEW T-1018AFP	2 608 655 115	5本	9,300			パイプ	~150							↑		↑		

●幅広い厚さに対応・高速切断

PROGRESSOR for Metal

P T-123X	*** 2 608 638 472	3本	1,500	1.5~10				10-21	100	74	1.0	ハイス		↑		↑		
----------	-------------------	----	-------	--------	--	--	--	-------	-----	----	-----	-----	--	---	--	---	--	--

●ステンレス用パウダーメタルハイスブレード

special for Stainless Steel

T-118GFS	2 608 636 498	3本	1,600	0.5~1.5	0.5~1.5			32	83	50	0.9	バイメタル		↑		↑		
T-118GFS	*** 2 608 636 496	5本	2,500											↑		↑		
T-118EFS	*** 2 608 636 497	5本	2,500	1.5~4	1.5~4			18	83	50	0.9	バイメタル		↑		↑		

パウダーメタルハイス
(T-118GFS・T-118EFS)
ブレードの刃先部に
パウダーメタルを採用。
炭化物のサイズ分布を均一化し、
耐熱性・耐摩耗性が大幅に向上。
◎対磨耗性の向上
◎ステンレスの切削性能向上

●ステンレス用長寿命ブレード

Expert Stainless Steel

T-118AHM	** 2 608 900 561	3本	5,900	1.5~3	1.5~3			23	83	59	1.0	超硬		↑		↑		EXPERT
T-118EHM	** 2 608 900 562	3本	5,900	2~5	2~5			18	83	59	1.0	超硬		↑		↑		EXPERT

●アルミニウム・非鉄金属(銅・真鍮・亜鉛等)

special for Alu

T-127D	** 2 608 631 017	5本	2,100	3~15	~30	プラスチック	~30	8	100	74	1.0	ハイス		↑		↑		
T-227D	** 2 608 631 030	5本	2,500	3~15	~30	FRP	~20	8	100	74	1.0	ハイス		↑		↑		

【注意】ジグソーブレードの色及び、デザインは予告なく変更する場合があります。

ジグソーブレード

適合機種

右記シャंक形状取付可能なハイコーキ・ポッシュ・マキタ・リョービ等のジグソー。
※機種ごとの使用可能サイズは、各メーカーの指定に従ってください。



木工用

●切断能力は装着するジグソーにより変わります。

モデル名	注文番号	1セット (入数)	標準小売 価格(円)	切断材料(mm)		山数 (1インチ 当たり)	全長 (mm)	有効長 (mm)	刃厚 (mm)	材質	刃形	切断 タイプ	直線切断 曲線切断	(★=売れ筋マーク) (P=プロGRESSピッチ)	
				木材・合板	その他										
●ベーシック…切れ味と経済性を両立															
basic for Wood															
T-119BO/3	*** 2 608 637 788	3本	1,000	2~15		13	83	56	1.0	炭素工具鋼					
T-119BO	** 2 608 630 310	5本	1,600												
T-111C/3	*** 2 608 630 808	3本	700	4~50	プラスチック ~50	8	100	74	1.25	炭素工具鋼					
T-111C	** 2 608 630 033	5本	1,000												
●高速切断…切断スピード重視															
speed and precision for Wood															
P T-144D/3	** 2 608 630 560	3本	1,100	5~50	プラスチック ~50	6~8	100	74	1.25	炭素工具鋼					
P T-144D	** 2 608 630 040	5本	1,700												
P T-244D/3	** 2 608 630 879	3本	1,300	5~50	プラスチック ~50	5~6	100	74	1.25	炭素工具鋼					
P T-244D	* 2 608 630 058	5本	2,100												
T-344D	** 2 608 637 944	3本	2,200	5~100		6	152	126	1.25	炭素工具鋼					
T-744D	* 2 608 663 314	3本	2,900	5~135		6	180	155	1.5	炭素工具鋼					
T-1044DP	2 608 667 394	3本	4,100	5~150		6	250	220	1.6	炭素工具鋼					
●高速切断…長寿命															
Expert Hard Wood fast															
T-144DHM	2 608 900 541	3本	5,800	5~50	チップボード・コンパネ・小材・MDF材・石膏ボード	5~50	5~7	100	74	1.25	超硬チップ				EXPERT
●堅い木材の高速切断															
speed for Hard Wood															
T-144DF	2 608 634 567	5本	2,000	5~50	化粧板 5~50	6	100	74	1.25	ハイメタル					
T-344DF	2 608 634 243	5本	3,000	5~100	化粧板 5~100	6	152	126	1.25	ハイメタル					
●仕上げ…きれいな切断面															
clean for Wood															
T-101AO/3	*** 2 608 630 559	3本	1,200	1.5~15	プラスチック ~20	19	76	56	1.25	炭素工具鋼					
T-101AO	*** 2 608 630 031	5本	2,000												
T-101B/3	*** 2 608 630 557	3本	1,300	3~30	プラスチック ~30	9	100	74	1.5	炭素工具鋼					
T-101B	*** 2 608 630 030	5本	2,000												
T-101BR/3	2 608 633 779	3本	1,300	3~30	プラスチック ~30	10	100	74	1.5	炭素工具鋼					
T-101BR	2 608 630 014	5本	2,100												
P T-101D	2 608 630 032	5本	2,000	10~45	プラスチック ~45	5~6	100	74	1.5	炭素工具鋼					
T-301CD	* 2 608 637 590	5本	3,000	10~65	プラスチック ~65	8	117	91	1.5	炭素工具鋼					
●超仕上げ…両面(表+裏)とも非常にきれいな切断面															
Expert Wood 2-sideclean															
T-308B/3	*** 2 608 900 550	3本	1,800	5~50	化粧板 5~50	11	117	91	1.5	炭素工具鋼					
T-308B	2 608 900 551	5本	2,700												
T-308BO/3	** 2 608 900 554	3本	1,900	5~50	化粧板 5~50	11	117	91	1.5	炭素工具鋼					
T-308BO	2 608 900 555	5本	3,000												
T-308BP/3	2 608 900 557	3本	1,900	5~50	化粧板 5~50	11	117	91	1.7	炭素工具鋼					
T-308BP	2 608 900 558	5本	3,000												
-	2 608 900 559	3本	1,800												
●堅い木材の仕上げ…きれいな切断面															
clean for Hard Wood															
T-101AIF	2 608 634 897	5本	2,500	2~30	化粧板 2~30, プラスチック ~30	14	100	74	1.25	ハイメタル					
T-101BF/3	* 2 608 636 226	3本	1,600	3~30	化粧板 3~30, プラスチック ~30	10	100	74	1.25	ハイメタル					
T-101BF	* 2 608 634 234	5本	2,500												
T-101BRF	2 608 634 235	5本	3,000	3~30	化粧板 3~30	10	100	74	1.25	ハイメタル					
T-301CDF	2 608 636 229	5本	3,300	4~65	化粧板 4~65	8	117	91	1.5	ハイメタル					
T-101AOF/3	* 2 608 636 225	3本	1,600	1.5~15	化粧板 1.5~15	18	83	57	1.25	ハイメタル					
T-101AOF	* 2 608 634 233	5本	2,400												
●堅い木材の超仕上げ…両面(表+裏)とも非常にきれいな切断面															
Expert Hard Wood 2-sideclean															
T-308BF/3	2 608 900 543	3本	2,000	5~50	化粧板 5~50	11	117	91	1.5	ハイメタル					
T-308BF	2 608 900 544	5本	3,000												
T-308BFP/3	2 608 900 547	3本	2,200	5~50	化粧板 5~50	11	117	91	1.7	ハイメタル					
T-308BFP	2 608 900 548	5本	3,300												
-	2 608 900 549	3本	2,000												
●ラミネートフローリング材の仕上げに最適…長寿命															
Expert Laminate clean															
T-128BHM	2 608 900 542	3本	6,300	2~15	フローリング材、化粧板・ラミネート材	2~15	14	100	74	1.25	超硬連結刃				EXPERT
●ラミネートフローリング材に最適・高速切断・仕上げ															
special for Laminate															
T-101BIF	2 608 636 431	5本	2,500	1.5~15	フローリング材 1.5~15	15	82	59	1.25	ハイメタル					
●幅広い厚さに対応・高速切断・仕上げ															
PROGRESSOR for Wood															
P T-234X	** 2 608 633 523	3本	1,800	2~65		8-13	117	91	1.5	炭素工具鋼					
●正確な切断…厚刃だから材料に対して常に垂直を保ちます。															
precision for Wood															
T-144DP/3	2 608 633 A31	3本	1,300	5~50	プラスチック ~50	6	100	74	1.7	炭素工具鋼					
T-144DP	* 2 608 633 A35	5本	2,100												
T-344DP	2 608 633 A36	5本	2,400	5~100		6	152	126	1.7	炭素工具鋼					



動画でチェック

EXPERT

EXPERT

EXPERT

EXPERT

EXPERT

EXPERT

EXPERT

EXPERT

EXPERT

EXPERT

EXPERT

EXPERT

EXPERT

EXPERT

木工・金工用セット

●切断能力は装着するジグソーにより変わります。

モデル名	注文番号	1セット (入数)	標準小売 価格(円)	セット内容
-	2 607 010 630	10本	2,500	金工用ブレード4本(軟鋼板用:T-218A 1本,T-118G 1本,T-118A 1本,T-118B 1本) 木工用ブレード6本(T-119B 2本,T-119BO 2本,T-111C 2本)



[注意] ジグソーブレードの色及び、デザインは予告なく変更する場合があります。

セーバーソーブレード **適合機種** ASADA, MCC, デウォルト, ハイコーキ, ボッシュ, マキタ, リョービ等のセーバーソー/レシプロソー ※機種ごとの使用可能サイズは、各メーカーの指定に従ってください。

ボッシュ・セーバーソーブレードは、ボッシュ・スイス工場において、伝統ある焼入技術と高度な研磨技術で加工され、抜群の切れ味を発揮する高品質な刃物としてユーザーの皆さまから高く評価されています。現在市販されているすべてのセーバーソーに取付可能です。超硬刃をはじめとして、豊富なブレードの中から材料と作業に最適なものが選択でき、能率的な作業が可能です。

様々な切断に最適なブレードをラインアップ!

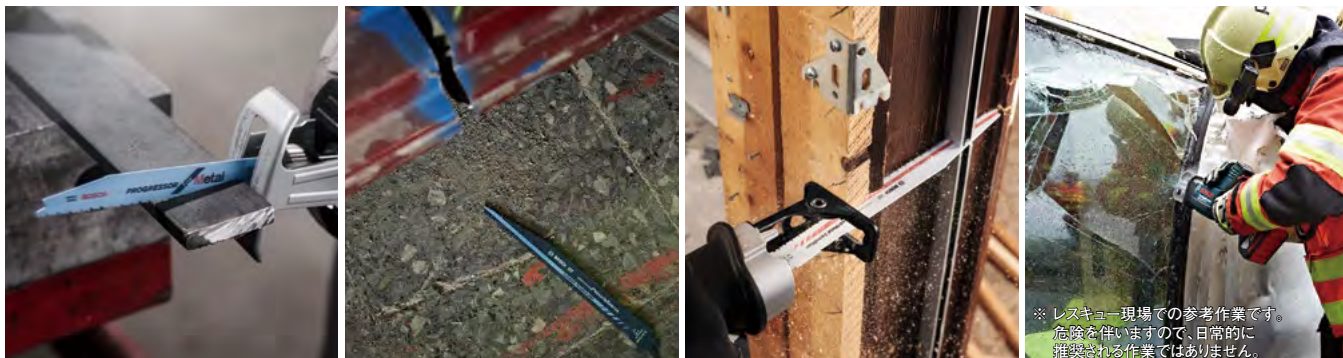

※ レスキュー現場での参考作業です。危険を伴いますので、日常的に推奨される作業ではありません。

ボッシュセーバーソーバイメタルブレード **NEW** ラインアップ



W斬鉄はストレート刃と湾曲刃の良いところ両取りで**ダブル**のメリット!

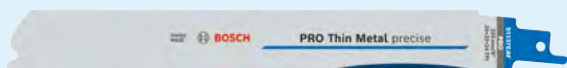

= **W斬鉄**

刃先はストレート刃

根本は湾曲刃

PRO

ACCESSORY RANGE

根本のスポット湾曲でしっかり食いつき、先端のコンビ刃で切り落とす!

ダブルの力で
圧倒的な切断速度を実現!!

EXPERT

エキスパートレンジは ボッシュアクセサリーの中でも最高のパフォーマンスを提供する製品

ACCESSORY RANGE

ロングライフ・高い耐久性・スピードを最先端の技術で実現

長寿命



LONG LIFE

スピードUP



SPEED

※上記効能は製品により異なります。



ボッシュ超硬テクノロジー
CARBIDE TECHNOLOGY



青いパッケージ
赤い**EXPERT**ロゴ
が目印!

セーバーソーブレード

適合機種

ASADA, MCC, デウォルト, ハイコーキ, ボッシュ, マキタ, リョービ等のセーバーソー/レシプロソー
※機種ごとの使用可能サイズは、各メーカーの指定に従ってください。

●切断能力は、装着する機種により変わります。(★=売れ筋マーク) P=プログレッシブピッチ

木材 & 金属用

	モデル名	注文番号	1シート (入数)	標準小売 価格(円)	主用途	切断材料(mm)	山数 (1インチ 当り)	全長 (mm)	有効長 (mm)	刃厚 (mm)	材質
PRO 面一切断用	S1022HFR	2 608 659 061	5本	4,500	釘のに入った木材	5~150mm, 軟鋼・非鉄金属・パイプ・アルミ角材	10	200	180	0.9	ハイメタル
	S1022HFR	2 608 659 062	100本	79,800		3~10mm, プラスチック・グラスファイバー					
PRO 面一切断用	S1122HFR	2 608 659 064	5本	4,900	釘のに入った木材	5~175mm, 軟鋼・非鉄金属・パイプ・アルミ角材	10~14	225	205	1.25	ハイメタル
	S1122HFR	2 608 659 065	100本	87,200		3~10mm, プラスチック・グラスファイバー					
PRO 面一切断用	S725VFR	2 608 658 033	5本	5,500	釘のに入った木材	5~150mm, 軟鋼・非鉄金属・パイプ・アルミ角材	10~14	190	170	1.25	ハイメタル
PRO 面一切断用	S1132VFR	2 608 659 006	5本	4,900	釘のに入った木材	5~175mm, 軟鋼・非鉄金属・パイプ・アルミ角材	10~14	225	205	0.9	ハイメタル
	S1132VFR	2 608 659 007	100本	87,200		3~10mm, プラスチック・グラスファイバー					
PRO 面一切断用	S1135VFR	2 608 659 008	5本	5,600	釘のに入った木材	5~175mm, 軟鋼・非鉄金属・パイプ・アルミ角材	10~14	225	205	1.25	ハイメタル
	S1135VFR	2 608 659 009	100本	100,200		3~10mm, プラスチック・グラスファイバー					
PRO 面一切断用	S922HF	2 608 656 016	5本	3,900	釘のに入った木材・パレット	5~100mm, 軟鋼・非鉄金属・パイプ・アルミプロファイル	10	150	130	0.9	ハイメタル
	S1122HF	2 608 656 021	5本	4,900		5~175mm, 軟鋼・非鉄金属・パイプ・アルミプロファイル					
PRO 面一切断用	S922VF	2 608 656 017	5本	3,900	釘のに入った木材	5~100mm, 軟鋼・非鉄金属・パイプ・アルミプロファイル	10~14	150	130	0.9	ハイメタル
	S1122VF	2 608 654 981	5本	4,900		3~10mm, プラスチック・グラスファイバー					
PRO 面一切断用	S1222VF	2 608 656 022	5本	5,200	釘のに入った木材	5~250mm, 軟鋼・非鉄金属・パイプ・アルミプロファイル	10~14	300	280	0.9	ハイメタル
	S3456XF	2 608 654 406	5本	4,900		3~10mm, プラスチック・グラスファイバー					
PRO 面一切断用	S511DF	2 608 657 723	5本	3,000	釘のに入った木材	10~50mm, 合板	6	100	80	0.9	ハイメタル
	S1111DF	2 608 656 261	5本	4,900		10~175mm, ALC					
PRO 面一切断用	S1411DF	2 608 654 763	5本	5,200	釘のに入った木材	10~250mm, ALC	6	300	280	1.25	ハイメタル
	S715LHM	2 608 900 384	1本	4,200		釘・ネジのに入った木材					
EXPERT	S959DHM	2 608 902 328	1本	4,200	窓枠解体用	窓枠サッシ	6	150	120	1.25	超硬チップ
EXPERT	S959DHM	2 608 902 329	10本	33,000	窓枠解体用	ステンレス	4~12mm				
EXPERT	S1123CHM	2 608 902 330	1本	5,700	面一切断用	木質パレット, 釘・ネジのに入った木材	8	225	195	1	超硬チップ
EXPERT	S1123CHM	2 608 902 331	10本	45,400	面一切断用	木質パレット, 釘・ネジのに入った木材	8	225	195	1	超硬チップ
EXPERT NEW	S681KLHM	2 608 901 704	1本	4,000	マルチ建材用	釘のに入った木材・ALC・土壁	3+4	150	120	1.25	超硬チップ
EXPERT	S681KLHM	2 608 901 705	10本	33,000	マルチ建材用	ステンレス管・塩ビパイプ	~100mm				
EXPERT	S959XHM	2 608 902 332	1本	4,200	マルチ建材用	釘・ネジのに入った木材, ALC, 土壁	6~8	150	120	1.25	超硬チップ
EXPERT	S959XHM	2 608 902 333	10本	33,000	マルチ建材用	ステンレス管, 塩ビパイプ	~100mm				
EXPERT	S1159XHM	2 608 902 334	1本	5,700	マルチ建材用	釘・ネジのに入った木材, ALC, 土壁	6~8	225	195	1.25	超硬チップ
EXPERT	S1159XHM	2 608 902 335	3本	15,300	マルチ建材用	ステンレス管, 塩ビパイプ	~175mm				
EXPERT	S1259XHM	2 608 902 337	1本	6,000	マルチ建材用	釘・ネジのに入った木材, ALC, 土壁	6~8	300	270	1.25	超硬チップ
EXPERT	S1259XHM	2 608 902 338	10本	47,800	マルチ建材用	ステンレス管, 塩ビパイプ	~250mm				
EXPERT	S969XHM	2 608 902 339	1本	4,200	木材+金属解体用	ボルト, ネジ, 釘のに入った木材, 建築金物	5~7	150	120	1.25	超硬チップ
EXPERT	S969XHM	2 608 902 340	10本	33,000	木材+金属解体用	ボルト, ネジ, 釘のに入った木材, 建築金物	5~7	150	120	1.25	超硬チップ
EXPERT	S1169XHM	2 608 902 341	1本	5,700	木材+金属解体用	ボルト, ネジ, 釘のに入った木材, 建築金物	5~7	225	195	1.25	超硬チップ
EXPERT	S1169XHM	2 608 902 342	3本	15,300	木材+金属解体用	ボルト, ネジ, 釘のに入った木材, 建築金物	5~7	225	195	1.25	超硬チップ
EXPERT	S1169XHM	2 608 902 343	10本	45,400	木材+金属解体用	ボルト, ネジ, 釘のに入った木材, 建築金物	5~7	225	195	1.25	超硬チップ
EXPERT	S1269XHM	2 608 902 344	1本	6,000	木材+金属解体用	ボルト, ネジ, 釘のに入った木材, 建築金物	5~7	300	270	1.25	超硬チップ
EXPERT	S1269XHM	2 608 902 345	10本	47,800	木材+金属解体用	ボルト, ネジ, 釘のに入った木材, 建築金物	5~7	300	270	1.25	超硬チップ



動画でチェック

セーバーソーブレード

適合機種

ASADA, MCC, デウォルト、ハイコーキ、ポッシュ、マキタ、リョービ等のセーバーソー/レシプロソー
 ※機種ごとの使用可能サイズは、各メーカーの指定に従ってください。

●切断能力は、装着する機種により変わります。(★=売れ筋マーク) P=プログレッシブピッチ・=2x2刃(コンビ刃)・=3ピッチコンビ刃

金属用

※2本入の商品は在庫僅少につき、品切れの際はご容赦願います。

	モデル名	注文番号	1シート (入数)	標準小売 価格(円)	主用途	切断材料(mm)	山数 (1インチ 当り)	全長 (mm)	有効長 (mm)	刃厚 (mm)	材質
PRO	S325GF	2 608 658 987	5本	4,700		軟鋼・非鉄金属 0.5~1mm	32	85	65	1.25	ハイメタル
	S922AF/2	2 608 656 036	2本	1,600		軟鋼・非鉄金属 0.7~3mm、 ステンレス管・チャンネル 5~100mm	24	150	130	0.9	ハイメタル
	S922AF	★ ★ 2 608 656 013	5本	3,900		軟鋼・非鉄金属 0.7~3mm、 ステンレス管・チャンネル 5~175mm	24	225	205	0.9	ハイメタル
	S1122AF	★ ★ 2 608 656 018	5本	4,900		軟鋼・非鉄金属 0.7~3mm、 ステンレス管・チャンネル 5~175mm	24	225	205	0.9	ハイメタル
PRO	S937EAF	2 608 658 988	5本	4,800		軟鋼・非鉄金属 0.7~4mm、 ステンレス管・銅管・チャンネル 5~100mm	20/22/24	150	130	1.1	ハイメタル
PRO	S1137EAF	★ ★ 2 608 658 989	5本	5,500		軟鋼・非鉄金属 0.7~4mm、 ステンレス管・銅管・チャンネル 5~175mm	20/22/24	225	205	1.1	ハイメタル
PRO	S1237EAF	★ ★ 2 608 658 990	5本	6,200		軟鋼・非鉄金属 0.7~4mm、 ステンレス管・銅管・チャンネル 5~250mm	20/22/24	300	280	1.1	ハイメタル
PRO	S522EF	★ 2 608 656 012	5本	3,000		軟鋼・非鉄金属 1.5~4mm	18	100	80	0.9	ハイメタル
	S922EF	★ ★ ★ 2 608 656 015	5本	3,900		軟鋼・非鉄金属 1.5~4mm、 ステンレス管・チャンネル 5~100mm	18	150	130	0.9	ハイメタル
	S1122EF	★ ★ ★ 2 608 656 020	5本	4,900		軟鋼・非鉄金属 1.5~4mm、 ステンレス管・チャンネル 5~175mm	18	225	205	0.9	ハイメタル
	S1122EF/25	★ ★ ★ 2 608 657 553	25本	22,800		軟鋼・非鉄金属 1.5~4mm、 ステンレス管・チャンネル 5~175mm	18	225	205	0.9	ハイメタル
	S522BF	★ 2 608 656 011	5本	3,000		軟鋼・非鉄金属 3~8mm	14	100	80	0.9	ハイメタル
	S922BF	★ ★ ★ 2 608 656 014	5本	3,900		軟鋼・非鉄金属 3~8mm、 ステンレス管・チャンネル 10~100mm	14	150	130	0.9	ハイメタル
	S1122BF	★ ★ ★ 2 608 656 019	5本	4,900		軟鋼・非鉄金属 3~8mm、 ステンレス管・チャンネル 10~175mm	14	225	205	0.9	ハイメタル
	S1122BF/25	★ ★ 2 608 657 552	25本	22,800		軟鋼・非鉄金属 3~8mm、 ステンレス管・チャンネル 10~175mm	14	225	205	0.9	ハイメタル
	S1122BF/100	★ ★ ★ 2 608 656 032	100本	82,400		軟鋼・非鉄金属 3~8mm、 ステンレス管・チャンネル 10~175mm	14	225	205	0.9	ハイメタル
	S123XF	★ 2 608 654 402	5本	4,400		軟鋼・非鉄金属 1~8mm、 ステンレス管・チャンネル 5~100mm	8~14	150	130	0.9	ハイメタル P
PRO	S937BEF	2 608 658 991	5本	4,800		軟鋼・非鉄金属 3~8mm、 ステンレス管・銅管・チャンネル 10~100mm	14/16/18	150	130	1.1	ハイメタル
PRO	S937BEF	2 608 658 992	25本	21,400		軟鋼・非鉄金属 3~8mm、 ステンレス管・銅管・チャンネル 10~100mm	14/16/18	150	130	1.1	ハイメタル
PRO	S1137BEF	★ ★ ★ 2 608 658 994	5本	5,500		軟鋼・非鉄金属 2~8mm、 ステンレス管・銅管・チャンネル 10~175mm	14/16/18	225	205	1.1	ハイメタル
PRO	S1137BEF	★ ★ ★ 2 608 658 995	25本	25,700		軟鋼・非鉄金属 2~8mm、 ステンレス管・銅管・チャンネル 10~175mm	14/16/18	225	205	1.1	ハイメタル
PRO	S1237BEF	★ 2 608 658 996	5本	6,200		軟鋼・非鉄金属 3~8mm、 ステンレス管・銅管・チャンネル 10~250mm	14/16/18	300	280	1.1	ハイメタル
	S925VF	★ ★ 2 608 657 407	5本	4,800		軟鋼・非鉄金属 2~10mm、 ステンレス管・チャンネル 10~100mm	10~14	150	130	1.25	ハイメタル
PRO	S1025VF	★ ★ ★ 2 608 656 265	5本	5,500		軟鋼・非鉄金属 2~12mm、 ステンレス管・チャンネル 10~150mm	10~14	200	180	1.25	ハイメタル
PRO	S1125VF	★ ★ ★ 2 608 657 408	5本	5,600		軟鋼・非鉄金属 2~10mm、 ステンレス管・チャンネル 10~175mm	10~14	225	205	1.25	ハイメタル
PRO	S1125VF/25	★ ★ 2 608 657 556	25本	26,200		軟鋼・非鉄金属 2~10mm、 ステンレス管・チャンネル 10~175mm	10~14	225	205	1.25	ハイメタル
PRO	S1225VF	★ ★ ★ 2 608 657 409	5本	6,100		軟鋼・非鉄金属 2~10mm、 ステンレス管・チャンネル 10~250mm	10~14	300	280	1.25	ハイメタル
PRO	S1225VF/25	★ ★ ★ 2 608 659 002	25本	27,900		軟鋼・非鉄金属 2~10mm、 ステンレス管・チャンネル 10~250mm	10~14	300	280	1.25	ハイメタル

アクセサリー(切断・研削・研磨用)

セーバーソーブレード









適合機種

ASADA, MCC, デウォルト、ハイコキ、ポッシュ、マキタ、リョービ等のセーバーソー/レシプロソー
 ※機種ごとの使用可能サイズは、各メーカーの指定に従ってください。

●切断能力は、装着する機種により変わります。(★=売れ筋マーク) P=プログレッシブピッチ・=2x2刃(コンビ刃)・=3ピッチコンビ刃

金属用

※2本入の商品は在庫僅少につき、品切れの際はご容赦願います。

	モデル名	注文番号	1シート (入数)	標準小売 価格(円)	主用途	切断材料(mm)	山数 (1インチ 当り)	全長 (mm)	有効長 (mm)	刃厚 (mm)	材質
EXPERT	 S555CHC	2 608 900 364	1本	3,700	金属 厚物用	ステンレス管・鉄管(モルタルライニング無し) ~50mm ステンレス・鋼材 4~12mm	8	100	70	1.25	超硬チップ コーティング
EXPERT	 S955CHC	★ 2 608 900 365	1本	4,200	金属 厚物用	ステンレス管・鉄管(モルタルライニング無し) ~100mm ステンレス・鋼材 4~12mm	8	150	120	1.25	超硬チップ コーティング
	S955CHC	★ 2 608 900 366	3本	11,200							
	S955CHC	★ 2 608 900 367	10本	33,000							
EXPERT	 S1155CHC	★★★ 2 608 900 368	1本	5,700	金属 厚物用	ステンレス管・鉄管(モルタルライニング無し) ~175mm ステンレス・鋼材 4~12mm	8	225	195	1.25	超硬チップ コーティング
	S1155CHC	★★★ 2 608 900 370	10本	45,400							
EXPERT	 S1255CHC	★★ 2 608 900 371	1本	6,000	金属 厚物用	ステンレス管・鉄管(モルタルライニング無し) ~250mm ステンレス・鋼材 4~12mm	8	300	270	1.25	超硬チップ コーティング
	S1255CHC	★★ 2 608 900 372	10本	47,800							
EXPERT <small>NEW</small>	 S555HHC	2 608 902 319	1本	3,700	金属 中厚物用	ステンレス管・鋼管 ~100mm ステンレス・鋼材 3~8mm	10	100	70	1	超硬チップ コーティング
EXPERT <small>NEW</small>	S555HHC	2 608 902 320	10本	25,300							
EXPERT	 S955HHC	★ 2 608 902 321	1本	4,200							
EXPERT	S955HHC	2 608 902 322	10本	33,000	金属 中厚物用	ステンレス管・鋼管 ~175mm ステンレス・鋼材 3~8mm	10	225	195	1.1	超硬チップ コーティング
EXPERT	S1155HHC	★★★ 2 608 902 323	1本	5,700							
EXPERT	S1155HHC	★★★ 2 608 902 324	3本	15,300							
EXPERT	S1155HHC	★★★ 2 608 902 325	10本	45,400	金属 中厚物用	ステンレス管・鋼管 ~250mm ステンレス・鋼材 3~8mm	10	300	270	1.25	超硬チップ コーティング
EXPERT	S1255HHC	★★ 2 608 902 326	1本	6,000							
EXPERT	S1255HHC	★★ 2 608 902 327	10本	47,800							
PRO	 W新鉄 S937HBF	★★ 2 608 658 997	5本	4,800	軟鋼・非鉄金属 ステンレス管・鋼管・チャンネル	4~12mm、 10~100mm	10+12+14	150	130	1.1	ハイメタル
PRO	S1137HBF	★★★ 2 608 658 998	5本	5,500							
PRO	S1137HBF	2 608 658 999	25本	25,700							
PRO W新鉄	 W新鉄 S1237HBF	★★ 2 608 659 000	5本	6,200	軟鋼・非鉄金属 ステンレス管・鋼管・チャンネル	4~12mm、 10~250mm	10+12+14	300	280	1.1	ハイメタル
PRO	S930CF	2 608 657 527	5本	5,800							
PRO	S1130CF	2 608 657 528	5本	7,900							
EXPERT	 S522EHM	2 608 900 359	1本	3,700	金属 薄物用	ステンレス 1.5~4mm、 ステンレス管 ~50mm	18	100	70	1	超硬刃
EXPERT	S922EHM	2 608 900 360	1本	4,200							
EXPERT	S922EHM	2 608 900 361	3本	11,200							
EXPERT	S922EHM	2 608 900 362	10本	33,000	金属 薄物用	ステンレス 1.5~4mm、 ステンレス管 ~150mm	18	200	180	1	超硬刃
EXPERT	S1022EHM	★ 2 608 900 363	1本	5,700							
EXPERT	S957CHM	2 608 900 378	1本	4,200							
EXPERT	S957CHM	2 608 900 379	10本	33,000	金属 車両解体用	自動車・鋼材(高張力鋼板、ステンレス、自動車ガラス) ~100mm ステンレス・鋼材 4~12mm	8	150	120	1.35	超硬チップ
EXPERT	S1157CHM	★ 2 608 900 380	1本	5,700							
EXPERT	S1157CHM	★ 2 608 900 381	3本	15,300							
EXPERT	S1157CHM	★ 2 608 900 382	10本	45,400	金属 車両解体用	自動車・鋼材(高張力鋼板、ステンレス、自動車ガラス) ~175mm ステンレス・鋼材 4~12mm	8	225	195	1.35	超硬チップ
EXPERT	S1157CHM	★ 2 608 900 382	10本	45,400							



アクセサリ(切断・研削・研磨用)

セーバーソーブレード

適合機種

ASADA, MCC, デウォルト、ハイコーキ、ポッシュ、マキタ、リョービ等のセーバーソー/レシプロソー
※機種ごとの使用可能サイズは、各メーカーの指定に従ってください。

●切断能力は、装着する機種により変わります。(★=売れ筋マーク) P=プログレッシブピッチ

木材用













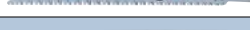

モデル名	注文番号	1シート(入数)	標準小売価格(円)	主用途	切断材料(mm)	山数(1インチ当り)	全長(mm)	有効長(mm)	刃厚(mm)	材質
 S2345X	★ ★ 2 608 654 404	5本	4,900		木材 6~150mm、パーティクルボード 6~60mm、木材のポケット切断、プラスチック 6~150mm	6~10	200	180	1.25	炭素工具鋼 P
 S644D	★ ★ 2 608 650 673	5本	2,900		木材 6~100mm、パーティクルボード 6~60mm、木材のポケット切断、プラスチック 6~100mm	6	150	130	1.25	炭素工具鋼
 S1531L	★ ★ 2 608 650 676	5本	3,000		木材荒びき 15~190mm、生木(立ち木・枝落し)~190mm	5	240	220	1.5	炭素工具鋼
 S1542K	2 608 650 682	5本	3,800		木材荒びき 15~190mm、薪 15~190mm	3	240	220	1.5	炭素工具鋼
 S1142KHM	★★★ 2 608 900 403	1本	5,200	硬質	硬質木材、生木、	3	225	195	1.25	超硬チップ
 S1142KHM	2 608 900 404	3本	14,000	木材用	パーティクルボード ~175mm					
 S1142KHM	2 608 900 405	10本	41,200							
 S1242KHM	★★★ 2 608 900 406	1本	5,700	硬質	硬質木材、生木、木材用	3	300	270	1.25	超硬チップ

特殊材料

モデル名	注文番号	1シート(入数)	標準小売価格(円)	主用途	切断材料(mm)	山数(1インチ当り)	全長(mm)	有効長(mm)	刃厚(mm)	材質
 S628DF	2 608 656 263	5本	3,900		石こうボード 8~100mm	6	150	130	1.25	バイメタル
 S1211K	2 608 652 900	5本	6,300		氷・冷凍品 10~250mm	3	300	280	1.25	ステンレス
 S641HM	2 608 900 407	1本	3,100	ドライウォール用	ドライウォール、各種石膏ボード、レンガ、ブロック 5~50mm	6	150	130	1.25	超硬チップ
 S1141HM	2 608 900 408	1本	3,700	ブロック用	レンガ、レンガ、ブロック 10~175mm	3	225	205	1.25	超硬チップ
 S1241HM	★ 2 608 900 410	1本	4,200	ブロック用	レンガ、レンガ、ブロック 10~250mm	3	300	280	1.5	超硬チップ
 S1750RD	2 608 900 383	1本	5,200	鋳鉄用	コンクリートラインング鉄管、パイプ ~200mm、レンガ・グラスファイバー ~200mm	粒度50	250	230	1.25	ダイヤモンド
 S713AW	2 608 635 521	2本	2,900		段ボール 1~50mm、断熱材・発泡スチロール 10~100mm	—	150	130	1.0	ナイフ刃
 S2013AWP	2 608 635 529	1本	5,800		断熱材・発泡スチロール ~300mm	—	400	380	1.5	ナイフ刃

プリスターパック入りで、仕様・用途が一目でわかる写真、デザインを採用。

セーバーソーブレード 2本入セット

モデル名	注文番号	1シート(入数)	標準小売価格(円)	切断材料(mm)	山数(1インチ当り)	全長(mm)	有効長(mm)	刃厚(mm)	材質
木材用  S644D/2G	★ ★ 2 609 256 701	2本	1,300	木材 6~100mm、パーティクルボード 6~60mm、木材のポケット切断、プラスチック 6~100mm	6	150	130	1.25	炭素工具鋼
 S1131L/2G	★ 2 609 256 702	2本	1,500	木材荒びき 15~190mm、生木(立ち木・枝落し)~190mm	5	240	220	1.5	炭素工具鋼
 S1542K/2G	2 609 256 703	2本	1,700	木材荒びき 15~190mm、薪 15~190mm	3	240	220	1.5	炭素工具鋼
 S2345X/2G	2 609 256 704	2本	2,200	木材 6~150mm、パーティクルボード 6~60mm、木材のポケット切断、プラスチック 6~150mm	6~10	200	180	1.25	炭素工具鋼 P
木材&金属用  S922HF/2G	★ ★ 2 609 256 711	2本	1,700	釘の入った木材・パレット 5~100mm、軟鋼・非鉄金属・パイプ・アルミプロファイル 3~12mm	10	150	130	0.9	バイメタル
 S1122HF/2G	★ 2 609 256 709	2本	2,200	釘の入った木材・パレット 5~175mm、軟鋼・非鉄金属・パイプ・アルミプロファイル 3~12mm	10	225	205	0.9	バイメタル
 S1111DF/2G	★★★ 2 609 256 712	2本	2,200	釘の入った木材・合板 10~175mm、ALC 10~175mm、プラスチック・グラスファイバー 8~50mm	6	225	205	1.25	バイメタル
 S1411DF/2G	★★★ 2 609 256 713	2本	2,300	釘の入った木材・合板 10~250mm、ALC 10~250mm、塩ビパイプ・グラスファイバー 5~150mm	6	300	280	1.25	バイメタル
 S3456XF/2G	★★★ 2 609 256 714	2本	2,200	釘の入った木材・パレット・合板 5~150mm、軟鋼・非鉄金属 3~18mm、塩ビパイプ 5~150mm	6~12	200	180	1.25	バイメタル P
金属用  S922BF/2G	★★★ 2 609 256 705	2本	1,700	軟鋼・非鉄金属 3~8mm、ステンレス管・チャンネル 10~100mm	14	150	130	0.9	バイメタル
 S922EF/2G	★★★ 2 609 256 706	2本	1,700	軟鋼・非鉄金属 1.5~4mm、ステンレス管・チャンネル 5~100mm	18	150	130	0.9	バイメタル
 S1122BF/2G	★★★ 2 609 256 707	2本	2,200	軟鋼・非鉄金属 3~8mm、ステンレス管・チャンネル 10~175mm	14	225	205	0.9	バイメタル
 S1122EF/2G	★★★ 2 609 256 708	2本	2,200	軟鋼・非鉄金属 1.5~4mm、ステンレス管・チャンネル 5~175mm	18	225	205	0.9	バイメタル
 S123XF/2G	★ 2 609 256 710	2本	1,900	軟鋼・非鉄金属 1~8mm、ステンレス管・チャンネル 5~100mm	8~14	150	130	0.9	バイメタル P
特殊材料  S628DF/2G	2 609 256 964	2本	1,700	石こうボード 8~100mm	6	150	130	1.25	バイメタル

アクセサリー(切断・研削・研磨用)

10

収納・モビリティシステム(L-BOXX・ツールバッグ)

つながる! L-BOXX(エルボックス)システム



L-BOXX®

プロフェッショナルの仕事にとって、道具の準備搬入、搬出は大事な仕事の一部。いかに効率よくかつ安全にその作業が行えるかで、仕事の質が大きく変わってきます。ボッシュのL-BOXX(エルボックス)システムは、多様な現場で、必要な道具をスムーズに、そして安全に運ぶことを第一に考えた、収納・運搬・保管の画期的なシステムです。



Bosch L-BOXX System

電動工具も先端工具も、まとめてスマートに安全に！
しまえる、運べる、取り出せるインテリジェントな収納・運搬・保管システム L-BOXX(エルボックス)

タフ&スマートなデザイン



運びやすくスマートなデザイン。
しかも耐荷重100kgのタフな素材&構造で、ハードな現場での使用に対応。

無駄なく、スマートに収納



ボッシュプロ用電動工具各機種用のインレイや、汎用に使えるスポンジインレイ等を使用すれば、工具を痛めることなく無駄のない収納が可能。

スマートに取り出せる



積み上げたL-BOXX(エルボックス)をいちいち降ろすことなく、つないだままで、下段のボックスの中身を取り出せて大変便利。

まとめてスマートに運べる



キャリーL-BOXXや台車L-BOXXを使用すれば、積み上げたまま荷物を一度にスムーズに運ぶことが可能。

タフさを追求した『コントラクター・シリーズ』 **NEW**



L-BOXX®

- ハードな現場に耐える堅牢性
- 簡単な着脱システム
- 既存のL-BOXX システムと接続が可能
- タフ&スマートなデザイン
- 無駄なく、スマートに収納
- スマートに取り出せる
- まとめてスマートに運べる

ハードな現場に耐える堅牢性



- ・アルミ補強されたコーナー
- ・金属クリップ付きラッチ
- ・IP65 対応で防塵・防水性能を強化

簡単な着脱システム



- ・フロントハンドルを引くと下のボックスを簡単に外すことが可能

既存のL-BOXX システムと接続が可能



- ・既存のL-BOXX システムと接続でき、さらに ProClick システムもサイドレールに引掛けて便利に使用が可能



モデル名	注文番号	品名	仕様	幅 (mm)	高さ (mm)	奥行 (mm)	標準小売価格 (円)
① CONTRACTOR170	1600A037DZ	コントラクター-170	●最大収納可能重量 35kg ●連結時の運搬可能重量 100kg ●IP65	559	170	432	18,000
② CONTRACTOR322	1600A037E0	コントラクター-322	●最大収納可能重量 50kg ●連結時の運搬可能重量 100kg ●IP65	559	322	432	24,000
③ CONTRACTOR476	1600A037E1	コントラクター-476	●最大収納可能重量 113kg ●連結時の運搬可能重量 100kg ●IP65 ●ホイール外径：241mm	559	476	530	48,000
④ CONTRACTORSET3	1600A037DY	コントラクター-SET3	● CONTRACTOR170、322、476 のセット	559	936	530	83,000
⑤ CONTRACTORCRATE	1600A037E2	コントラクター-CRATE	●最大収納可能重量 25kg ●連結時の運搬可能重量 100kg	559	322	432	18,000
⑥ CONTRACTORDRAWER3	1600A037E3	コントラクター-DRAWER3	●最大収納可能重量 50kg ●連結時の運搬可能重量 100kg ●IP65	559	476	432	53,000
⑦ CONTRACTORRACK2	1600A037E4	コントラクター-RACK2	●最大収納可能重量 35kg ●連結時の運搬可能重量 100kg	559	476	432	45,000
⑧ CONTRACTORBACKPACK	1600A037E5	コントラクター-BACKPACK	●最大収納可能重量 20kg	391	500	210	37,000

つながる! L-BOXX(エルボックス)システム

電動工具は1人で複数台使用するのが当たり前の時代、先端工具やネジなど小物の種類もたくさん必要です。それなのに駐車場から現場までが遠くて、仕事道具の持ち運びが大変! そんな、仕事道具の持ち運びでお困りのあなたへ、ボッシュからのご提案が新エルボックスシステムです。

L-BOXX®

LT-BOXX 170
カゴボックス M
9,500円
(W)442×(D)362×(H)185mm



大型のトップハンドルで
楽に持ち運びが可能です。

LT-BOXX 272
カゴボックス L
12,500円
(W)442×(D)362×(H)287mm



簡単組み付けロック。
ボックスを重ねてロックでき、
安全にまとめて運ぶことができます。

L-BOXXにフィットしなかった
電動工具やハンドツール、
機材等の持ち運びに。

複数まとめて持ち運び用ハンドル

単品での持ち運び用ハンドル

L-BOXX 102N
ボックス S
8,000円
(W)442×(D)357×(H)117mm



L-BOXX 136N
ボックス M
8,500円
(W)442×(D)357×(H)151mm



L-BOXX 162
ボックス ML
9,000円
(W)442×(D)357×(H)175mm



i-BOXX RACKLID
引き出しラックふた
5,100円
(W)435×(D)340×(H)47mm



i-BOXX RACKN
引き出しラック
5,500円
(W)435×(D)340×(H)100mm



L-BOXX 238N
ボックス L
10,000円
(W)442×(D)357×(H)253mm



各L-BOXXは中に最大25kgまでの物
を入れることが可能です。
L-BOXX自体の耐荷重は100kgです。

L-BOXX 374N
ボックス LL
13,500円
(W)442×(D)357×(H)389mm



かさばる物も入れられる。
大容量タイプ。

ROLLERN
台車 L-BOXX
20,500円



最大荷重：
100kg

工場内の移動等に便利です。
キャスターロック付き。



TROLLEYN
キャリア L-BOXX
34,000円

最大荷重：125kg
※ただし階段・坂道での
使用時は60kgとなります。

ワンタッチで折りたため、使わない
時はコンパクトに収納できます。
車から現場までの移動に最適です。
(簡単組み付けロック機能はありません。)

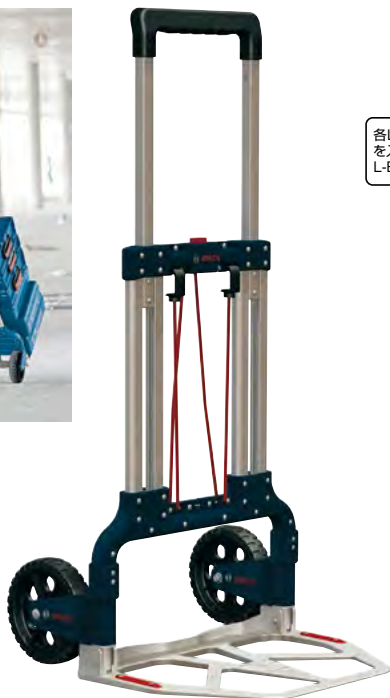

収納・モビリティシステム(L-BOXX・ツールバッグ)

11

つながる! L-BOXX(エルボックス)システム

■エルボックスシステムの特長

- ◎現場に応じて、必要なものだけを持ち運ぶことができます。
- ◎L-BOXX 102N、136N、238N、374Nは重ねてロックした状態でもふたを開けることが可能です。
- ◎必要な場面で迅速に必要なものを取り出すことができます。
- ◎コンパクトに、まとめて収納することができます。
- ◎安全に、楽に持ち運ぶことができます。
- ◎めったなことでは壊れないタフな材質・構造(耐荷重100kg)です。



■102Nインレイ各機種用

通常の102Nインレイは1個、ハーフサイズのインレイは2個、L-BOXX 102Nの中に入ります。スポンジインレイ60ミリ

1 600 A00 1S0
4,500円



※写真の電動工具等はインレイに含まれておりません。



15mm角に切れ目の入ったスポンジを切り取ることで、収納する物の形に合わせて、インレイを作ることが可能です。例えば、インレイが用意されていないボッシュ電動工具本体を収納することができます。

- ・各種L-BOXXの上フタ裏の六角マス目にぴったり
- ・収納本体とフタの摩擦防止に



1 600 A02 5A1
L-BOXX用緩衝材(5個入)
3,000円
(W)58×(D)50×(H)20mm
※XL-BOXXには取付不可

■136Nインレイ各機種用

1 600 A00 1S1
スポンジインレイ80ミリ
4,500円



※写真の電動工具等はインレイに含まれておりません。



小物類の整理・整頓にとっても便利。



i-BOXX 53S1N
引き出し小 306
7,500円
(W)367×(D)315×(H)53mm



i-BOXX 72S1N
引き出し中 306
7,500円
(W)367×(D)315×(H)72mm

LS-Tシリーズやi-BOXXの中に入ります。また、ボックスミニを重ねてロックすることもできます。※i-BOXX53S1Nには入りません。



L-BOXX-MINI
ボックス ミニ
2,500円
(W)266×(D)155×(H)53mm

■238Nインレイ各機種用



引き出しラックには以下の引き出しトレイが使用可能です。

- ① i-BOXX 53S1N
 - ② i-BOXX 72S1N
 - ③ LS-T 72N
- ※LS-T92Nは使用できません。

LS-BOXX 306BLの上部にも入ります。

■引き出し、トレイの組み合わせ

- ① i-BOXX 53S1N + i-BOXX 53S1N
 - ② i-BOXX 53S1N + i-BOXX 72S1N
 - ③ i-BOXX 53S1N + LS-T 72N
 - ④ i-BOXX 53S1N + LS-T 92N
 - ⑤ i-BOXX 72S1N + i-BOXX 72S1N
 - ⑥ i-BOXX 72S1N + LS-T 72N
 - ⑦ LS-T 72N + LS-T 72N
- 上記7種類の組み合わせで使用可能です。



LS-T 72N
トレイ 306
2,600円
(W)367×(D)315×(H)72mm



LS-T 92N
トレイ 306
3,000円
(W)367×(D)315×(H)92mm

LS-BOXX 306BL
ボックス 306
15,000円
(W)442×(D)357×(H)321mm

引き出し、トレイを組み合わせて自在にカスタマイズが可能です。もちろんL-BOXXと重ねてロックすることができます。



引き出し、トレイを組み合わせて使用可能です。不意に飛び出すのを防ぐ段付きストッパー付きです。

つながる! L-BOXX(エルボックス)システム

L-BOXX®

■L-BOXX 102Nにパーツ入れをセット お得なL-BOXXセット

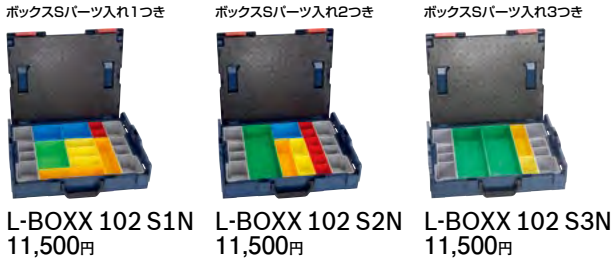

※パーツ入れのみは販売しておりません。

■お得な全3商品のセット組商品 LS-BOXX 306J 24,000円

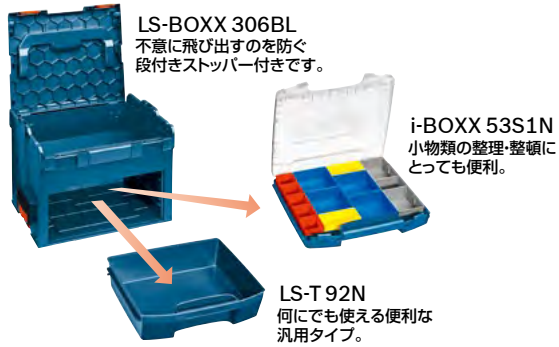

■お得な引き出しラック 3段セット i-BOXX RACK3 16,500円



■お得なボックス ミニ 3個セット商品 L-BOXX-MINI3 6,000円

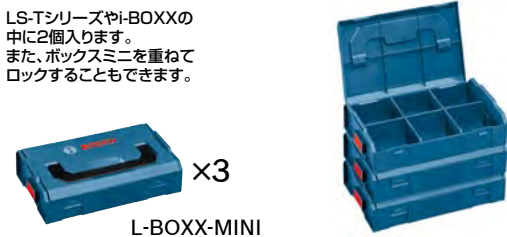

※L-BOXX MINIを3個重ねた状態。

■エルボックスシステム一覧表

モデル名	注文番号	品名	標準小売価格(円)
LT-BOXX 170	1 600 A00 222	カゴボックス M	9,500
LT-BOXX 272	1 600 A00 223	カゴボックス L	12,500
L-BOXX 102N	1 600 A01 2FZ	ボックス S	8,000
L-BOXX 136N	1 600 A01 2G0	ボックス M	8,500
L-BOXX 162	1 600 A03 8TU	ボックス ML	9,000
i-BOXX RACK LID	1 600 A00 1SE	引き出しラックふた	5,500
i-BOXX RACKN	1 600 A01 6ND	引き出しラック	5,500
L-BOXX 238N	1 600 A01 2G2	ボックス L	10,000
L-BOXX 374N	1 600 A01 2G3	ボックス LL	13,500
LS-BOXX 306BL	1 600 A00 1RU	ボックス 306	15,000
LS-T 72N	1 600 A00 1SD	トレイ 306	2,600
LS-T 92N	1 600 A00 1RX	トレイ 306	3,000
i-BOXX 53S1N	1 600 A00 1S7	引き出し小 306	7,500
i-BOXX 72S1N	1 600 A00 1S8	引き出し中 306	7,500
TROLLEYN	1 600 A00 1SA	キャリー L-BOXX	34,000
ROLLERN	1 600 A00 1S9	台車 L-BOXX	20,500
—	1 600 A00 1S0	スポンジインレイ60ミリ	4,500
—	1 600 A00 1S1	スポンジインレイ80ミリ	4,500
—	1 600 A02 5A1	L-BOXX用緩衝材(5個入)	3,000
L-BOXX-MINI	1 600 A00 7SF	ボックス ミニ	2,500

■エルボックスシステム セット品一覧表

モデル名	注文番号	品名	標準小売価格(円)
L-BOXX 102S1N	1 600 A01 6NB	ボックス S/パーツ入れ1つき	11,500
L-BOXX 102S2N	1 600 A01 6NA	ボックス S/パーツ入れ2つき	11,500
L-BOXX 102S3N	1 600 A01 6NC	ボックス S/パーツ入れ3つき	11,500
LS-BOXX 306J	1 619 JC0 453	お得な全3商品のセット組商品	24,000
i-BOXX RACK3	1 600 A00 1SF	お得な引き出しラック 3段セット	16,500
L-BOXX-MINI3	1 619 JB0 274	お得なボックス ミニ3個セット商品	6,000



つながる! L-BOXX (エルボックス) システム

XL-BOXX シリーズ

もっと大きく、もっと多く。特大サイズのXL-BOXX
大型サイズのボッシュ製品や、もっと多くの工具の収納に対応!



XL-BOXX®

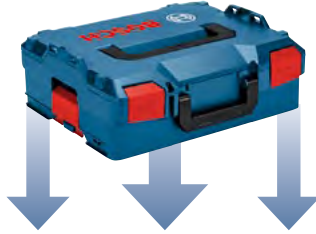

XL-BOXX
ボックス XL
16,500円
(W)607×(D)395×(H)179mm



P157~159の各種 L-BOXX を、XL-BOXXの上部に接続可能※!
※下部には接続できません

XL-BOXX上部のレールに、正面側から
L-BOXXの底部をぴったり合わせて奥までスライド!

XL-BOXX同士も ぴったり積み重ね可能!
※接続はできませんので、一緒に持ち上げることはできません

L-BOXXMICRO
ボックス マイクロ
2,000円
(W)259×(D)106×(H)42mm



- ・軽量で中身の見やすい透明ケース
- ・7つの仕切り付
- ・ボックスマイクロ同士を接続ロック可能



- ・XL-BOXXのサイド部へ接続可能!



1 600 A02 59W
フタスポンジ XL-BOXX用
3,000円
(W)560×(D)350×(H)20mm

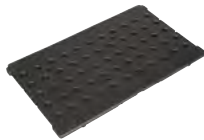

- ・XL-BOXXの上フタの裏に取り付けて緩衝材として使用



※収納物はイメージです



1 600 A02 59X
間仕切り XL-BOXX用
7,500円
(W)560×(D)350×(H)50mm

- ・XL-BOXXにセットすれば、便利な収納スペースに
- ・小型間仕切り2枚の取付は7か所で幅調整可能



1 600 A02 59Y
スポンジインレイ XL-BOXX用
11,500円
(W)560×(D)350×(H)50mm (スポンジインレイ1枚)

- ・XL-BOXX専用
- ・15mm角に切れ目の入ったスポンジを切り取ることで収納する物の形に合わせたインレイを作れます。
- ・スポンジインレイ2枚と薄い緩衝材1枚の3枚セット
- ・収納する物の厚みに合わせて、3枚を組合せ可能
- ・フタスポンジと併用すれば、さらに収納物のキズ防止に最適

参考:それぞれを使用した厚み(深さ)のイメージ



スポンジインレイ×1



スポンジインレイ×2



スポンジインレイ×2
薄い緩衝材×1

■ XL-BOXX シリーズ一覧表

モデル名	注文番号	品名	標準小売価格(円)
XL-BOXX	1 600 A02 59V	ボックス XL	16,500
L-BOXXMICRO	1 600 A02 5A2	ボックス マイクロ	2,000
—	1 600 A02 59W	フタスポンジ XL-BOXX用	3,000
—	1 600 A02 59Y	スポンジインレイ XL-BOXX用	11,500
—	1 600 A02 59X	間仕切り XL-BOXX用	7,500

L-BOXX(エルボックス)システム (L-BOXXとインレイの組み合わせで各機種に対応します。)



■ボッシュ電動工具体を収納するための、エルボックスとインレイの組合せ一覧表

適 応 機 種 (製品番号順)	L-BOXX モデル名	L-BOXX 注文番号	標準小売 価格(円)	インレイ 注文番号	標準小売 価格(円)	充電器 収納	スベア バッテリー 収納数	インレイ サイズ	備 考
AL 1130CV, GAL12V-40	L-BOXX102N	1 600 A01 2FZ	8,000	1 600 A00 2WY	2,500	○	2	1/2	
GAS 10.8V-LIH	L-BOXX102N	1 600 A01 2FZ	8,000	1 600 A00 3KW	2,500	—	—	1/2	充電器の収納には1 600 A00 2WYが必要です
GBH 18V-21	L-BOXX136N	1 600 A01 2G0	8,500	1 600 A01 9YY	2,500	○	2	1	
GBH 18V-ECN	L-BOXX136N	1 600 A01 2G0	8,500	1 600 A00 2WF	2,500	○	2	1	
GBH 18V-LIYN	L-BOXX136N	1 600 A01 2G0	8,500	1 600 A00 2VL	2,500	○	2	1	
GBH 2-26/RE/DE, GBH 2-28/F	L-BOXX136N	1 600 A01 2G0	8,500	1 600 A00 2V3	2,500	—	—	1	
GBH 3-28DRE	L-BOXX136N	1 600 A01 2G0	8,500	1 600 A00 2VJ	2,200	—	—	1	
GBH 36V-ECY	L-BOXX238N	1 600 A01 2G2	10,000	1 600 A00 3RD	2,500	○	2	1	
GBH 36V-LIN2, GBH 36VF-LIN2	L-BOXX238N	1 600 A01 2G2	10,000	1 600 A00 3RC	2,500	○	2	1	
GBH 36V-PLUS, GBH 36VF-PLUS	L-BOXX238N	1 600 A01 2G2	10,000	1 600 A00 4L0	2,500	○	2	1	
GBH 4-32DFR	L-BOXX136N	1 600 A01 2G0	8,500	1 600 A00 2VH	2,200	—	—	1	
GBH 18V-26/N, GBH 18V-26F	L-BOXX136N	1 600 A01 2G0	8,500	1 600 A00 HP1	2,500	○	2	1	
GBH 18V-26GDE/N, GBH 18V-26FGDE	L-BOXX238N	1 600 A01 2G2	10,000	1 600 A00 HP2	2,500	○	2	1	
GCB 18 V-LI	L-BOXX238N	1 600 A01 2G2	10,000	1 600 A00 2W7	2,500	—	—	1	①本体収納用(下置き)
				1 600 A00 2W9	2,500	○	2	1	②充電器、バッテリー、アクセサリ収納用(上蓋)
GCB 18V-63H	L-BOXX238N	1 600 A01 2G2	10,000	1 600 A02 063	2,500	○	3	1	
GDE 68 + GDE max	L-BOXX136N	1 600 A01 2G0	8,500	1 600 A00 4H1	2,200	—	—	1	
GDR 10.8-LIN, GSR 10.8-2-LIN	L-BOXX102N	1 600 A01 2FZ	8,000	1 600 A00 2V2	2,500	○	1	1/2	
				1 600 A00 2V8	2,500	—	—	1/2	充電器 スベアバッテリーの収納には1 600 A00 2WYが必要です
GDR 10.8V-EC, GDS 10.8V-EC	L-BOXX102N	1 600 A01 2FZ	8,000	1 600 A00 4BH	2,500	—	1	1/2	充電器の収納には1 600 A00 2WYが必要です
GDR 18V-EC6, GDR 18V-ECN, GDR 14.4V-ECN	L-BOXX136N	1 600 A01 2G0	8,500	1 600 A00 8B6	2,500	*	—	変形 1/2	①本体収納用
				1 600 A00 2WC	2,500	*	2	変形 1/2	②スベアバッテリー、アクセサリ収納用
GDR 18V-LIMF, GDR 14.4V-LIMF	L-BOXX136N	1 600 A01 2G0	8,500	1 600 A00 2UW	2,500	○	2	1	
GDR 18V-200, GDR 18V-200C, GDR 18V-210C, GDR 18V-220C, GDX 18V-200, GDX 18V-200C, GDX 18V-210C, GDS 18V-200C, GDS 18V-210C	L-BOXX136N	1 600 A01 2G0	8,500	1 600 A01 CU5	2,500	○	—	変形 1/2	①本体収納用
				1 600 A00 2WC	2,500	○	2	変形 1/2	②スベアバッテリー、アクセサリ収納用
GDS 18V-1050 C	L-BOXX136N	1 600 A01 2G0	8,500	1 600 A02 58Y	2,500	○	2	1	
GDS 18V-EC250, GDS 18V-300, GDX 18V-180, GDR 18V-160	L-BOXX136N	1 600 A01 2G0	8,500	1 600 A00 M7R	2,500	*	—	変形 1/2	①本体収納用
				1 600 A00 2WC	2,500	*	2	変形 1/2	②スベアバッテリー、アクセサリ収納用
GDS 18V-LIHTS, LIHT	L-BOXX136N	1 600 A01 2G0	8,500	1 600 A00 2UW	2,500	○	2	1	
GDX 18V-LI, GDX 18V-EC, GDX 18V-ECP	L-BOXX136N	1 600 A01 2G0	8,500	1 600 A00 8B6	2,500	*	—	変形 1/2	①本体収納用
				1 600 A00 2WC	2,500	*	2	変形 1/2	②スベアバッテリー、アクセサリ収納用
GEX 125AVE, GEX 40-150	L-BOXX238N	1 600 A01 2G2	10,000	1 600 A00 2UR	2,500	—	—	1	
GEX 10.8V-125, GEX 18V-125	L-BOXX136N	1 600 A01 2G0	8,500	1 600 A02 58Z	2,500	○	3	1	
GEX 125-1AE	L-BOXX238N	1 600 A01 2G2	10,000	1 600 A00 2VT	2,500	—	—	1	
GGs 18V-23 LCH	L-BOXX136N	1 600 A01 2G0	8,500	1 600 A01 L6G	2,200	○	2	1	
GHO 10.8V-20	L-BOXX136N	1 600 A01 2G0	8,500	1 600 A01 9SX	2,500	○	2	1	
GHO 18 V-LI	L-BOXX238N	1 600 A01 2G2	10,000	1 600 A00 M7N	2,500	○	3	1	
GKM 18V-LI, LIH	L-BOXX238N	1 600 A01 2G2	10,000	1 600 A00 88K	2,500	○	2	1	
GKS 10.8V-LIH (標準付属インレイはL-BOXX136専用)	L-BOXX136N	1 600 A01 2G0	8,500	1 600 A00 2WU	2,500	—	1	1/2	充電器の収納には1 600 A00 2WYが必要です
				1 600 A00 2WZ	2,500	○	2	1/2	
GKS 18V-57H	L-BOXX238N	1 600 A01 2G2	10,000	1 600 A00 2VE	2,500	○	2	1	
GKS 18V-68 C/GC	L-BOXX238N	1 600 A01 2G2	10,000	1 600 A01 S9X	2,200	○	2	1	
GKS 18V-LIH	L-BOXX238N	1 600 A01 2G2	10,000	1 600 A00 2UY	2,500	○	2	1	

*充電器の収納にはインレイ①と②が必要になります。

●ハーフサイズ(1/2)同士(L-BOXX 102N用)の組み合わせ、変形ハーフサイズ(変形1/2)同士(L-BOXX 136N用)の組み合わせが可能です。

L-BOXX(エルボックス)システム (L-BOXXとインレイの組み合わせで各機種に対応します。)



■ボッシュ電動工具体を収納するための、エルボックスとインレイの組合せ一覧表

適 応 機 種 (製品番号順)	L-BOXX モデル名	L-BOXX 注文番号	標準小売 価格(円)	インレイ 注文番号	標準小売 価格(円)	充電器 収納	スベア バッテリー 収納数	インレイ サイズ	備 考
GKT 18V-52GCH	L-BOXX238N	1 600 A01 2G2	10,000	1 600 A01 S9Y	2,500	○	2	1	
GLI 10.8V-LI, POCKET LED	L-BOXX102N	1 600 A01 2FZ	8,000	1 600 A00 2V6	2,200	—	—	1/2	充電器の収納には1 600 A00 2WYが必要です
GMF 10.8V-28, GMF 10.8V-LI	L-BOXX102N	1 600 A01 2FZ	8,000	1 600 A00 2V7	2,500	—	1	1/2	充電器の収納には1 600 A00 2WYが必要です
GMF 10.8V-28, GMF 10.8V-LI	L-BOXX136N	1 600 A01 2G0	8,500	1 600 A00 2V1	2,500	○	2	1	
GMF 18V-28, GMF 18V-EC, GMF 300SCE	L-BOXX136N	1 600 A01 2G0	8,500	1 600 A00 2WP	2,500	○	2	1	
GMF 30-28, GMF 40-30, GMF 40-30L, GMF 50-36	L-BOXX136N	1 600 A01 2G0	8,500	1 600 A00 2UL	2,500	—	—	1	
GNA 18V-16, GSC 18V-16	L-BOXX136N	1 600 A01 2G0	8,500	1 600 A01 9SY	2,500	○	2	1	
GSA 10.8V-LIN	L-BOXX102N	1 600 A01 2FZ	8,000	1 600 A00 2VM	2,200	—	1	1/2	充電器の収納には1 600 A00 2WYが必要です
GSA 18V-32NH, GSA 18V-32N	L-BOXX238N	1 600 A01 2G2	10,000	1 600 A01 9SW	2,500	○	2	1	
GSA 18V-LIN	L-BOXX238N	1 600 A01 2G2	10,000	1 600 A00 2UZ	2,500	○	2	1	①本体、充電器、バッテリー収納用(下置き)
				1 600 A00 2VF	2,500	—	—	1	②専用上蓋
GSA 18V-LICH	L-BOXX136N	1 600 A01 2G0	8,500	1 600 A00 89S	2,500	○	2	1	
GSB 10.8-2-LIN, GSR 10.8-2-LIN	L-BOXX102N	1 600 A01 2FZ	8,000	1 600 A00 89W	2,200	—	1	1/2	
GSB 18 VE-2-LI, GSR 18 VE-2-LI	L-BOXX136N	1 600 A01 2G0	8,500	1 600 A00 2WW	2,200	○	2	1	
GSB 18V-60C, GSR 18V-60C, GSR 18V-90C, GSB 18V-ECN, GSR 18V-ECN, GSR 18V-21, GSB 18V-21, GDR 18V-LISN	L-BOXX136N	1 600 A01 2G0	8,500	1 600 A00 2WA	2,500	*	—	変形1/2	①本体用 Hの標準付属インレイは①のみ
				1 600 A00 2WC	2,500	*	2	変形1/2	②スベアバッテリー、アクセサリ収納用
GSB 21-2RE	L-BOXX136N	1 600 A01 2G0	8,500	1 600 A00 2V4	2,200	—	—	1	
GSB18V85C, GSB18VEEC, GSR18V85C, GSR18VEEC	L-BOXX136N	1 600 A01 2G0	8,500	1 600 A00 R8X	2,500	○	2	1	
GSB 18V-150C, GSR 18V-150C	L-BOXX136N	1 600 A01 2G0	8,500	1 600 A02 590	2,500	○	3	1	
GSC 10.8V-LIN2, GWI 10.8V-LI	L-BOXX102N	1 600 A01 2FZ	8,000	1 600 A00 2VD	2,500	—	—	1/2	充電器の収納には1 600 A00 2WYが必要です
GSC 10.8V-LIN2	L-BOXX102N	1 600 A01 2FZ	8,000	1 600 A00 2V0	2,500	○	2	1	
GSR 10.8V-35FC, GSR 10.8V-15FC	L-BOXX102N	1 600 A01 2FZ	8,000	1 600 A00 2UV	2,500	○	1	1/2	①本体、充電器収納用
				1 600 A01 1UW	2,200	—	—	1/2	②アダプター収納用
GSR 10.8V-35HX	L-BOXX102N	1 600 A01 2FZ	8,000	1 600 A00 2V2	2,500	○	1	1/2	
GSR 10.8V-EC, GSR 10.8V-35, GSB 10.8V-35	L-BOXX102N	1 600 A01 2FZ	8,000	1 600 A00 2WX	2,500	○	2	1/2	
GSR 18V-60FC, GSR 18V-90FC, GSR 18V-ECFC2	L-BOXX136N	1 600 A01 2G0	8,500	1 600 A00 2WA	2,500	*	—	変形1/2	①本体用
				1 600 A00 6Z1	2,500	*	—	変形1/2	②FC2アダプター類収納用
GSS 230AE/MF	L-BOXX238N	1 600 A01 2G2	10,000	1 600 A00 2VS	1,700	—	—	1	
GST 10.8V-LIH	L-BOXX102N	1 600 A01 2FZ	8,000	1 600 A00 2WS	2,500	—	1	1/2	充電器の収納には1 600 A00 2WYが必要です
GST 14.4V-LIH	L-BOXX136N	1 600 A01 2G0	8,500	1 600 A00 2WG	2,500	○	2	1	
GST 160 BCE	L-BOXX136N	1 600 A01 2G0	8,500	1 600 A00 3NG	2,200	—	—	1	
GST 18V-LIBH, GST 18V-LISH	L-BOXX136N	1 600 A01 2G0	8,500	1 600 A00 3NH	2,500	○	2	1	
GUS 10.8V-300	L-BOXX102N	1 600 A01 2FZ	8,000	1 600 A00 2W3	2,500	—	1	1/2	充電器の収納には1 600 A00 2WYが必要です
GWS 12-125CI	L-BOXX136N	1 600 A01 2G0	8,500	1 600 A00 2WK	2,500	—	—	1	
GWS 18V-104H, GWS 18V-10SC4, GWS 18V-15C4, GWS 18V-15SC4, GWX 18V-10SC5, GWX 18V-10, GWX 18V-10PSC, GWX 18V-15SC	L-BOXX136N	1 600 A01 2G0	8,500	1 600 A01 166	2,500	○	2	1	
GWS 18V-LIN, GWS 18V-7, GWX 18V-7, GWS 18V-8, GWX 18V-8	L-BOXX136N	1 600 A01 2G0	8,500	1 600 A00 2WH	2,500	○	2	1	
GWS 10.8V-76H, GWS 10.8V-76H2	L-BOXX102N	1 600 A01 2FZ	8,000	1 600 A00 F0F	2,500	—	2	1/2	充電器の収納には1 600 A00 2WYが必要です

*充電器の収納にはインレイ①と②が必要になります。

●ハーフサイズ(1/2)同士(L-BOXX 102N用)の組み合わせ、変形ハーフサイズ(変形1/2)同士(L-BOXX 136N用)の組み合わせが可能です。

つながる! ツールバッグシステム

ProClick



プロ作業用ツールバッグ・ベルト・ポーチのトータルシステム

いちいちベルトを外さずに、各種ポーチを簡単・確実に装着可能です!



ツールバッグの
サイドにも装着可



PRO クリックホルダーを
下部の黒いスイッチを押して開き、
ベルトにしっかりと取付けます

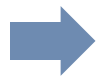

ポーチの裏面のフックを PRO クリックホルダーの
溝レールにカチッと音がするまで差込みます
(外すときは赤いスイッチを押す)

ツールバッグ

モデル名: **GWT20** ¥15,000
注文番号: **1 600 A02 5L6**

- ▶ 工具の整理整頓で大活躍! 充実のポケット収納!
さらに底面をL-BOXXへ連結可能!
- ▶ 別売PROクリックホルダーを使えば、
サイドの一体型テープに各種ポーチも
装着可能!



●(W×H×D): 530×340×300mm
質量 2.4kg、最大積載量 23kg

PROクリックホルダー

注文番号: **1 600 A02 65U** ¥2,000

- ▶ 作業用ベルト(Belt93/108)やツールバッグ(GWT20)に、
作業用ポーチ(GWT2/4)をワンタッチで
簡単に確実に接続できるホルダー



●(W×H×D): 83×58×27mm
質量 70g

ベルト 93

モデル名: **Belt93** ¥6,000
注文番号: **1 600 A02 65M**

- ▶ 別売PROクリックホルダーを使えば、ベルトを外さずに各種ポーチを
簡単確実に装着!
- ▶ 耐久性の高いメタルバックル採用



●長さ 930×幅50mm、
ライナーサイズ 長さ 830×幅100mm
質量 435g

ベルト 108

モデル名: **Belt108** ¥6,000
注文番号: **1 600 A02 65N**

- ▶ 別売PROクリックホルダーを使えば、ベルトを外さずに各種ポーチを
簡単確実に装着!
- ▶ 耐久性の高いメタルバックル採用



●長さ 1080×幅50mm、
ライナーサイズ 長さ 930×幅100mm
質量 460g

ポーチ2

モデル名: **GWT2** ¥8,500
注文番号: **1 600 A02 65S**

- ▶ 工具差しやポケットなど充実の収納性
- ▶ 付属のPROクリックホルダーで、作業用ベルトBelt93と
Belt104に簡単装着! 現場ですぐ使える!
- ▶ 地面に自立する便利なデザイン、ダブルステッチによる高い耐久性



●(W×H×D): 150×200×150mm
質量 540g
PROクリックホルダー×1標準付属

ポーチ4

モデル名: **GWT4** ¥11,000
注文番号: **1 600 A02 65T**

- ▶ 工具差しやポケットなど充実の収納性
- ▶ 付属のPROクリックホルダーで、作業用ベルトBelt93と
Belt104に簡単装着! 現場ですぐ使える!
- ▶ 地面に自立する便利なデザイン、ダブルステッチによる高い耐久性



●(W×H×D): 150×250×210mm
質量 870g
PROクリックホルダー×1標準付属

ベルト93・ポーチセット

モデル名: **Belt93KIT** ¥25,500
注文番号: **1 600 A02 65P**

- ▶ 便利なベルト・ポーチ2種のセット!
- ▶ 付属のPROクリックホルダーで、
ベルト・ポーチを簡単に装着!
現場ですぐに使える!



●ベルトBelt93×1, ポーチGWT2×1,
ポーチGWT4×1, PROクリックホルダー×2 標準付属

ベルト108・ポーチセット

モデル名: **Belt108KIT** ¥25,500
注文番号: **1 600 A02 65R**

- ▶ 便利なベルト・ポーチ2種のセット!
- ▶ 付属のPROクリックホルダーで、
ベルト・ポーチを簡単に装着!
現場ですぐに使える!



●ベルトBelt108×1, ポーチGWT2×1,
ポーチGWT4×1, PROクリックホルダー×2 標準付属

収納・モビリティシステム(L-BOXX・ツールバッグ)

重たい電動工具にも対応する落下防止ストラップシリーズ

PRO

伸縮性と衝撃吸収性の性能を兼ね備えたプロ用落下防止製品ラインナップ

- 衝撃吸収設計を採用、工具の落下を減速・停止させ、怪我や機器の損傷を防ぎます
- ANSI 121安全規格【アメリカ工業規格】に準拠した完全テスト済み

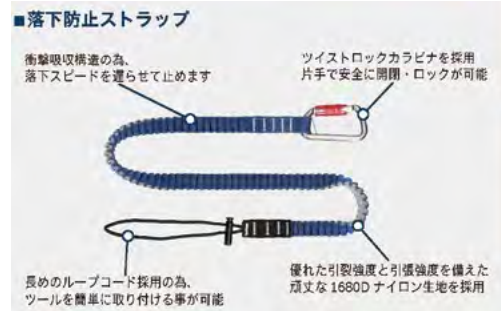

品名(備考)	注文番号	耐荷重(kg)	長さ(mm)	最大伸縮(mm)	標準小売価格(円)
 落下防止ストラップライト シングルカラビナ	2 607 990 161	6	1,100	2,000	11,000
 落下防止ストラップライト ダブルカラビナ	2 607 990 162	6	1,000	2,000	12,000
 落下防止ストラップヘビー シングルカラビナ	2 607 990 163	16	1,100	2,000	12,000
 落下防止リストバンド	2 607 990 164	2.25	300	200	2,600

プロフェッショナル ハンドツール

ドライバー6種セット(PH/SL)

注文番号：1 600 A01 6BF

¥9,200

- ▶ プロ用ドライバー6種セット
- ▶ シャフト部根元の六角形状により増し締めが可能(⑥以外)
- ▶ 人間工学に基づいた使いやすいデザイン、持ちやすいソフトグリップ。
- ▶ 金属シャフトの貫通タイプ(①~⑤)



※⑥は貫通タイプではありません

セット内容。また、下記注文番号で単体発注いただけます。

品名(備考)	仕様	注文番号	標準小売価格(円)
① ドライバー PH(フィリップス)	PH 2×125mm	1 600 A01 TG3	2,500
②	PH 1×100mm	1 600 A01 TG2	2,300
③	SL6.5×125mm	1 600 A01 TG1	2,500
④	SL5.5×100mm	1 600 A01 TG0	2,300
⑤ ドライバー SL(マイナス)	SL4.5×100mm	1 600 A01 TF9	2,300
⑥	SL3.5×75mm	1 600 A01 TF8	1,700

ドライバー6種セット(ヘックスローブ)

注文番号：1 600 A01 V09

¥9,000

- ▶ プロ用ドライバー6種セット
- ▶ 人間工学に基づいた使いやすいデザイン、持ちやすいソフトグリップ。
- ▶ プロ仕様、堅牢なS2スチールシャフトを採用

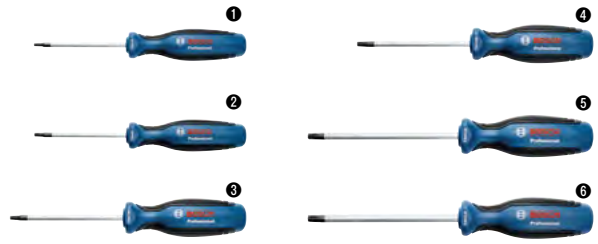

セット内容。また、下記注文番号で単体発注いただけます。

品名(備考)	仕様	注文番号	標準小売価格(円)
① ドライバー-TX10×75mm	TX10×75mm	1 600 A01 V0A	1,600
②	TX15×75mm	1 600 A01 V0B	1,600
③	TX20×100mm	1 600 A01 V0C	2,200
④	TX25×100mm	1 600 A01 V0D	2,200
⑤	TX30×125mm	1 600 A01 V0E	2,500
⑥	TX40×125mm	1 600 A01 V0F	2,500

コンビネーションスパナ10サイズセット

注文番号：1 600 A01 6BU

¥24,800

- ▶ 狭いスペースでの使用に便利なギアレス構造
- ▶ 便利な収納ソフトケース付き10サイズセット



動画でチェック



ドライバー PZ2x125mm(ポジドライブ)

注文番号：1 600 A01 V08

¥2,500

- ▶ 人間工学に基づいた使いやすいデザイン、持ちやすいソフトグリップ。
- ▶ プロ仕様、堅牢なS2スチールシャフトを採用



プロフェッショナル ハンマー

注文番号：1 600 A01 6BT

¥7,200

- ▶ 高い耐久性と安全性
- ▶ バランスの取れたハンマーヘッドと衝撃吸収性のある柔らかいグリップにより使いやすいデザイン



- 一体構造でヘッドとグリップが外れない安全設計、ソフトグリップにより振動を軽減、ヘッド部重量500g

プロフェッショナル ハンドツール

プロフェッショナル ナイフ

注文番号：1 600 A01 V3H

¥3,700

- ▶ 上部のボタンを押すだけで片手で簡単にブレードの出しりを調整可能(3段階)
- ▶ 頑丈で軽いアルミニウムハウジング
- ▶ 本体に最大3枚のブレードを収納可能



- 長さ×幅×高さ：185.4×59.8×24.0mm
- ブレードサイズ：62×19mm
- 重量：190g

プロフェッショナル ナイフ

注文番号：1 600 A01 6BL

¥4,700

- ▶ 手にジャストフィットする形状で握りやすく使いやすい
- ▶ ボタンを押して簡単に開閉、二つ折りにしてコンパクトに持ち運び
- ▶ 本体に3枚まで替刃の収納が可能
- ▶ 刃の交換に工具は不要
- ▶ 替刃3枚付(1枚は装着済)



動画でチェック



- 長さ(開閉)：183/124mm
- 幅×高さ：22×35mm
- 刃長：62mm
- ベルトフック付

プロフェッショナル ナイフ用替え刃10枚セット

注文番号：1 600 A01 6ZH

¥1,600

- ▶ お得なプロフェッショナルナイフ用替刃10枚セット
- ▶ ハンマーでたたいて硬い材質の開孔も可能な高い耐久性



- プロフェッショナルナイフ共用
替刃10枚セット、収納ケース付

プロフェッショナル ナイフ用替刃50枚セット

注文番号：1 600 A01 V3J

¥4,400

- ▶ 専用ディスペンサーによりコンパクトな収納
(1枚もしくは5枚ずつ取り出し可能)
- ▶ 廃棄ブレードの収納も可能(ディスペンサー上部)
- ▶ 50枚のお買い得セット



- プロフェッショナルナイフ共用
替刃50枚セット、収納ケース付

プロフェッショナル ナイフと替刃セット

注文番号：1 600 A02 7M5

¥4,800

- ▶ プロフェッショナルナイフ(1 600 A01 V3H)と
替刃10枚のお買い得セット!



プロフェッショナル カッター

注文番号：1 600 A01 TH6

¥3,300

- ▶ 持ちやすいソフトグリップ、プロ仕様の耐久性の高いブレードホルダー
- ▶ 紙類などの切断
- ▶ 替刃1枚装着済



- 長さ×幅×高さ 175×21×38mm、
- 市販のカッター替刃(刃高18mm)が使用可能

プロフェッショナル ナイフ・カッター2種セット

注文番号：1 600 A01 6BM

¥7,100

- ▶ プロフェッショナルナイフに耐久性の高いデザインで、
市販の替刃が使えるカッターをセット
- ▶ プロフェッショナルナイフは替刃3枚付(1枚は装着済)
- ▶ カッターは、替刃1枚装着済



動画でチェック



カッター
注文番号：1 600 A01 TH6

ナイフ
注文番号：1 600 A01 6BL

- プロフェッショナルナイフ：
長さ(開閉)183/124mm、
幅×高さ22×35mm、
刃長 62mm、ベルトフック付
- カッター：
長さ×幅×高さ 175×21×38mm、
市販のカッター替刃(刃高18mm)が使用可能

プロフェッショナル ハンドツール

プロフェッショナル ナイフカッターセット

注文番号：1 600 A02 7M4 ￥10,300

- ▶ プロフェッショナル ナイフ2タイプ(1 600 A01 V3H、1 600 A01 6BL)とプロフェッショナル カッター(1 600 A01 TH6)の特別セット!
- ▶ 用途/シーンに合わせて便利に使える



ハンドツール4PCセット

注文番号：1 600 A02 7M3 ￥15,500

- ▶ プロフェッショナルで便利なハンドツール4種セット
- ▶ 5mコンベックス(1 600 A01 6BH)・250mm水平器(1 600 A01 6BN)・プロフェッショナル ナイフ(1 600 A01 V3H)・ナイフ替刃10枚セット(収納ケース付)の特別セット



プロフェッショナル ラジオペンチ

注文番号：1 600 A01 TH8 ￥4,400

- ▶ 線材などの加工(曲げる、切断など)



- (L×W×H)：
ラジオペンチ(204×57×24.6mm)

プロフェッショナル ペンチ

注文番号：1 600 A01 TH7 ￥4,400

- ▶ 線材などの加工(曲げる、切断など)



- (L×W×H)：
ペンチ(190×57×26mm)

ペンチ・ラジオペンチ・ニッパー3種セット

注文番号：1 600 A01 6BG ￥10,300

- ▶ 衝撃吸収性の柔らかいグリップと切りやすく、安全に作業が可能な形状



- 3種のセット(L×W×H)：ラジオペンチ(204×57×24.6mm)、ペンチ(190×57×26mm)、ニッパー(165×57×24mm)

プロフェッショナル ニッパー

注文番号：1 600 A01 TH9 ￥4,100

- ▶ 線材などの加工(曲げる、切断など)



- (L×W×H)：
ニッパー(165×57×24mm)

ワイヤーストリッパー

注文番号：1 600 A01 V03 ￥3,900

- ▶ 人間工学に基づいた片手で握りやすいグリップ
- ▶ 上部のねじにより簡単に任意の径を調整可能

- 使用範囲：断面積 0 - 10mm²
- (L×W×H)：55×20×161mm
- 重量：170g



六角L型レンチ 9ピース

注文番号：1 600 A01 TH5 ￥5,000

- ▶ 丈夫なシャフト設計によりプロ仕様に適したトルク、長さ
- ▶ 六角穴付ボルト、ネジの締緩



- 六角L型レンチ9サイズのセット
- サイズ：1.5, 2, 2.5, 3, 4, 5, 6, 8, 10mm

ヘックスローブL型レンチ 9ピース

注文番号：1 600 A01 TH4 ￥5,000

- ▶ 丈夫なシャフト設計によりプロ仕様に適したトルク、長さ
- ▶ ヘックスローブ穴付ボルト、ネジの締緩(いじり止め対応)



- ヘックスローブL型レンチ9サイズのセット(いじり止め対応)
- サイズ：T10, T15, T20, T25, T27, T30, T40, T45, T50

プロフェッショナル ハンドツール

ウォーターポンププライヤー250mm

注文番号：1 600 A02 W3N

¥5,200

- ▶ウォーターポンププライヤー250mm
- ▶最大パイプつかみ範囲：46mm
- ▶調整ポジション：20段階
- ▶ソフトグリップ



●(L×W×H)：53×20×252mm

プライヤーレンチ250mm

注文番号：1 600 A02 W3R

¥8,300

- ▶プライヤーレンチ250mm
- ▶最大ナットつかみ範囲：48mm
- ▶調整ポジション：21段階
- ▶ソフトグリップ



●(L×W×H)：56×25×266mm

S型パイプレンチ45°×420mm

注文番号：1 600 A02 W3T

¥9,800

- ▶S型パイプレンチ45°×420mm
- ▶最大パイプつかみ範囲：60mm
- ▶つかみサイズ調整可能
- ▶S型スタイル



●(L×W×H)：84×26×420mm

パイプレンチ90°×420mm

注文番号：1 600 A02 W3V

¥9,800

- ▶パイプレンチ90°×420mm
- ▶最大パイプつかみ範囲：60mm
- ▶つかみサイズ調整可能



●(L×W×H)：70×26×425mm

水平器250mm(アルミフレーム・マグネット付き)

注文番号：1 600 A01 6BN

¥5,700

- ▶頑丈なアルミボディ、耐衝撃性のエンドキャップにより、高い耐久性
- ▶複数の角度から見やすいデザイン的设计



●(L×W×H)：254×27×50mm

水平器600mm(アルミフレーム)

注文番号：1 600 A01 V3Y

¥7,600

- ▶プロ仕様で頑丈なアルミボディ
- ▶シンプルで色々な角度から見やすいデザイン



●(L×W×H)：621×26.5×50.5mm

水平器600mm(アルミフレーム)

注文番号：1 600 A01 6BP

¥10,200

- ▶頑丈なアルミボディ、耐衝撃性のエンドキャップにより、高い耐久性
- ▶複数の角度から見やすいデザイン的设计



●(L×W×H)：633×37×65mm

水平器1200mm(アルミフレーム)

注文番号：1 600 A01 V3Z

¥11,400

- ▶プロ仕様で頑丈なアルミボディ
- ▶シンプルで色々な角度から見やすいデザイン



●(L×W×H)：1,221×26.5×50.5mm

水平器1200mm(アルミフレーム)

注文番号：1 600 A01 6BR

¥16,000

- ▶頑丈なアルミボディ、耐衝撃性のエンドキャップにより、高い耐久性
- ▶複数の角度から見やすいデザイン的设计



●(L×W×H)：1,233×37×65mm



コンベックス(5m)

注文番号：1 600 A01 6BH

¥4,700

- ▶巻尺の上部と下部にある固定ボタンによりロックのしやすい設計
- ▶爪部にマグネットを搭載
- ▶両面目盛

- 目盛：メートル目盛
- テープ幅：27mm
- テープ長さ：5m
- テープ色：黄色
- 爪：金属面に取付可能なマグネット付
- ベルトフック付



コンベックス(8m)

注文番号：1 600 A01 V3S

¥6,500

- ▶巻尺の上部と下部にある固定ボタンによりロックのしやすい設計
- ▶爪部にマグネットを搭載
- ▶両面目盛

- 目盛：メートル目盛
- テープ幅：27mm
- テープ長さ：8m
- テープ色：黄色
- 爪：金属面に取付可能なマグネット付
- ベルトフック付



絶縁ハンドツール NEW

絶縁ドライバー

▶VDE&GS規格対応 ▶1000V絶縁仕様 ▶IEC60900適合 ▶スリムシャフト ▶耐久性の高いチップ仕様 ▶ソフトグリップ



品名 (備考)	注文番号	標準小売価格(円)
① PH1×100mm	1 600 A02 NB8	1,800
② PH2×125mm	1 600 A02 NB9	1,800
③ SL2.5×75mm	1 600 A02 NC0	1,800
④ SL3.5×75mm	1 600 A02 NC1	1,800
⑤ SL4.5×100mm	1 600 A02 NC2	1,800
⑥ SL5.5×100mm	1 600 A02 NC3	1,800
⑦ SL6.5×125mm	1 600 A02 NC4	1,800
⑧ TX10×75mm	1 600 A02 NC5	1,800
⑨ TX15×75mm	1 600 A02 NC6	1,800
⑩ TX20×100mm	1 600 A02 NC7	1,800

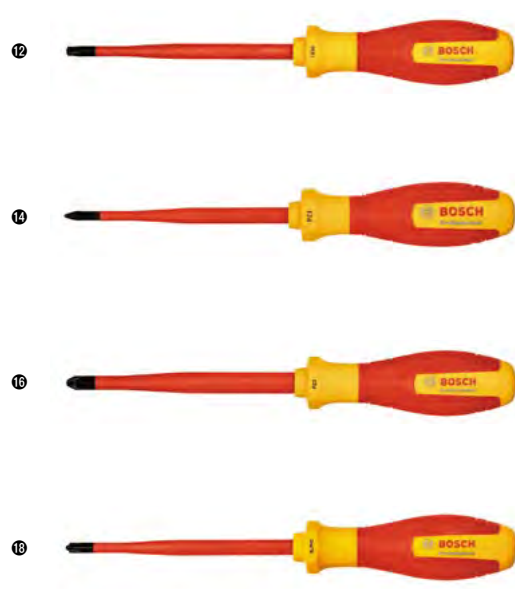

品名 (備考)	注文番号	標準小売価格(円)
⑪ TX25×100mm	1 600 A02 NC8	1,800
⑫ TX30×125mm	1 600 A02 NC9	1,800
⑬ TX40×125mm	1 600 A02 ND0	2,000
⑭ PZ1×100mm	1 600 A02 ND1	1,800
⑮ PZ2×125mm	1 600 A02 ND2	1,800
⑯ PZ3×125mm	1 600 A02 ND3	2,000
⑰ SL/PH1×100mm	1 600 A02 ND4	2,000
⑱ SL/PH2×125mm	1 600 A02 ND5	2,000
⑲ SL/PZ1×100mm	1 600 A02 ND6	2,000
⑳ SL/PZ2×125mm	1 600 A02 ND7	2,000

絶縁ハンドツール **NEW**

絶縁ニッパー

注文番号：1 600 A02 ND9

¥5,000

- ▶全長:160mm ▶切断能力:硬線1.6mm
- ▶VDE&GS規格対応
- ▶1000V絶縁仕様
- ▶IEC60900適合
- ▶ソフトグリップ



●(W×H×D)：(28.6×163×56mm)

絶縁40°先曲ラジオペンチ

注文番号：1 600 A02 NE4

¥5,400

- ▶全長:200mm ▶先曲がり:40°
- ▶切断能力:硬線1.6mm
- ▶VDE&GS規格対応 ▶1000V絶縁仕様
- ▶IEC60900適合
- ▶ソフトグリップ



●(W×H×D)：(33×200×54mm)

絶縁ウォーターポンププライヤー

注文番号：1 600 A02 NE5

¥7,000

- ▶全長:250mm ▶最大パイプつかみ範囲:46mm
- ▶調整ポジション:20段階 ▶VDE&GS規格対応
- ▶1000V絶縁仕様 ▶IEC60900適合
- ▶調整ポジション20段階、最大パイプつかみ範囲46mm
- ▶ソフトグリップ



●(W×H×D)：(29×255×70mm)

絶縁圧着ペンチ

注文番号：1 600 A02 NE6

¥6,500

- ▶全長:180mm ▶圧着範囲:0.25~16mm²
- ▶VDE&GS規格対応 ▶1000V絶縁仕様
- ▶IEC60900適合 ▶ソフトグリップ
- ▶金属部への接触を防止するようにデザインされた安全ハンドル



●(W×H×D)：(29×180×57mm)

絶縁ハンドツール **NEW**

絶縁スパナ4種セット

注文番号：1 600 A02 NE8

¥9,000

- ▶寸法:8、10、13、17mm
- ▶全長:99、109、133、159mm
- ▶先端角度:15° ▶VDE&GS規格対応
- ▶1000V絶縁仕様 ▶IEC60900適合
- ▶先端角度15°でつかみやすく、作業効率UP
- ▶ソフトグリップ

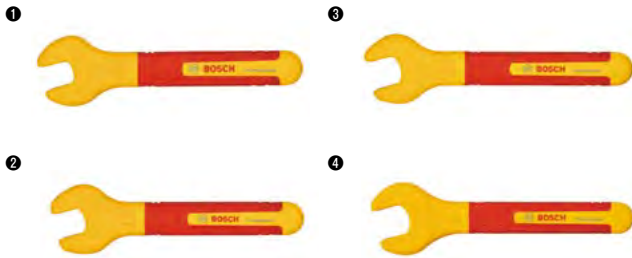

絶縁ソケットレンチ6種セット

注文番号：1 600 A02 NF3

¥18,000

- ▶対応:7mm、8mm、10mm、12mm、13mm、14mm
- ▶軸長:125mm
- ▶全長:239mm
- ▶VDE&GS規格対応
- ▶1000V絶縁仕様
- ▶IEC60900適合



セット内容。また、下記注文番号で単体発注いただけます。

品名 (備考)		注文番号	標準小売価格(円)
①	8mm	1 600 A02 NE9	2,000
②	10mm	1 600 A02 NF0	2,200
③	13mm	1 600 A02 NF1	2,400
④	17mm	1 600 A02 NF2	2,800

絶縁ケーブルカッター

注文番号：1 600 A02 NF4

¥7,000

- ▶全長:200mm ▶最大切断可能面積:70mm²
- ▶最大切断外径:20mm ▶VDE&GS規格対応
- ▶1000V絶縁仕様 ▶IEC60900適合
- ▶金属部への接触を防止するようにデザインされた安全ハンドル
- ▶ソフトグリップ
- ▶ツインブレードテクノロジーで切れ味UP



絶縁ケーブルナイフ

注文番号：1 600 A02 NF5

¥2,300

- ▶刃長:60mm ▶全長:188mm
- ▶VDE&GS規格対応 ▶1000V絶縁仕様
- ▶IEC60900適合 ▶超寿命ナイフ刃
- ▶ソフトグリップ



●(W×H×D)：(28.6×205×60mm)

●(W×H×D)：(43.6×188×28.4mm)

絶縁ハンドツール **NEW**

絶縁解体用ナイフ

注文番号：1 600 A02 NF6

¥2,300

- ▶刃長:60mm
- ▶全長:188mm
- ▶VDE&GS規格対応
- ▶1000V絶縁仕様
- ▶IEC60900適合
- ▶超寿命ナイフ刃
- ▶湾曲ナイフ刃
- ▶ソフトグリップ



●(W×H×D)：(43.6×188×28.4mm)

絶縁ハンドツール4種セット

注文番号：1 600 A02 NG1

¥19,000

- (ペンチ)
- ▶全長:180mm ▶切断能力:硬線1.6mm
- (ニッパー)
- ▶全長:200mm ▶切断能力:硬線1.6mm
- (ラジオペンチ)
- ▶全長:200mm ▶切断能力:硬線1.6mm
- (ワイヤーストリッパー)
- ▶全長:160mm ▶適合断面積:0~10mm² ▶VDE&GS規格対応
- ▶1000V絶縁仕様 ▶IEC60900適合
- ▶金属部への接触を防止するようにデザインされた安全ハンドル ▶ソフトグリップ

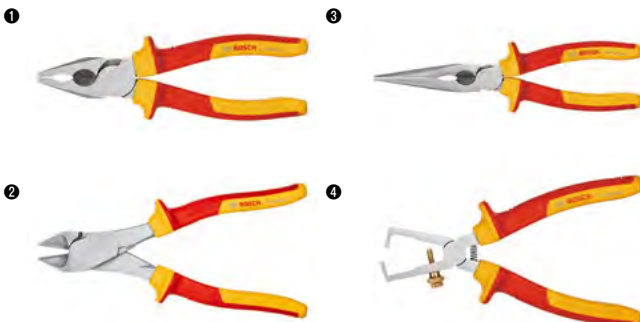

セット内容。また、下記注文番号で単体発注いただけます。

品名(備考)	注文番号	標準小売価格(円)
① 絶縁ペンチ	1 600 A02 NE1	5,200
② 絶縁ニッパー	1 600 A02 NE2	5,800
③ 絶縁ラジオペンチ	1 600 A02 NE3	5,200
④ 絶縁ワイヤーストリッパー	1 600 A02 NE7	4,800

絶縁ペンチ・ラジオペンチ・ニッパー3種セット

注文番号：1 600 A02 NG0

¥14,000

- (ペンチ)
- ▶全長:180mm ▶切断能力:硬線1.6mm
- (ニッパー)
- ▶全長:200mm ▶切断能力:硬線1.6mm
- (ラジオペンチ)
- ▶全長:200mm ▶切断能力:硬線1.6mm ▶VDE&GS規格対応
- ▶1000V絶縁仕様 ▶IEC60900適合
- ▶金属部への接触を防止するようにデザインされた安全ハンドル
- ▶ソフトグリップ



セット内容。また、下記注文番号で単体発注いただけます。

品名(備考)	注文番号	標準小売価格(円)
① 絶縁ペンチ	1 600 A02 NE1	5,200
② 絶縁ニッパー	1 600 A02 NE2	5,800
③ 絶縁ラジオペンチ	1 600 A02 NE3	5,200

絶縁ハンドツール5種セット

注文番号：1 600 A02 NG2

¥14,000

- (ニッパー)
- ▶全長:200mm ▶切断能力:硬線1.6mm
- (ラジオペンチ)
- ▶全長:200mm ▶切断能力:硬線1.6mm ▶VDE&GS規格対応
- ▶1000V絶縁仕様 ▶IEC60900適合 ▶ソフトグリップ



セット内容。また、下記注文番号で単体発注いただけます。

品名(備考)	注文番号	標準小売価格(円)	
① 絶縁ニッパー	1 600 A02 NE2	5,800	
② 絶縁ラジオペンチ	1 600 A02 NE3	5,200	
④ 絶縁ドライバー	SL3.5×75mm	1 600 A02 NC1	1,800
⑤ 絶縁ドライバー	SL6.5×125mm	1 600 A02 NC4	1,800
⑥ 絶縁ドライバー	PH2×125mm	1 600 A02 NB9	1,800

カーボンブラシセット 一覧

注文番号・電圧	適 応 商 品 名	適 応 機 種	標準小売価格(円)	備 考
1 604 321 129 100V	ブロワ	GBL 800E	750	
2 604 337 061 100V	振動ドリル	GSB 16RE/N2, GSB 16RE/N	1,380	
1 607 014 103 100V	ディスクグラインダー	1321, 1322, 1322-4, 1321-4, 1322-4W	1,380	
1 607 014 106 100V	シェア ニブラ	GSC 4.5, 1508 1532	1,310	
1 607 014 171 100V	ディスクグラインダー	GWS 20-180	1,380	
1 607 014 176 100V	電子ディスクグラインダー 電子ストレーツグラインダー	GWS 10-125C, GWS 10-150C, GWS 10-125C/N, GWS 11-125CI, GWS 10-150C/N, GWS 14-150C GSS 28LCE	1,250	
1 607 014 17J 100V	スポンジカッター シェア ニブラ	GSC 1.6, GSC 16 GNA 16	870	
1 607 014 17X 100V	マルチツール	GMF 40-30, GMF 40-30L, GMF 50-36	600	
1 607 031 222 100V	ハイスピードドリル	GBM 10-2	970	
	ドリル	1125, 1125-7, 1126, 1126-7, 1127, 1127-7, 1129, 1159-7, GBM 10REX		
	ラクボラー/パワーボラー	1127-RBS, 1129-RBS, 1127-PBS, 1129-PBS, GBM 13-RBS, GBM 13-PBS		
	振動ドリル	3149, 1180, 1180-E, 1181, 1181-E, 1199-RL, 1182-7, GSB 20-2E, GSB 18RE		
	ハンドマシントッパー	1462-7, GGW 10E		
	インパクトレンチ	1436-7, GDS 18E		
	電気かんな	GHO 31-82		
	ハンマードリル	GBH 18, GBH 18RF, GBH 20E		
	吸じんオービタルサンダー	GSS 16A, GSS 23AE, PSS 23, GSS 14A		
	電気ドリル	GBM 10-2RE, GBM 13-2RE		
1 607 031 225 100V	ハンマードリル	GBH 5-40DCE, GBH 38, GBH 5DCE, GBH 38/N	1,990	
1 607 031 208 100V	破つりハンマー	GSH 5CE, GSH 4, GSH 5CE/N, GSH 4/N	870	
	振動ドリル	CSB 500RE, CSB 550RE, GSB 16RE, CSB 550RP, GSB 10RE, GSB 16, GSB 20-2RE, GSB 20-2RE/N		
1 607 031 234 100V	電気ドリル	GBM 10, GBM 10E	1,110	
	ハンマードリル	11210-7, 11210-6, GBH 2/22E, GBH 2/20S		
1 607 031 226 100V	サンダー	GEX 40-150, GEX 125AVE, GEX 125AC/MF, GEX 150AC/MF, GSS 230AE/MF, GEX 125AC, GEX 150AC, GSS 230AE	1,380	
	ディスクグラインダー	1337, 1338, 1337-1, 1338-1, 1347, 1348, GWS 5-100, GWS 5-125, GWS 6-100E		
	電子ディスクグラインダー	GWS 9-100C, GWS 9-150C		
	吸じんランダムアクションサンダー	GEX 150ACE		
	ツインダイヤカッター	GNF 20CA(DB)		
	ニブラ	GNA 1.6L		
	ストーンカッター	1347-SC2		
	ディスクグラインダー	GWS 181, GWS 1817, GWS 182, GWS 1827, GWS 20-180, GWS 23-180		
	ハンマードリル	GBH 2-24DSE, GBH 2-24DSR, GBH 2SE, GAH 500DSE		
	ディスクグラインダー	GWS 5-100/N(N2), GWS 6-100(N), GWS 6-100E/N(N2), GWS C4		
1 607 031 244 100V	電子ディスクグラインダー ランダムアクションサンダーターボ	GWS 8-100C(N), GWS 8-100CE(N), GWS 8-125C(N) GEX 150TURBO	970	
1 609 203 L60 100V	マルチクリーナー	GAS 25, GAS 50	5,040	
1 614 321 079 100V	ハンマードリル	GBH 4-32DFR	1,580	
1 617 000 525 100V	ハンマードリル	GBH 2-21, GBH 2-22E/RE, GBH 2-23E/RE/REA, GBH 2-26/RE/DE/DRE/DFR, GBH 2-28/F/DFV, GBH 3-28DRE	970	
	振動ドリル	GSB 20-2RE/N2, GSB 21-2RE		
1 617 000 750 100V	破つりハンマー	GSH 11VC	1,760	
1 617 000 A50 100V	破つりハンマー	GSH 9VC	2,260	
1 617 014 106 100V	ハンマードリル	11205, 11205-1, 11211-7	1,990	
1 617 014 108 100V	ハンマードリル	11206, 11306	1,760	
1 617 014 110 100V	ハンマードリル	GBH 8/65DCE, GBH 7/38E, 11203, 11209, 11209-1	1,760	
	破つりハンマー	11305		
1 617 014 112 100V	ハンマードリル	11207	1,920	
1 617 014 126 100V	ハンマードリル	GBH 10DC, GBH 11DE	1,380	
	破つりハンマー	GSH 10C, GSH 11E		
1 617 014 128 100V	ハンマードリル	GBH 4DSC, GBH 4DFE	1,110	
1 617 014 131 DC24V	コードレスハンマードリル	GBH 24V/3B, GBH 24VF/3B, GBH 24VSB/3B, GBH 24VFB/3B, GBH 24V, GBH 24VF, GBH 24VH, GBH 24VSR(/1.7B./3B./B./BX./3)GBH 24VFR(/1.7B./3B)	820	
1 617 014 132 100V	ハンマードリル	GBH 2-22SRE	870	
1 617 014 134 100V	ハンマードリル	GBH 2SE/N, GBH 2-24DSE/N, GBH 2-24DFR/N, GBH 2-24DFR	750	
1 617 014 135 100V	ハンマードリル	GBH 7-46DE, GBH 7DE, GBH 7-45DE, GBH 5-40DE, GSH 5E	1,760	
1 617 014 138 100V	ハンマードリル	GBH 5-38D, GBH 5-40DC	1,380	
	破つりハンマー	GSH 388, GSH 388X, GSH 5		
1 617 014 139 100V	ハンマードリル	GBH 3-28E, GBH 3-28FE	1,150	
1 617 014 142 DC36V	コードレスハンマードリル	GBH 36V-LIN(N2), GBH 36VF-LIN(N2), GBH 36VH, GBH 36VFB, GBH 36V-LI, GBH 36VF-LI	970	
1 617 014 144 100V	ハンマードリル	GBH 5-40DCE, GBH 5-40DCE/N2	1,580	
	破つりハンマー	GSH 5CE/N2		
1 617 014 145 100V	ハンマードリル	GBH 8-45DV	1,760	
1 619 P00 465 100V	電気ドリル	GBM 350RE/N2	670	
1 619 P01 777 100V	ハンマードリル	GBH 2-18RE	750	

カットオフカーボン：カーボンブラシが一定の長さまで摩耗すると自動的に通電を停止し、交換時期をお知らせします。

カーボンブラシセット 一覧

注文番号・電圧	適 応 商 品 名	適 応 機 種	標準小売価格(円)	備 考
1 619 P02 870	100V マルチツール(カットソー)	GMF 250CE, GMF 30-28	750	
1 619 P02 892	100V ディスクグラインダー	GWS 7-100, GWS 7-100N, GWS 7-100T, GWS 7-100TN, GWS 7-100E, GWS 7-125, GWS 7-125N, GWS 7-125T, GWS 7-125TN	750	
1 619 P04 838	100V セーバーソー	GSA 1100E	460	
1 619 P10 158	100V 破つりハンマー	GSH 5X, GSH 5XN	1,580	
1 619 P11 715	100V ディスクグラインダー	GWS 750-100, GWS 750-100I, GWS 750-125, GWX 750-125S	530	
1 619 PA7 344	100V マルチ集じん機	GAS 10, GAS 10PS	970	
1 619 PA8 872	100V バンドソー	GCB 120, GCB 120B	1,580	
2 604 320 910	100V シェア	GSC 2.8, 1506-1	870	
	トリマー/ルーター	1210-TR, 1210-RU		
	ニブラ	GNA 2.0, 1530-1, 15301-L		
	ストレートグラインダー	1210, GGS 27L, GGS 27LC		
	面取りカッター	1210-MC2		
	スーパージグソー	1581, 1581-7, GST 10E, GST 10ES, GST 10EM, GST 60PBE, GST 60PBES, GST 60PBEM, GST 60PBAE, GST 60PAE, GST 60PBAE/S, GST 60PBE/S, GST 85PB, GST 85PBE, GST 85PBAE		
2 604 320 913	100V ジグソー	GST 100B, GST 100BCE, GST 100CE, GST 100B/N, GST 100BCE/N, GST 100CE/N, GST 135BCE, GST 120BE	750	
2 604 320 918	100V 電子スーパージグソー	GST 140BCE, GST 160BCE	1,110	
2 604 321 904	100V 電気ドリル	GBM 6/N, GBM 450RE, 1122, 1158-E	870	
	振動ドリル	3240, 3240-6, 3241-7		
	オービタルサンダー	3254, GSS 28A		
2 604 321 921	100V コンパクトベルトサンダー	GVS 350AE(/S)	1,380	
2 604 321 927	100V スーパーコア振動ドリル	GSB 22-2RCE	920	
2 604 321 944	100V ジグソー	GST 90BE, GST 90BE/N	750	
1 607 014 17X	100V マルチツール(カットソー)	GMF 300SCE	600	
2 607 014 010	100V デルタサンダー	GDA 280E	640	
2 607 014 013	100V 振動ドリル	GSB 13RE	670	
2 607 034 904	~DC24V コードレスドライバードリル	GSR 24VE-2/N, GSR 24VEH, GSR 36V-LIC	820	
	コードレス振動ドライバードリル	GSB 12VE-2B, GSB 14.4VE-2B, GSB 14.4VE2LIN, GSB 18VE-2LI, GSB 24VE-2/N, GSB 24VEH, GSB 36V-LIC		
2 609 120 007	100V 電気ドリル	GBM 6	1,150	
2 609 120 064	100V 電気かんな	GHO 10-82	870	
2 609 120 199	100V 吸じんオービタルサンダー	GSS 23AE/MF, GSS 1400A	870	
	吸じんランダムアクションサンダー	GEX 125-1AE		
2 609 120 645	100V 振動ドリル	GSB 16REN3	970	
2 609 160 125	100V 振動ドリル	GSB 10RE/N, PSB 450RE	600	
	電気ドリル	GBM 10RE/N, GBM 13RE		
2 609 199 048	~DC14.4V コードレスインパクトドライバー	GDR 14.4V-LI, GDR 14.4V-LIH, GDR 9.6V, GDR 12V, GDR 14.4V	870	
2 609 199 169	~DC18V コードレスインパクトドライバー	GDR 14.4V-LIN(N2), GDR 18V-LI, GDR 18V-LIS, GDX 18V-LI, GDR 18V-LINH, GDR 14.4V-LINH, GDR 14.4V-LIMF, GDR 18V-LIMF	870	
	コードレスインパクトレンチ	GDS 14.4V-LIN, GDS 18V-LI		
2 610 007 957	100V ルーター	GOF 1200, GOF 1200A	970	
2 610 013 258	100V セーバーソー	GSA 1200PE	1,250	
2 610 908 678	100V 吸じんベルトサンダー	GBS 100AE	1,150	
2 610 918 760	100V 吸じんオービタルサンダー	GSS 140A	670	
2 610 943 623	DC36V コードレスセーバーソー	GSA 36V-LI, GSA 18V-LI, GSA 18V-LIH	1,110	
	コードレス丸のこ	GKS 18V-LIH, GKS 18V-57		
3 604 321 012	100V タンデムソー	GFZ 14-35A	1,110	
3 604 321 019	100V ニブラ	GNA 3.5	1,380	
1 607 014 117	100V 吸じんランダムアクションサンダー	GEX 34-25	870	
1 619 PB3 047	100V トリマー	GLF 55-6	600	
1 619 P21 172	100V ストレートグラインダー	GGS 30LS	750	



カットオフカーボン：カーボンブラシが一定の長さまで摩耗すると自動的に通電を停止し、交換時期をお知らせします。

修理について



■修理品の流れ

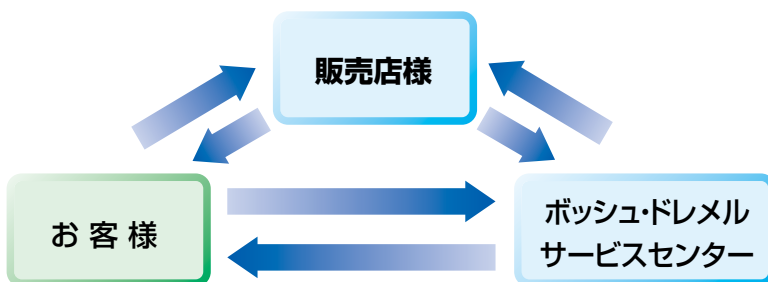

ご購入いただいた販売店様経由、または直接サービスセンターまでご依頼ください。



■アフターサービスホームページ

修理に関する更に詳しい情報はホームページでご確認いただけます

<https://www.bosch-professional.jp/jp/ja/service/after-sales-service/>



修理に関するお問い合わせは

営業時間：
土・日・祝日を除く、9：00～17：30

ボッシュ・ドレメル サービスセンター 担当エリア

●ボッシュ・ドレメル サービスセンター

〒355-0813 埼玉県比企郡滑川町月輪 1464番地 4
TEL.0493-56-5030・FAX.0493-56-5032

●ボッシュ・ドレメル サービスセンター 西日本

〒811-0104 福岡県糟屋郡新宮町野 741-1
TEL.092-963-3486・FAX.092-963-3407

ボッシュ・ドレメル
サービスセンター 西日本
京都府、滋賀県、和歌山県、
奈良県 以西

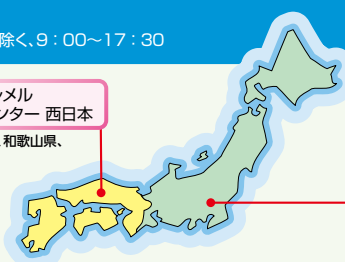

ボッシュ・ドレメル
サービスセンター
福岡県、岐阜県、三重県 以东

使用済みバッテリーのリサイクルにご協力ください。

資源の有効利用のため、環境保護のため、使用済みの電動工具用バッテリー及びバッテリー内蔵式電動工具の回収にご協力ください。



ボッシュは一般社団法人JBRCに加盟し、使用済みコードレス工具用バッテリーのリサイクルを推進しております。
恐れ入りますが使用済みのバッテリー及びバッテリー内蔵式電動工具は、JBRCリサイクル協力店へお持ちくださいますようお願いいたします。



[<http://www.jbrc.com>]

その他全国にボッシュ アフターサービスネットワーク(修理認定工場)がございます。詳しくはご購入いただいた販売店様にお問い合わせください。

⚠ 安全上のご注意

- 火災、感電、けがなどの事故を未然に防ぐため、ご使用前に取扱説明書に記載されている「安全上のご注意」をすべてよくお読みの上、指示に従って正しく使用してください。
- 注意事項は、「△警告」、「△注意」に区分しています。誤った取扱いをしたときに、使用者が死亡または重傷を負う可能性が想定される内容を「△警告」、使用者が傷害を負う可能性が想定される内容および物的損害のみの発生が想定される内容を「△注意」と記載しています。なお、「△注意」に記載した事項でも、状況によっては重要な結果に結びつく可能性があります。いずれも安全に関する重要な内容を記載していますので、必ず守ってください。
- ◆お買い求めの際には、取扱説明書が付属されているか必ずご確認ください。 ◆お読みになった後は、お使いになれる方がいつでも見られるところに必ず保管してください。

⚠ 輸送に関するご注意

- 本製品に付属する「18VリチウムイオンバッテリーA1860LIB型・ProCORE18V8.0型・ProCORE18V12型」は、電力量が国連規定量(100Wh)を越えるため輸送貨物の分類上、危険物扱いとなります。
本製品(含むバッテリー)またはバッテリー単体を航空機や船舶で輸送する場合、特別な梱包、申請などが必要となりますので、委託する輸送会社に電力量が100Whを越えるリチウムイオンバッテリーを含む荷物であることを伝え、輸送会社の指示に基づいた手続きを行ってください。

安心してください、万全です!

修理の際に貸出し機と専用の運送箱を ご利用いただけるオプションサービス

ボッシュ電動工具 レーザー墨出し器をお買い上げいただきユーザー登録をいただきましたお客様を対象に、弊社レーザー墨出し器の修理の際に、貸出し機と専用の運送箱をご利用いただけるオプションサービスを提供しております。



ボッシュ株式会社ホームページから、ユーザー登録をお願いいたします。

①ユーザー情報入力 ⇨ ②入力情報の確認 ⇨ ③受付完了 ⇨ ④確認メール送付（登録完了）

レーザー墨出し器 対象商品



GCL 2-50CG



GCL 2-15G



GLL 3-15
GLL 3-15X
GLL 5-50
GLL 5-50LR
GLL 5-50X
GLL 5-50XSET



GLL 5-40ELR
GLL 5-40ESET
GLL 8-40ELR
GLL 8-40ESET



GLL 3-80
GLL 3-80KIT
GLL 3-80N
GLL 3-80NKIT



GLL 3-80P
GLL 3-80PLR



GLL 3-80CG
GLL 3-60XG



GLL 18V-120-33 CG



GLL 90-33XG
GLL 100-33CG

私たち、ボッシュ株式会社は
「安全は全てに優先する」、
「地球市民として、持続可能な社会を目指して」
というスローガンを掲げ
安全環境方針に基づいて行動します。
ボッシュ株式会社は、環境マネジメントシステムの
国際規格である「ISO 14001」の認証を取得しています。



ボッシュ・グループ
環境保護ロゴマーク

このロゴには、きれいな水、健康な空気、
無傷の自然環境が象徴されています。
また、ロゴの循環する形は、自然のサイ
クル、製品の開発から製造、そしてその
ライフスタイルの終わりで最終的な処
置までのサイクルも意味しています。さ
らに、ロゴのQ形の外観は、ボッシュの
目指す高い品質(Quality)の意味も含
まれています。